

**Здраве и безопасност при работа, употреба и поддръжка и
ръководство за монтаж**

Vodič za zdravlje, sigurnost, upotrebu, održavanje i postavljanje
Průvodce **Zdraví & bezpečnost, Používání & údržba a instalace**
Egészségvédelmi és biztonsági, használati és kezelési, valamint
üzembe helyezési útmutató

Instrukcja **bezpieczeństwa, obsługi i montażu**

Ghid privind sănătatea și siguranța, utilizarea și întreținerea,
precum și instalarea

Vodiči za zdravlje, sigurnost, upotrebu, održavanje i postavljanje
Príručka na ochranu zdravia a bezpečnosti a návod na používa-
nie, údržbu a inštaláciu

Navodila za varovanje zdravja, varnost, uporabo, vzdrževanje in
namestitvev

AWG812/PRO



www.whirlpool.eu/register



БЪЛГАРСКИ (Оригинални инструкции за употреба)	3
HRVATSKI (originalne upute za upotrebu)	46
ČEŠTINA (Originální návod k použití)	89
MAGYAR (Eredeti használati útmutató)	132
POLSKI (Oryginalna instrukcja obsługi)	175
ROMÂNĂ (Instrucțiuni de utilizare originale) ...	218
SRPSKI (Originalno uputstvo za upotrebu) ..	261
SLOVENČINA (Pôvodný návod na používanie) ..	304
SLOVENŠČINA (originalna navodila za uporabo) ..	347

БЪЛГАРСКИ РЪКОВОДСТВА ЗА ЗДРАВЕ И БЕЗОПАСНОСТ ПРИ РАБОТА, УПОТРЕБА И ПОДДРЪЖКА И МОНТАЖ



БЛАГОДАРИМ ВИ, ЧЕ ЗАКУПИХТЕ ПРОДУКТ НА WHIRLPOOL.
За да получавате по-пълно обслужване,
моля, регистрирайте уреда си на www.whirlpool.eu/register

Индекс

Ръководство относно здравето и безопасността при работа

УКАЗАНИЯ ЗА БЕЗОПАСНОСТ	5
ОПАЗВАНЕ НА ОКОЛНАТА СРЕДА	8
ДЕКЛАРАЦИЯ ЗА СЪОТВЕТСТВИЕ	9

Ръководство за употреба и поддръжка

ОПИСАНИЕ НА ПРОДУКТА	10
УРЕД	10
ДОЗАТОР ЗА ПЕРИЛЕН ПРЕПАРАТ	10
КОНТРОЛЕН ПАНЕЛ	11
ТЕХНИЧЕСКИ ДАННИ ЗА СВЪРЗВАНЕ НА ВОДАТА	12
ВРАТИЧКА	13
ОСВЕТЛЕНИЕ НА БАРАБАНА (ако има)	13
ПРИНАДЛЕЖНОСТИ	13
КАК ДА ИЗПОЛЗВАТЕ УРЕДА	14
УПОТРЕБА ЗА ПРЪВ ПЪТ	14
ВСЕКИДНЕВНА УПОТРЕБА	15

ПРОГРАМИ И ОПЦИИ.....	19
ФУНКЦИИ	25
ИНДИКАТОРИ	27
ПОМОЩ ЗА ДОЗИРАНЕ/ ПЪРВА УПОТРЕБА	28
ПОМОЩ ЗА ДОЗИРАНЕ/ ВСЕКИДНЕВНА УПОТРЕБА	30
СЪВЕТИ ЗА СПЕСТЯВАНЕ	31
ПОЧИСТВАНЕ И ПОДДРЪЖКА	32
ПОЧИСТВАНЕ НА ВЪНШНАТА СТРАНА НА ПЕРАЛНАТА МАШИНА	32
ПРОВЕРКА НА МАРКУЧА ЗА ПОДАВАНЕ НА ВОДА	33
ПОЧИСТВАНЕ НА МРЕЖЕСТИТЕ ФИЛТРИ В МАРКУЧА ЗА ПОДАВАНЕ НА ВОДА	34
ПОЧИСТВАНЕ НА ДОЗАТОРА ЗА ПЕРИЛЕН ПРЕПАРАТ	35
ПОЧИСТВАНЕ НА ВОДНИЯ ФИЛТЪР/ ИЗТОЧВАНЕ НА ОСТАТЪЧНАТА ВОДА	36
ТРАНСПОРТИРАНЕ И БОРАВЕНЕ	38
ОТСТРАНЯВАНЕ НА НЕИЗПРАВНОСТИ	39
ВРАТИЧКА – КАК ДА Я ОТВОРИТЕ В СЛУЧАЙ НА НЕИЗПРАВНОСТ, ЗА ДА ИЗВАДИТЕ ПРАНЕТО СИ	44
СЛЕДПРОДАЖБЕНО ОБСЛУЖВАНЕ	45
<i>Ръководство за монтиране</i>	390

УКАЗАНИЯ ЗА БЕЗОПАСНОСТ

ВАЖНО Е ДА ГИ ПРОЧЕТЕТЕ И ДА ГИ СПАЗВАТЕ

Преди да използвате пералната машина, прочетете внимателно ръководствата "Здраве и безопасност при работа" и "Употреба и поддръжка".

Запазете тези указания за бъдещи справки.

ВАШАТА БЕЗОПАСНОСТ И ТАЗИ НА ДРУГИТЕ ХОРА Е МНОГО ВАЖНА.

В това ръководство и на самата пералня са представени важни предупреждения за безопасността, които трябва да се прочетат и да се съблюдават винаги.



Това е предупредителен символ относно безопасността.

Този символ предупреждава за възможни опасности, които могат да причинят смърт или наранявания на Вас и на трети лица.

Всички съобщения относно безопасността са предхождани от предупредителния символ за безопасността и някоя от думите **ОПАСНОСТ** или **ВНИМАНИЕ**. Тези думи означават следното:

⚠ ОПАСНОСТ

Показва опасна ситуация, която ако не бъде избегната, ще доведе до сериозни наранявания.

⚠ ВНИМАНИЕ

Показва опасна ситуация, която ако не бъде избегната, може да причини сериозни наранявания.

Всички предупреждения дават конкретни подробности за съществуваща потенциална опасност и посочват как да се намалят рисковете от нараняване, нанасяне на щети или токов удар, произтичащи от неправилна употреба на пералнята. Спазвайте внимателно следните указания.

Неспазването на тези указания може да доведе до възникване на опасност. Производителят не носи никаква отговорност за щети на имущество или нараняване на лица или домашни животни поради неспазване на препоръките и предпазните мерки, дадени по-горе.

Много малки (0 – 3 год.) и малки деца (3 – 8 год.) трябва да се държат далеч, освен ако не са под постоянно наблюдение.

Тази пералня може да се използва от деца на 8 години и по-големи, както и от лица с ограничени физически, сетивни или умствени възможности или с недостатъчен опит и познания само ако са под надзор или са им дадени инструкции за употребата на уреда по безопасен начин и разбират възможните опасности. Децата не трябва да си играят с пералнята. Почистването и

поддръжката от потребителя не трябва да се извършва от деца без надзор.

Свалете транспортните болтове. Пералната машина е снабдена с транспортни болтове, за да се избегнат възможни повреди вътре в машината при транспортиране. Преди да използвате пералната машина, е задължително да се свалят транспортните болтове.

След като ги свалите, затворете отворите с приложените 4 пластмасови тапи.

Никога не отваряйте вратичката със сила и не я използвайте като стъпало.

ПРЕДНАЗНАЧЕНА УПОТРЕБА НА УРЕДА

Производителят отхвърля всякаква отговорност във връзка с неподходяща употреба или неправилна настройка на органите за управление.

ВНИМАНИЕ: Пералнята не е предназначена за употреба чрез външен таймер или отделна отдалечена система за управление.

Не използвайте пералнята на открито.

Не съхранявайте избухливи или запалими вещества, напр. кутии с аерозол, и не поставяйте бензин или други възпламеними материали във или в близост до пералнята: може да избухне пожар, ако пералнята бъде включена случайно.

Пералната машина може да се използва в обществени зони.

Тази перална машина е предназначена изключително за пране на дрехи, подходящи за пране в перална машина.

МОНТАЖ

Монтажът и ремонтът трябва да се извършват от специализиран техник в съответствие с инструкциите на производителя и при спазване на действащите местни норми за безопасност. Не поправяйте и не подменяйте части на пералнята, ако това не е изрично посочено в ръководството за потребителя. Монтажът не трябва да се извършва от деца. По време на монтажа децата трябва да стоят далеч от пералнята. По време на и след монтажа на пералнята съхранявайте опаковъчните материали (полиетиленови плिकове, полистирол и др.) далеч от обсега на деца.

Използвайте предпазни ръкавици за извършване на всички операции по разопаковането и монтажа. След разопаковане на пералнята се уверете, че не е била повредена при транспортирането. В случай на проблеми се свържете с дистрибутора или най-близкия

отдел за следпродажбено обслужване.

Боравенето със и монтажът на пералнята трябва да се извършват от две или повече лица.

По време на монтажа децата трябва да стоят далеч от пералнята.

Местоположението на пералната машина трябва да осигурява постоянна видимост и достъпност на връзката към захранването.

Пералнята трябва да бъде изключена от електрическата мрежа преди извършване на каквито и да е работи по монтирането.

По време на монтажа се уверете, че пералнята не поврежда захранващия кабел.

Включете пералнята едва след завършване на процедурата по монтажа.

След монтирането на уреда изчакайте няколко часа, преди да го включите, за да може той да се приспособи към средата на помещението.

Не монтирайте Вашата пералня на място, където може да бъде изложена на екстремни условия като: лоша вентилация, висока температура или под 5 °C, или над 35 °C.

Когато монтирате пералната машина се уверете, че и четирите крачета са стабилни и се опират плътно на пода и ако е необходимо, ги регулирайте, след което проверете дали пералнята е нивелирана безупречно, използвайки нивелир.

Ако пералната машина трябва да бъде инсталиран на дървен или нестабилен под (например някои

видове паркет или ламинат), поставете го върху лист от шперплат с поне 60 x 60 cm ширина/дебелина и поне 3 cm, който се закрепва към пода.

При свързване на пералнята към водопроводната мрежа използвайте само нови маркучи. Използвани маркучи не трябва да се употребяват повторно, а трябва да се изхвърлят.

При преместване на пералнята не я повдигайте за работния плот.

Свържете маркуча/маркучите за подаване на вода към водопроводната мрежа в съответствие с нормите на Вашата водоснабдителна компания.

За модели, предназначени само за студена вода: Не свързвайте към тръбата за топлата вода.

За модели с подаване на топла вода: температурата на подаваната топла вода не трябва да надвишава 60 °C.

Внимавайте вентилационните отвори в основата на пералната машина (ако са предвидени на Вашия модел) да не бъдат закрити от килим или друга материя.

Налягането на подаваната вода трябва да бъде в диапазона 0,1 – 1 MPa.

Ако искате да поставите сушилня отгоре на пералната машина, първо се свържете с отдела за следпродажбено обслужване или със специализирания дилър, за да разберете дали това е възможно. Това е позволено само ако сушилнята е монтирана върху пералната машина с използване на съответен набор за

надграждане, предлаган от нашия отдел за следпродажбено обслужване или от специализирания магазин.

ПРЕДУПРЕЖДЕНИЯ ОТНОСНО ЗАХРАНВАНЕТО

Проверете дали напрежението, посочено на табелката с данни, отговаря на напрежението във Вашия дом.

За да отговаря монтирането на действащата нормативна уредба за безопасността, трябва да се постави прекъсвач за всички полюси с минимално разстояние 3 mm.

Заземяването на уреда е задължително по закон.

Ако щепселът на Вашата пералня не подхожда на контактите в дома Ви, свържете се с квалифициран електротехник.

Не използвайте удължители, разклонители или адаптери. Не свързвайте пералнята в контакт, който се управлява с дистанционно управление.

Не дърпайте захранващия кабел.

Ако захранващият кабел е повреден, заменете го със същия като него. Захранващият кабел трябва да се сменя само от квалифициран техник в съответствие с указанията на производителя и действащите норми на безопасност. Свържете се с оторизиран сервизен център.

Не използвайте пералнята, ако захранващият ѝ кабел или щепсел е повреден, ако не работи правилно или ако е бил повреден или е паднал. Не потапяйте захранващия кабел или щепсел във вода. Пазете кабела далеч от горещи повърхности.

След приключване на монтирането електрическите компоненти вече не трябва да са достъпни за потребителя. Избягвайте да докосвате пералнята с мокра част на тялото и не я използвайте, когато сте с боси крака.

СВЪРЗВАНЕ КЪМ ЕЛЕКТРИЧЕСКАТА МРЕЖА САМО ЗА ВЕЛИКОБРИТАНИЯ И ИРЛАНДИЯ

Смяна на предпазител

Ако мрежовият проводник на тази перална машина е снабден с щепсел с предпазител BS 1363A 13 ампера, за да смените предпазителя при този тип щепсел, използвайте одобрен предпазител A.S.T.A. за тип BS 1362 и процедирайте, както следва:

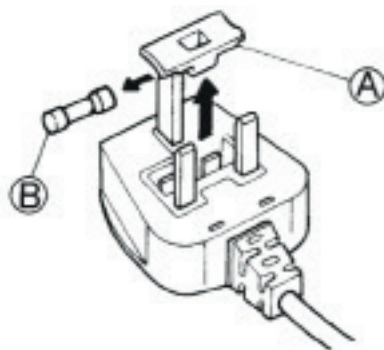

1. Свалете капачката на предпазителя (A) и предпазителя (B).
2. Поставете предпазителя 13 A в капака на предпазителя.
3. Монтирайте отново предпазителя и капака в щепсела.

Важно:

Капачката на предпазителя трябва да бъде поставена отново, когато се сменя предпазителят, и ако е загубена капачката на предпазителя, щепселът не трябва да се използва, докато не се постави правилната заменена част. Правилната замяна се определя от цвета на вложката

или от цвета, щампован с думи в основата на щепсела. Капацци за предпазители може да намерите в местния магазин за електрочасти.

Само за Република Ирландия

Информацията, дадена за Великобритания, в повечето случаи е приложима, но се използва и трети тип щепсел и контакт, 2-щифтов, със странично заземяване.

Контакт/щепсел (приложимо за двете държави)

Ако поставеният щепсел не е подходящ за Вашия контакт, свържете се с отдела за следпродажбено обслужване за допълнителни инструкции. Не се опитвайте да сменят щепсела сами! Тази процедура трябва да се извърши от квалифициран електротехник, в съответствие с инструкциите на производителя и действащите наредби за безопасност.

ПРАВИЛНА УПОТРЕБА

След завършване на монтажа на пералната машина преди да използвате уреда е задължително да се свалят транспортните болтове.

Не превишавайте максимално разрешеното количество пране. Проверете максимално разрешеното количество пране в таблицата с програми.

Изключвайте крана, когато не се използва.

Ако пералната машина изглежда повредена, се свържете със собственика на уреда или, ако е необходимо, Сервиза за следпродажбено обслужване.

ПОЧИСТВАНЕ И ПОДДРЪЖКА

Пералнята трябва да се изключва от захранването преди извършване на каквито и да било операции по почистването и поддръжката.

Изключването от мрежата трябва да е постоянно управляемо от всяка страна на пералната машина. Уверете се, че уредът не е включен случайно при дейностите по техническо обслужване.

За почистване или техническа поддръжка изключването от мрежата трябва да е постоянно управляемо от всяка страна на пералната машина.

Никога не използвайте уреди за почистване с пара.

Никога не използвайте възпламеними вещества за почистване на пералната машина.

Не използвайте препарати за прозорци или универсални

такива, прах за почистване или подобни за почистване на пералната машина, в частност на контролния панел на уреда.

За ремонт трябва да се използват само оригинални резервни части. Ремонтите трябва да се изпълняват от упълномощен сервиз за следпродажбено обслужване.

Спазвайте интервалите за почистване както е посочено в раздел ПОЧИСТВАНЕ И ПОДДРЪЖКА в Ръководството за употреба и грижи.

ОПАЗВАНЕ НА ОКОЛНАТА СРЕДА

ИЗХВЪРЛЯНЕ НА ОПАКОВЪЧНИТЕ МАТЕРИАЛИ

Опаковъчният материал може да се рециклира 100% и е маркиран със символа за рециклиране:



Различните части от опаковката трябва да бъдат изхвърлени по отговорен начин и в пълно съответствие с местните закони за изхвърлянето на отпадъци.

ИЗХВЪРЛЯНЕ НА ИЗЛЕЗЛИ ОТ УПОТРЕБА ДОМАКИНСКИ УРЕДИ

Когато изхвърляте пералнята, направете я неизползваема, като отрежете захранващия кабел и отстраните вратичките и рафтовете (ако има) така, че

децата да не могат лесно да се качват вътре и да остават затворени.

Тази перална машина е произведена от рециклируеми



материали или такива за многократна употреба. При изхвърлянето му спазвайте местните разпоредби за изхвърляне на отпадъци.

За допълнителна информация относно третирането, оползотворяването и рециклирането на домакински електроуреди се обърнете към компетентните местни органи, службата за битови отпадъци или магазина, откъдето сте закупили пералнята.

Тази пералня е маркирана в съответствие с Европейската директива 2012/19/ЕО относно

отпадъци от електрическо и електронно оборудване (WEEE).

Като се погрижите това изделие да бъде изхвърлено по правилен начин, Вие ще допринесете за предотвратяване на възможни негативни последици за околната среда и здравето на хората, които в противен случай биха могли да бъдат причинени от неуместно обработване на отпадъците на това изделие.

Символът



върху уреда или придружаващата го документация показва, че този уред не трябва да се третира като битов отпадък, а да бъде предаден в съответния събирателен пункт, предназначен за рециклиране на електрическа и електронна апаратура.

ДЕКЛАРАЦИЯ ЗА СЪОТВЕТСТВИЕ

Тази перална машина е проектирана, конструирана и предлагана на пазара в съответствие с изискванията за безопасност на

Директивите на ЕО:

- Директива за ниско напрежение 2006/95/ЕО
- Директива за Електромагнитна

- съвместимост 2004/108/ЕО.
- Нивото на шум на пералната машина е под 70 dB(A).

Ние, **BAUKNECHT HAUSGERÄTE GmbH, D-73614 Schorndorf,**
представяйки **WHIRLPOOL EUROPE S.r.l. I-21025 COMERIO,**

декларираме изцяло на своя отговорност, че продуктът

перална машина	WHIRLPOOL	AWG812/PRO	AWG912/PRO
	12NC код:	8592 122 01010	8592 123 01010
	Тип одобрение:	D 430 P	D 430 P

, за който се отнася декларацията, е в съответствие със следните стандарти или други нормативни документи

EN 60335-1:2012+A11:2014+AC:2014

EN 50571:2013

EN 61770:2009

EN 62233:2002+Ver.1:2008

EN ISO 10472-1:2008

EN ISO 10472-2:2008

EN ISO 12100:2010

EN 55014-1: 2006+A1:2009+A2:2011 (Метод на изпитване > 30 MHz: Мощност на смущение)

EN 55014-2: 1997+A1:2001+A2:2008

EN 61000-3-2: 2006 + A1:2009 + A2:2009

EN 61000-3-3: 2008

следвайки разпоредбите на Директиви:

2006/42/ЕС Директива за машини

2006/95/ЕС Директива за ниско напрежение – валидна до 19. Април 2016 г.

2014/35/ЕС Директива за ниско напрежение – валидна от 20. Април 2016 г.

2004/108/ЕО Директива за Електромагнитна съвместимост – валидна до 19. Април 2016 г.

2014/30/ЕС Директива за Електромагнитна съвместимост – валидна от 20. Април 2016 г.

2011/65/EU Директива RoHS



Schorndorf, 11.11.2015 г.

Щефен М. Гропел (Stephen M. Groppe)

Международен директор, НА Platform

Грижа за тъкани

Карл-Дитер Клингенщайн (Karl-Dieter Klingenstein)

Одобряване на продукти GPO, Schorndorf

Име и подпис на упълномощеното лице

Година на производство CE: 2015

ОПИСАНИЕ НА ПРОДУКТА

УРЕД



ДОЗАТОР ЗА ПЕРИЛЕН ПРЕПАРАТ

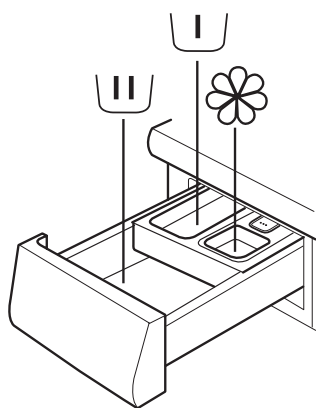

1. Отделение за основно пране
• Перилен препарат за основното пране
• Препарат за отстраняване на петна
• Омекотител за водата



2. Отделение за предпране
• Перилен препарат за предпране



3. Отделение за омекотител
• Омекотител за тъкани
• Течен препарат за колосване



Наливайте омекотител или течен препарат за колосване само до маркировката MAX.

4. Бутон за освобождаване
(натиснете, за да извадите дозатора за перилен препарат за почистване)



ПРЕПОРЪКИ ЗА ПЕРИЛНИ ПРЕПАРАТИ ЗА РАЗЛИЧНИ ВИДОВЕ ПРАНЕ

Бяло издръжливо пране	(студено – 95 °C)	Силни перилни препарати
Бяло деликатно пране	(студено – 40 °C)	Меки перилни препарати с избелващи вещества и/или добавки за яркост на цветовете
Светли/пастелни цветове	(студено – 60 °C)	Перилни препарати с избелващи вещества и/или добавки за яркост на цветовете
Ярки цветове	(студено – 60 °C)	Цветни перилни препарати без избелващи вещества/ добавки за яркост на цветовете
Черно/тъмни цветове	(студено – 60 °C)	Специални перилни препарати за черно/тъмно пране

КОНТРОЛЕН ПАНЕЛ

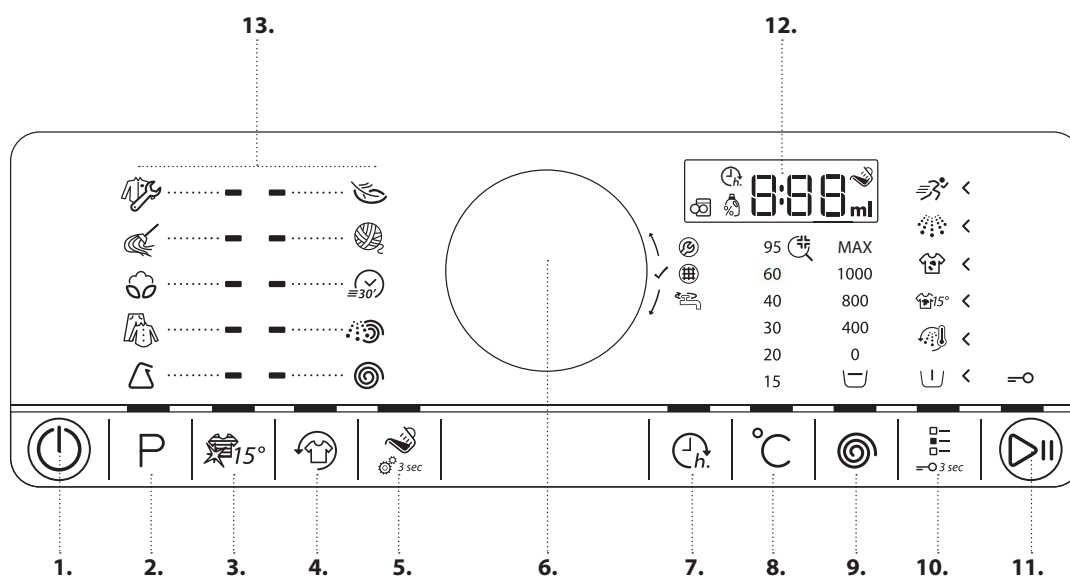

1. Бутон Вкл./Изкл. (Нулиране/източване, ако се натисне и задържи)
2. Бутон „Програма“
3. Бутон „Colours 15“
4. Бутон „Грижа за освежаване“
5. Бутон „Помощ за дозиране“ (Настройки за помощ за дозиране, ако се натисне и задържи)
6. Въртящ се бутон (Завъртете за избиране/ натиснете за потвърждение)
7. Бутон „Отложен старт“
8. Бутон за температура
9. Бутон за скорост на центрофугиране
10. Бутон „Опции“ (Заклучване на бутоните, ако се натисне и задържи)
11. Бутон „Старт/Пауза“
12. Дисплей
13. Поле с програми

ТЕХНИЧЕСКИ ДАННИ ЗА СВЪРЗВАНЕ НА ВОДАТА

СВЪРЗВАНЕ КЪМ ВОДОПРОВОДА

ПОДАВАНЕ НА ВОДА

Студена

КРАН ЗА ВОДА

3/4" резбовано съединение за маркуч

**МИНИМАЛНО НАЛЯГАНЕ НА ПОДАВАНАТА
ВОДА**

100 kPa (1 бар)

**МАКСИМАЛНО НАЛЯГАНЕ НА
ПОДАВАНАТА ВОДА**

1000 kPa (10 бара)

ВРАТИЧКА

За да отворите вратичката, дръпнете дръжката

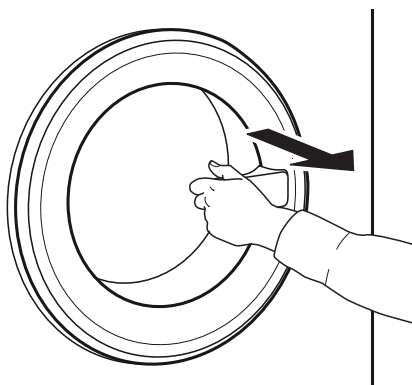

Затворете вратичката, задръжете дръжката и натиснете така, че да чуете как щраква.

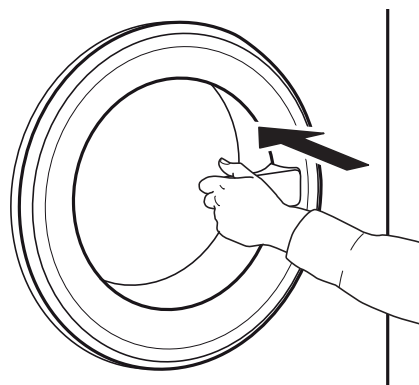

ОСВЕТЛЕНИЕ НА БАРАБАНА (ако има)

- По време на избор на програма: осветлението се включва за зареждане на прането
- След стартиране на програма светлината се включва и изключва постепенно при установяване на количеството пране.
- След края на програмата, когато отворите

вратичката, осветлението се включва за известно време, за да извадите прането. След това то се изключва, за да пести енергия; докоснете произволен бутон, за да го включите отново.

ПРИНАДЛЕЖНОСТИ

Свържете се с нашия отдел за следпродажбено обслужване, за да проверите дали следните принадлежности са на разположение за модела на Вашата перална (и сушилна) машина

ПОЛИЦА ЗА КОМПЛЕКТ ЗА НАДСТРОЙКА
с която Вашата сушилня може да се постави върху пералната машина, за да се спести място и да се улесни зареждането и изпразването на сушилнята в това високо положение.

КАК ДА ИЗПОЛЗВАТЕ УРЕДА

УПОТРЕБА ЗА ПРЪВ ПЪТ

Ако включите пералната машина в контакта, тя ще се включи автоматично.
За премахване на остатъци от производствения процес,

1. Изберете програма „Памук“ с температура 95 °C. Вземете предвид насоките в раздел ВСЕКИДНЕВНА УПОТРЕБА.

2. Добавете малко количество силен перилен препарат (максимално 1/3 от количеството перилен препарат, препоръчано от производителя за леко замърсено пране) в отделението за основно пране на дозатора за перилен препарат.

3. Стартирайте програмата, без да поставяте пране. Вижте информацията за избор и стартиране на програма в раздел ВСЕКИДНЕВНА УПОТРЕБА.

ВСЕКИДНЕВНА УПОТРЕБА

СОТИРАНЕ НА ПРАНЕТО ВИ

1. ИЗВАДЕТЕ ВСИЧКИ ПРЕДМЕТИ ОТ ДЖОБОВЕТЕ

- Монетите, карфиците и др. е възможно да повредят прането Ви, както и частите на пералната машина.
- Предметите, като хартиени салфетки, ще се накъсат на дребни парченца, които трябва да се премахнат ръчно след пране.



2. ЗАТВОРЕТЕ ЦИПОВЕТЕ, КОПЧЕТАТА ИЛИ КУКИТЕ. ЗАВЪРЖЕТЕ СВОБОДНИТЕ КОЛАНИ ИЛИ ЛЕНТИ.

- Перете малките дрехи (напр. найлонови чорапи, колани и др.) и дрехи с кукички (напр. сутиени) в торба от плат или в калъфка за възглавница с цип. Винаги сваляйте халките от пердетата или перете пердетата с халките, поставени в памучна торба.



3. ТИП НА ТЪКАНИТЕ/СИМВОЛ НА ЕТИКЕТА ЗА ГРИЖИ

Памук, смесени влакна, лесна грижа/ синтетика, вълна, за пране на ръка.

- Цветни
Отделяйте цветните и белите дрехи. Изпирайте новите цветни дрехи отделно.
- Размер
Перете дрехи с различни размери заедно за по-добра ефективност на прането и разпределяне на изделията в барабана.
- Фини материи
Перете деликатните изделия отделно; те трябва да се третират внимателно.

КАК ДА ИЗПОЛЗВАТЕ ПЕРАЛНАТА МАШИНА

1. ЗАРЕДЕТЕ ПРАНЕТО

- Отворете вратичката и заредете прането. Съблюдавайте максималните размери на зареждане, посочени в диаграмата на програмите.



Намерете повече информация за програмите в „Диаграмата на програмите“.

2. ЗАТВОРЕТЕ ВРАТИЧКАТА

- Уверете се, че между стъклото на вратичката и гуменото уплътнение няма пране.
- Затворете вратичката, така че да чуете как щраква.



Променете температурата при необходимост

Ако искате да промените посочената на дисплея температура, уверете се, че бутонът за температура свети.



Завъртете въртящия се бутон, за да изберете желаната температура, след което натиснете въртящия се бутон, за да потвърдите.



3. ОТВОРЕТЕ КРАНЧЕТО ЗА ВОДАТА

- Уверете се, че пералната машина е включена към електрическата мрежа.
- Отворете крана на водата.



Променете скоростта на центрофугиране при необходимост

Ако искате да промените посочената на дисплея скорост на центрофугиране, уверете се, че бутонът за центрофугиране свети.



Завъртете въртящия се бутон, за да изберете желаната скорост на центрофугиране или задържане на изплакването, след което натиснете въртящия се бутон, за да потвърдите.

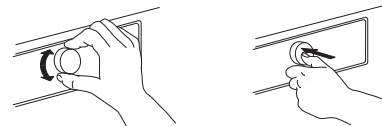

4. ВКЛЮЧЕТЕ ПЕРАЛНАТА МАШИНА

- Натиснете бутона „Вкл./изкл.“, докато бутонът за програма светне. Ще се появи анимация и ще се чуе звук. След това пералната машина е готова за работа.
- На контролния панел ще се покаже настройката за програма, която сте използвали последно.



5. ЗАДАЙТЕ ЖЕЛАНАТА ПРОГРАМА

РЕЖИМ С УПЪТВАНЕ

светлините на бутоните ще Ви насочват при задаването на програмата в следния ред: избор на програма/температура/скорост на центрофугиране/опции. Веднага след като потвърдите избора си, като натиснете въртящия се бутон, осветяването преминава към следващата стъпка.

Изберете програма

Уверете се, че бутонът на програмата свети. Завъртете въртящия се бутон, за да изберете желаната програма.

Индикаторът до избраната програма светва.



Потвърдете желаната програма, като натиснете въртящия се бутон.



Ако изберете скорост на центрофугиране „0“, програмата завършва с източване на водата от изплакването. Няма да се прилага краен цикъл с центрофугиране.

Ако изберете „Задържане на изплакването“, програмата ще спре след фазата на изплакване. Прането остава във водата от последното изплакване. За повече информация вижте раздел ПРОГРАМИ, ОПЦИИ И ФУНКЦИИ/ Задържане на изплакването.

Изберете опции при необходимост

Ако искате да изберете допълнителни опции, уверете се, че бутонът за опции свети. Избираемите опции за Вашата програма се показват от светещите стрелки.

Завъртете въртящия се бутон, за да изберете желаните опции.

Символът на избраната опция мига. Натиснете въртящия се бутон, за да потвърдите.



Някои опции/функции могат да се избират с натискане на бутона директно:



Вижте раздела **ПРОГРАМИ, ОПЦИИ И ФУНКЦИИ** за повече информация.

ИНДИВИДУАЛЕН РЕЖИМ

След като включите пералната машина, не е задължително да следвате **РЕЖИМА С УПЪТВАНЕ**. Редът, в който избирате да зададете програмата си, зависи от Вас. За да направите настройка, първо натиснете съответния бутон, след което завъртете въртящия се бутон, за да изберете, и накрая натиснете въртящия се бутон, за да потвърдите. Диапазонът от температури, скорости на центрофугиране и опции зависи от избраната програма.

Следователно се препоръчва да започнете настройката си, като изберете програма.

6. ДОБАВЕТЕ ПРЕПАРАТ

- Ако **не** използвате функцията за помощ за дозиране, издърпайте дозатора за перилен препарат и налейте препарат (както и добавки/омекотител) сега, както е посочено в раздел **ДОЗАТОР ЗА ПЕРИЛЕН ПРЕПАРАТ**. Спазвайте препоръките за дозиране на опаковката на перилния препарат. Ако сте избрали **ПРЕДПРАНЕ** или **ОТЛОЖЕН СТАРТ**, спазвайте препоръките в раздела **ПРОГРАМИ, ОПЦИИ И ФУНКЦИИ**. След това внимателно затворете дозатора за перилен препарат отново.
- Ако използвате функцията „Помощ за дозиране“, **добавете препарат по-късно**, след като стартирате програмата. Вижте раздела **ПОМОЩ ЗА ДОЗИРАНЕ/ВСЕКИДНЕВНА УПОТРЕБА**.



Правилното дозиране на перилния препарат/ добавките е важно, тъй като

- то оптимизира почистващия резултат
- то предотвратява дразнещите остатъци от излишен препарат по прането Ви
- то пести пари, като предотвратява изхвърлянето на излишния препарат
- то защитава пералната машина, като предотвратява калцификацията на компонентите
- то е полезно за околната среда, тъй като предотвратява ненужното натоварване

7. СТАРТИРАЙТЕ ПРОГРАМАТА

Натиснете и задръжте „Старт/Пауза“, докато бутонът светне и остане включен; програмата ще се стартира.



- Ако сте избрали „Помощ за дозиране“, пералната машина показва препоръчителното количество перилен препарат за прането Ви след началото на програмата. – Налейте перилен препарат в отделението за основно пране на дозатора за перилен препарат, затворете дозатора и натиснете „Старт/Пауза“, за да продължите с програмата



- Ако сте избрали „Помощ за дозиране“ и „Предпране“, налейте посоченото количество препарат в отделението за основно пране и половината от посоченото количество препарат и в отделението за предпране.
- Затворете дозатора и натиснете „Старт/Пауза“, за да продължите с програмата. Не отваряйте повече дозатора за перилен препарат, за да избегнете преливане.
- Оставащата продължителност на програмата, която се показва на дисплея, може да се различава. Фактори като дисбаланс в зареждането на прането или образуване на пяна могат да се отразят на продължителността на програмата. Винаги когато оставащата продължителност на програмата се изчислява наново, на дисплея се извежда анимация.

8. ПРОМЯНА НА НАСТРОЙКИТЕ НА РАБОТЕЩА ПРОГРАМА ПРИ НЕОБХОДИМОСТ

Можете да промените настройките, докато дадена програма работи. Промените ще се приложат, при условие че съответната фаза на програмата още не е завършила.

- Натиснете съответния бутон (например бутона „Скорост на центрофугиране“, за да промените скоростта на центрофугиране). Избраната стойност мига няколко секунди.
- Докато мига, можете да регулирате настройката, като завъртите въртящия се бутон. Ако стойността е спряла да мига и все още не сте направили желаната промяна, натиснете бутона отново.

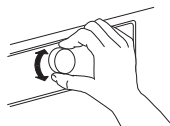

- Натиснете въртящия се бутон, за да потвърдите промяната. Ако не потвърдите, промяната ще се потвърди автоматично – променената настройка ще спре да мига.

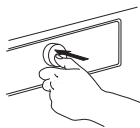

Програмата ще продължи автоматично, след като промените настройката. За да предотвратите случайната промяна на работеща програма (например от деца), използвайте „Заклучването на бутоните“ (вж. раздел **ПРОГРАМИ, ОПЦИИ И ФУНКЦИИ**).

За да промените настройките на работеща програма, можете също да

- Натиснете „Старт/Пауза“, за да поставите работещата програма на пауза
- Промяна на Вашите настройки
- Натиснете „Старт/Пауза“ отново, за да възобновите програмата.



Ако сте променили програмата, не добавяйте перилен препарат за новата.

9. ПОСТАВЕТЕ НА ПАУЗА РАБОТЕЩА ПРОГРАМА И ОТВОРЕТЕ ВРАТИЧКАТА ПРИ НЕОБХОДИМОСТ



Натиснете „Старт/Пауза“, за да прекъснете работеща програма

- При условие че нивото на водата или температурата не са твърде високи, индикаторът за отворена вратичка светва. Можете да отворите вратичката, например за да добавите още пране или да извадите пране, което е било заредено в резултат на грешка.
- Натиснете „Старт/Пауза“, за да възобновите програмата



10. НУЛИРАЙТЕ РАБОТЕЩА ПРОГРАМА ПРИ НЕОБХОДИМОСТ

- Натиснете и задръжте бутона „Вкл./изкл.“, докато на дисплея се изпише rES. Водата се източва и програмата завършва. Вратичката се отключва.



11. ИЗКЛЮЧЕТЕ ПЕРАЛНАТА МАШИНА СЛЕД КРАЯ НА ПРОГРАМАТА









- На дисплея ще се изпише End (Край) и индикаторът за отворена вратичка ще светне – можете да извадите прането си









- Натиснете „Вкл./изкл.“, за да изключите пералната машина. Ако не я изключите, пералната машина ще се изключи автоматично след около четвърт час след края на програмата, за да пести енергия.
- Оставете вратичката отворена широко, така че вътрешността на пералната машина да изсъхне.

ПРОГРАМИ И ОПЦИИ

За да изберете подходящата програма за Вашия вид пране, винаги спазвайте инструкциите на етикета за грижи.

ПРОГРАМА	Вид пране и препоръки	Етикети за грижи	Настройки
РАБОТНИ ДРЕХИ	 <p>Замърсени работни дрехи, направени от устойчив памучен плат или смес от памук и изкуствени нишки. Опциите "Предпране" и "Интензивно изплакване" са предварително зададени при тази програма - така тя е оптимизирана за постигане на най-добри резултати при почистване. За изключително замърсени дрехи препоръчваме да ги изтръскате старателно, преди да ги поставите в пералната машина. - Ако желаете, можете да използвате препарат на кислородна основа за премахване на петна</p>		<p>МАКС. ЗАРЕЖДАНЕ макс ТЕМПЕРАТУРЕН ДИАПАЗОН Студено до 95 °C МАКС. СКОРОСТ НА ЦЕНТРОФУГИРАНЕ макс. ИЗБИРАЕМИ ОПЦИИ Предпране, Горещо завършване, Био петна 15°, Тежки замърсявания, Интензивно изплакване, Бързо, Colours 15, Грижа за освежаване, Помощ при дозиране, Отложен старт</p>
ПОДОЧИСТАЧКИ И КЪРПИ	 <p>Нормално до силно замърсени кърпи за почистване, подочистачки, хавлиени кърпи и подобни, подходящи за пране, с тип на тъканта издръжлив памук. Интензивна програма за пране с предпране; добавете перилен препарат и в отделението за предпране на дозатора, ако замърсяването е силно. За оптимални почистващи резултати, не избирайте "Предпране".</p>		<p>МАКС. ЗАРЕЖДАНЕ 4,5 kg ТЕМПЕРАТУРЕН ДИАПАЗОН Студено до 60 °C МАКС. СКОРОСТ НА ЦЕНТРОФУГИРАНЕ макс. ИЗБИРАЕМИ ОПЦИИ Предпране, Горещо завършване, Био петна 15°, Интензивно изплакване, Бързо, Colours 15, Грижа за освежаване, Помощ при дозиране, Отложен старт</p>
ПАМУК	 <p>Нормално до силно замърсено издръжливо пране от памук и лен, като хавлиени кърпи, бельо, покривки за маса, спално бельо и т.н.</p>		<p>МАКС. ЗАРЕЖДАНЕ макс ТЕМПЕРАТУРЕН ДИАПАЗОН Студено до 95 °C МАКС. СКОРОСТ НА ЦЕНТРОФУГИРАНЕ макс. ИЗБИРАЕМИ ОПЦИИ Предпране, Горещо завършване, Био петна 15°, Интензивно изплакване, Бързо, Colours 15</p>
СМЕСЕНИ	 <p>Леко до нормално замърсено пране от издръжливи памучни, ленени, изкуствени влакна или техни смеси. Ефективна едночасова програма. Перете само подобни цветове заедно при едно зареждане.</p>	 	<p>МАКС. ЗАРЕЖДАНЕ 4,0 kg ТЕМПЕРАТУРЕН ДИАПАЗОН Студено до 60 °C МАКС. СКОРОСТ НА ЦЕНТРОФУГИРАНЕ макс. ИЗБИРАЕМИ ОПЦИИ Горещо завършване, Био петна 15, Интензивно изплакване, Бързо, Colours 15°, Грижа за освежаване</p>

ПРОГРАМА	Вид пране и препоръки	Етикети за грижи	Настройки
СИНТЕТИЧНИ	 Нормално замърсени дрехи от изкуствени влакна (като полиестер, полиакрил, вискоза и т.н.) или техни смеси с памук.		МАКС. ЗАРЕЖДАНЕ 3,0 kg ТЕМПЕРАТУРЕН ДИАПАЗОН Студено до 60°C МАКС. СКОРОСТ НА ЦЕНТРОФУГИРАНЕ макс. ИЗБИРАЕМИ ОПЦИИ Предпране, Био петна 15°, Тежки замърсявания, Интензивно изплакване, Бързо, Colours 15
ДЕЛИКАТНИ	 Фино пране от деликатни тъкани, което се нуждае от внимателно боравене.		МАКС. ЗАРЕЖДАНЕ 1,5 kg ТЕМПЕРАТУРЕН ДИАПАЗОН Студено до 40°C МАКС. СКОРОСТ НА ЦЕНТРОФУГИРАНЕ 1000 ИЗБИРАЕМИ ОПЦИИ Предпране, Бързо, Colours 15
ВЪЛНА	 Вълнени тъкани с етикет Woolmark и обозначени като годни за машинно пране, както и тъкани от коприна, лен, вълна и вискоза с означение „за пране на ръка“. Спазвайте препоръките на производителя на етикета за грижи.	 	МАКС. ЗАРЕЖДАНЕ 1,0 kg ТЕМПЕРАТУРЕН ДИАПАЗОН Студено до 40°C МАКС. СКОРОСТ НА ЦЕНТРОФУГИРАНЕ 1000 ИЗБИРАЕМИ ОПЦИИ Бързо, Colours 15
БЪРЗО 30	 Лек замърсени дрехи от памук и/или синтетика без петна. Програма за освежаване.	 	МАКС. ЗАРЕЖДАНЕ 3,0 kg ТЕМПЕРАТУРЕН ДИАПАЗОН Студено до 30°C МАКС. СКОРОСТ НА ЦЕНТРОФУГИРАНЕ макс. ИЗБИРАЕМИ ОПЦИИ Colours 15°, Грижа за освежаване
ЦЕНТРОФУГИРАНЕ	 Отделна програма за интензивно центрофугиране. Подходяща за издръжливо пране.		МАКС. ЗАРЕЖДАНЕ макс ТЕМПЕРАТУРЕН ДИАПАЗОН Студена МАКС. СКОРОСТ НА ЦЕНТРОФУГИРАНЕ макс. ИЗБИРАЕМИ ОПЦИИ Грижа за освежаване
ИЗПЛАКВАНЕ И ЦЕНТРОФУГИРАНЕ	 Програма за отделно изплакване и интензивно центрофугиране. Подходяща за издръжливо пране.		МАКС. ЗАРЕЖДАНЕ макс ТЕМПЕРАТУРЕН ДИАПАЗОН Студена МАКС. СКОРОСТ НА ЦЕНТРОФУГИРАНЕ макс. ИЗБИРАЕМИ ОПЦИИ Интензивно изплакване, Грижа за освежаване

макс. = за перална машина, модел AWG812/PRO

8 kg (зареждане на пране)

1200 rpm (скорост на центрофугиране)

ОПЦИИ, ИЗБИРАЕМИ ЧРЕЗ БУТОНА ОПЦИИ



Диаграмата на програмите предоставя обобщение на възможните комбинации от програми и опции. Не всички

комбинации от програми и опции са избираеми. Също така някои опции не могат да се комбинират. В този случай

индикаторът за опцията, която не може да се комбинира, мига и се изключва отново, при което се чува сигнал.

ПРЕДПРАНЕ



Допринася за почистването на силно замърсено пране, като добавя фаза на предпране към избраната програма за пране. За силно замърсено пране, например с пясък или мръсни частици. Изтърсете старателно прането, преди да го поставите в пералната машина. Удължава програмата с около 20 минути.

Добавете перилен препарат и в отделението за предпране на дозатора или директно в барабана. – При избор на „Предпране“ използвайте прах за пране за основното пране, за да сте сигурни, че препаратът ще остане в дозатора до началото на фазата на основното пране. Спазвайте препоръките на производителя на перилния препарат за дозиране или използвайте опцията „Помощ за дозиране“.

ГОРЕЩО ЗАВЪРШВА- НЕ



Програмата завършва с фаза на топло изплакване. Отпуска нишките в прането Ви. Създава комфортно усещане за топлина при изваждане на прането скоро след края на програмата.

БИО ПЕТНА 15°



Допринася за премахване на всички видове петна, освен мазнина/масло.

Програмата започва с фаза за пране със студена вода.

Продължителността се удължава с около 10 минути.

При упорити петна се препоръчва предварително третиране.

Не може да се избира за Памук 95 °C.

ТЕЖКИ ЗАМЪРСЯВА- НИЯ



Допринася за почистването на силно замърсено пране с петна, като оптимизира ефективността на добавките за отстраняване на петна.

Добавете съответно количество добавка в прането за премахване на петна (прах) в отделението за основно пране заедно с Вашия перилен препарат. За тази опция използвайте само прах за пране.

Спазвайте инструкциите на производителя за дозиране. Може да удължи времетраенето на програмата с до 15 минути.

Важно: Подходяща за използване на препарати за премахване на петна и избелители на кислородна основа. **Не трябва да се използват хлорни и перборатни избелители!**

ИНТЕНЗИВНО ИЗ- ПЛАКВАНЕ



Допринася за избягването на остатъци от перилен препарат, като удължава фазата на изплакване.

Особено подходяща за бебешко пране, за лица, страдащи от алергии, и за области с мека вода.

БЪРЗО



Позволява по-бързо пране. Съкращава продължителността на програмата, докато поддържа добри резултати от прането.

Препоръчва се само за леко замърсено пране. Не може да се избира за "Памук" или "Работни дрехи" на 95 °C.

ОПЦИИ, КОИТО СА ДИРЕКТНО ИЗБИРАЕМИ С НАТИСКАНЕ НА СЪОТВЕТНИЯ БУТОН

COLOURS 15°



Допринася за запазването на цветовете на прането, като го пере със студена вода (15 °C). Спестява енергия, използвана за загряване на водата, като същевременно осигурява добри резултати от прането.

Подходяща за леко замърсени цветни дрехи без петна.

Уверете се, че перилният препарат е подходящ за пране при ниски температури (15 или 20 °C).

Не може да се избира за "Памук" или "Работни дрехи" на 95 °C.

ОСВЕЖАВАЩО ЗАВЪРТАНЕ



Допринася за запазването на свежестта на прането Ви, ако не можете да го извадите от машината веднага след края на програмата.

Пералната машина ще започне да завърта прането периодично няколко минути след края на

програмата. Това продължава до около 6 часа след края на програмата за пране. Можете да го спрете по всяко време с натискане на произволен бутон; вратичката се отключва и можете да извадите прането.

ТЕМПЕРАТУРА



Ако включите пералната машина, на контролния панел се показва последно използваната програма и настройката за температура. Ако промените програмата, на дисплея се изписва температурата по подразбиране на избраната програма.

Ако искате да промените температурата, натиснете бутона за температура, завъртете въртящия се бутон, за да изберете желаната температура, след което я потвърдете, като натиснете въртящия се бутон.

ЦЕНТРОФУГИРАНЕ



Ако включите пералната машина, на контролния панел се показва последно използваната програма и настройката за скорост на центрофугиране.

Ако промените програмата, на дисплея се изписва скоростта на центрофугиране по подразбиране на избраната програма. Ако искате да промените скоростта на центрофугиране, натиснете

бутона за центрофугиране, завъртете въртящия се бутон, за да изберете желаната скорост на центрофугиране, след което я потвърдете, като натиснете въртящия се бутон.

Ако изберете скорост на центрофугиране „0“, водата от изплакването ще се източи в края на програмата и няма да има последен цикъл на центрофугиране.

ЗАДЪРЖАНЕ ИЗ- ПЛАКВАНЕ



За избягване на автоматичното центрофугиране на прането в края на програмата. Прането остава във водата от последното изплакване и програмата не продължава.

Подходяща за деликатно пране, което не е подходящо за центрофугиране или което следва да се центрофугира при по-ниска скорост.

Не е подходяща за коприна.

За да прекратите „Задържане на изплакването“, изберете между:

- източване на водата без центрофугиране: завъртете въртящия се бутон, за да изберете скорост на центрофугиране „0“, след което натиснете „Старт/Пауза“: водата ще се източи и програмата ще завърши

- центрофугиране на прането: скоростта на центрофугиране по подразбиране мига – стартирайте цикъла за центрофугиране, като натиснете „Старт/Пауза“. Или изберете различна скорост на центрофугиране, като завъртите въртящия се бутон, натиснете за потвърждение на избраната скорост на центрофугиране и натиснете „Старт/Пауза“, за да стартирате цикъла на центрофугиране

ФУНКЦИИ

ВКЛ./ИЗКЛ.



За да включите пералната машина: натиснете бутона, докато бутонът „Старт/Пауза“ светне.

За да отмените работеща програма: натиснете и задръжте бутона, докато на дисплея се изпише rES; пералната машина ще изпълни цикъл на източване, за да завърши програмата.

За да изключите пералната машина след края на програмата: натиснете ключа, докато светлините се изключат.

ВЪРТЯЩ СЕ БУТОН

- За избор и потвърждаване на програми и опции
- Завъртете, за да изберете

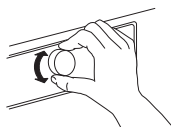

- Натиснете, за да потвърдите

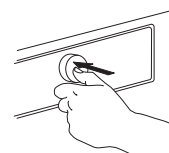

СТАРТ/ПАУЗА



- За да стартирате програмата, след като приключите с настройките си

- За да поставите на пауза работеща програма
- За да възобновите поставена на пауза програма

ЗАКЛЮЧВАНЕ НА БУТОНИТЕ

3 sec

Тази функция Ви позволява да заключвате бутоните и въртящия се бутон на контролния панел срещу нежелано управление, например от малки деца.

Пералната машина трябва да е  включена.

Натиснете и задръжте бутона за опции;

докато символът на ключ не се появи на дисплея.



Сега въртящият се бутон и бутоните са заключени. Единствената работеща функция е „Вкл./изкл.“, за да изключите пералната машина. Ако изключите и след това включите пералната машина, заключването на бутоните остава активно.

За да отключите бутоните/ въртящия се бутон, натиснете и задръжте бутона за опции отново, докато символът на ключ не изчезне.



3 sec

ПОМОЩ ЗА ДОЗИРАНЕ



Допринася за дозиране на правилното количество перилен препарат за количеството пране.

Преди да използвате тази опция:

Концентрацията на наличните на пазара перилни препарати се различава значително. Поради тази причина регулирайте пералната машина според количествата препарати, които използвате. В допълнение проверете дали

предварително настроеното ниво на твърдост на водата (мека) за машината съответства на местното ниво на твърдост на водата – регулирайте, ако не е така (вж. ПОМОЩ ЗА ДОЗИРАНЕ/ ПЪРВА УПОТРЕБА).

Вж. отделен раздел Помощ за дозиране – Първа употреба/ Всекидневна употреба

ОТЛОЖЕН СТАРТ



Измества стартирането на програмата Ви до по-късен час. Позволява да се възползвате от по-добри тарифи за енергия (напр. през нощта) или прането да е готово в определен час.

Изберете отлагане до 23 часа. За тази функция не използвайте течен перилен препарат, за да сте сигурни, че той ще остане в дозатора за препарат до началото на програмата.

- Изберете програма, температура и опции.
- Натиснете бутона „Отложен старт“ – символът за отложен старт мига на дисплея.
- Завъртете въртящия се бутон, за да изберете отлагане до 23 часа, което ще се покаже на дисплея. Потвърдете желаното отлагане, като натиснете въртящия се бутон. Символът за отложен старт свети постоянно на дисплея.

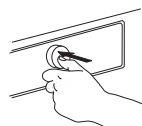
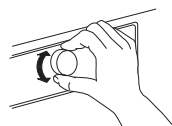

Натиснете „Старт/Пауза“ – дисплей показва обратното броене на отлагането до стартирането на програмата. Бутонът „Старт/Пауза“ светва. Двоеточието между часовете и минутите на дисплея мига. Вратичката се заключва.

- Ако сте избрали „Помощ за дозиране“, пералната машина изчислява препоръчителното количество перилен препарат, след като натиснете „Старт/Пауза“. Налейте посоченото на дисплея количество перилен препарат в дозатора за перилен препарат; използвайте прах за пране за основното пране, за да сте сигурни, че препаратът ще остане в дозатора до началото на програмата. Затворете дозатора и натиснете „Старт/Пауза“ отново, за да стартирате обратното броене за избрания период на отлагане.
- След достигане на времето за отлагане, пералната машина се стартира автоматично. Тогава на дисплея се показва оставащата продължителност на програмата. За да отмените отлагането:
 - натиснете „Старт/Пауза“, за да отмените отлагането (и натиснете „Старт/Пауза“ отново, за да стартирате избраната програма незабавно, ако желаете)
 - или натиснете и задръжте „Вкл./Изкл.“, за да отмените цялата настройка за програма.

ИНДИКАТОРИ



ВРАТИЧКАТА МОЖЕ ДА СЕ ОТВАРЯ

Индикаторът светва

- преди да стартирате програма
- когато сте поставили програма на пауза и нивото на водата не е твърде високо или прането не е твърде горещо на тази фаза от програмата
- когато програмата е завършила и прането може да се вади



НЕИЗПРАВНОСТ: ОБСЛУЖВАНЕ



НЕИЗПРАВНОСТ: ВОДНИЯТ ФИЛТЪР Е ЗАПУШЕН

Вж. раздел ОТСТРАНЯВАНЕ НА НЕИЗПРАВНОСТИ за повече информация



НЕИЗПРАВНОСТ: КРАНЪТ НА ВОДАТА Е ЗАТВОРЕН

ПОМОЩ ЗА ДОЗИРАНЕ/ ПЪРВА УПОТРЕБА

За да позволите на тази функция да изчисли количеството перилен препарат възможно най-точно, настройте пералната машина според стойностите за дозиране на препаратите, които използвате, а също и според твърдостта на местната вода.

ЗАПАЗЕТЕ СТОЙНОСТИТЕ ЗА ДОЗИРАНЕ ЗА ПЕРИЛНИТЕ ПРЕПАРАТИ, КОИТО ИЗПОЛЗВАТЕ

Видове перилни препарати:	Цветно	Фино	Общи
			
Програми:	Цветни	Вълна, деликатни	Всички други програми

Проверявайте на опаковките на перилните препарати количеството за дозиране за средно ниво на замърсяване и средна твърдост на водата

	ТВЪРДОСТ НА ВОДАТА		
	МЕКА	СРЕДНА	ТВЪРДА
СТЕПЕН НА ЗАМЪРСЯВАНЕ	ЛЕКА		
	СРЕДНА	ML	
	СИЛНА		

За да запазите тези стойности в пералната машина:

1. Изберете програмата, за която искате да запазите стойността на препаратата.

2. Натиснете и задръжте бутона за помощ за дозиране, докато символът на бутилка не се появи на дисплея. Индикаторите на всички програми за групата за перилен препарат светват.



P

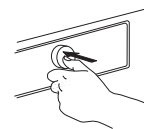
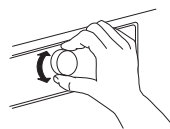

3. Завъртете въртящия се бутон, за да регулирате стойността на дозиране до тази, която сте определили по-рано от опаковката на перилния препарат. След това потвърдете с натискане на въртящия се бутон.

4. Изпълнете тази процедура за всичките три групи програми. Достатъчно е да запазите стойността за дозиране за една програма от група – тя автоматично ще се запази за всички други програми в тази група.

За връщане към фабричните настройки: изберете и потвърдете rES, както е описано в стъпка 3.

НАСТРОЙТЕ ПЕРАЛНАТА МАШИНА СПОРЕД ТВЪРДОСТТА НА МЕСТНАТА ВОДА

Пералната машина се снабдява с предварително настроено ниво на твърдост на водата – мека.

1. Натиснете и задръжте бутона „Помощ за дозиране“ и бутона „Програма“ едновременно.



На дисплея се изписва „1“, което означава, че нивото е „мека“.

2. Завъртете въртящия се бутон, за да регулирате нивото на водата на.

2 = Средна
3 = Твърда

и натиснете въртящия се бутон, за да потвърдите. Веднага след като потвърдите

Проверете регионалното ниво на твърдост на водата, например като направите справка с местните власти или по интернет. – Ако твърдостта на местната вода не е „мека“, регулирайте пералната машина, както следва: За да регулирате твърдостта на водата:

настройката за твърдостта на водата, автоматично излизате от режима за настройка на твърдост на водата.

ПОМОЩ ЗА ДОЗИРАНЕ/ ВСЕКИДНЕВНА УПОТРЕБА

1. След като сте избрали програма и опции, натиснете бутона „Помощ за дозиране“; символът за помощ за дозиране светва на дисплея.



2. След това стартирайте програмата, като натиснете „Старт/Пауза“. – Барабанът се завърта, за да установи количеството на прането, докато на дисплея се показва анимация. След това дисплеят показва препоръчителното количество перилен препарат в ml.



3. Извадете дозатора за перилен препарат и налейте посоченото на дисплея количество перилен препарат **в отделението за основно пране** на дозатора за перилен препарат.



Ако сте избрали опцията „Предпране“ и искате да добавите перилен препарат и за нея, налейте **половината от посоченото количество препарат в отделението за предпране** в допълнение към пълното количество, което вече сте налили в отделението за основно пране.

Вместо да наливате перилен препарат в дозатора, можете да го добавяте директно в барабана в топка за перилен препарат. За програми с предпране: перилният препарат за предпране може да се поставя в барабана, препаратът за основното пране трябва да се поставя в отделението за основно пране на дозатора. В този случай използвайте прах за пране за основното пране, за да сте сигурни, че ще остане в дозатора до началото на фазата на основното пране.

След като добавите перилния препарат, затворете дозатора (или вратичката).

4. Затворете дозатора (или вратичката) и натиснете „Старт/Пауза“, за да продължите с програмата.

СЪВЕТИ ЗА СПЕСТЯВАНЕ

За най-добро използване на електроенергия, вода, перилен препарат и време използвайте препоръчаните максимални количества на зареждане за програмите, както е посочено в диаграмата за програмите.

Не превишавайте дозите за перилен препарат, посочени в инструкциите на производителя. Използвайте функцията за помощ за дозиране; подгответе тази функция както е посочено в ПОМОЩ ЗА ДОЗИРАНЕ/ ПЪРВА УПОТРЕБА.

Използвайте „Предпране“ само за силно замърсено пране.

Обработете предварително петната с препарат за отстраняване на петна, преди да перете, за да намалите необходимостта от гореща програма за пране.

Пестете енергия, като използвате програма за пране при 60 °C вместо при 95 °C или програма за пране при 40 °C вместо при 60 °C. За памучно пране се препоръчва програмата Еко памук  при 40 °C или 60 °C.

Пестете енергия и време, като избирате висока скорост на центрофугиране, за да намалите количеството вода в прането преди употреба на барабанна сушилня.

Използвайте опцията „Colours 15“ за леко замърсено пране, за да пестите енергия за загряване на водата.

ПОЧИСТВАНЕ И ПОДДРЪЖКА

⚠ ВНИМАНИЕ

При всяко почистване и поддържа изключвайте пералната машина от бутона и

от контакта.

Не използвайте възпламеними течности за почистване на пералната машина.

ПОЧИСТВАНЕ НА ВЪНШНАТА СТРАНА НА ПЕРАЛНАТА МАШИНА

Използвайте влажна мека кърпа за почистване на външните части на пералната машина.

Не използвайте препарати за стъкло или универсални такива, прах за почистване или подобни върху контролния панел – тези вещества е възможно да повредят печата.



ПРОВЕРКА НА МАРКУЧА ЗА ПОДАВАНЕ НА ВОДА

Проверявайте редовно маркуча за подаване за напуквания и цепнатини. Ако е повреден, заменете го с нов маркуч, предлаган от услугата ни за следпродажбено обслужване или от специализиран продавач.

В зависимост от вида маркуч:

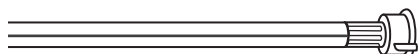
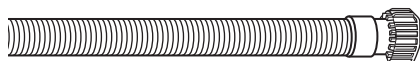

Ако маркучът за подаване има прозрачно покритие, проверявайте периодично за локално оцветяване. Ако откриете такова, възможно е маркучът да протича и трябва да се смени.

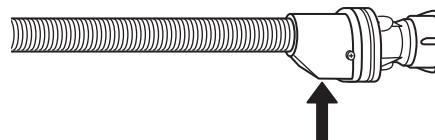
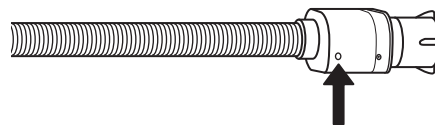

За спиращи водата маркучи: проверете малкото прозорче за проверка на защитната клапа (вж. стрелката). Ако е червено, функцията за спиране на водата е задействана и маркучът трябва да се замени с нов.

За да развиете този маркуч, натиснете бутона за освобождаване (ако има), докато развивате маркуча.

ПОЧИСТВАНЕ НА МРЕЖЕСТИТЕ ФИЛТРИ В МАРКУЧА ЗА ПОДАВАНЕ НА ВОДА

1. Затворете крана на водата и отвийте маркуча за подаване.

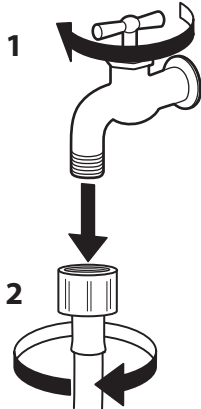

2. Внимателно почистете мрежестия филтър в края на маркуча с фина четка.

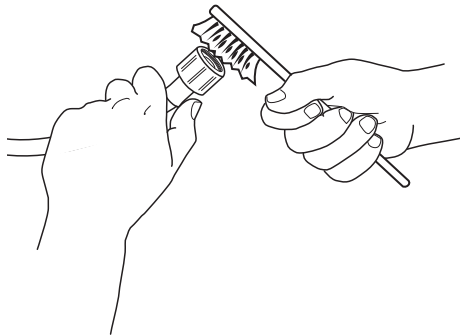

3. След това развийте маркуча за подаване от гърба на пералната машина на ръка. Извадете мрежестия филтър от клапата на гърба на пералната машина с клещи и го почистете внимателно.

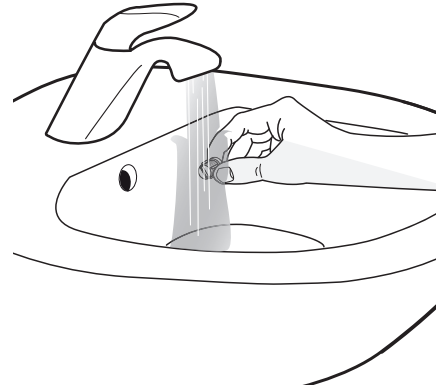
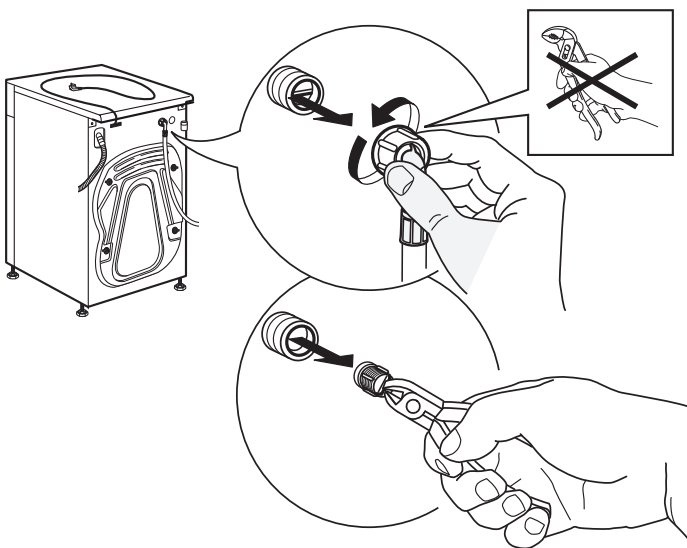

4. Поставете мрежестия филтър обратно. Свържете отново маркуча за подаване с крана на водата и пералната машина. Не използвайте инструмент за свързване на маркуча за подаване. Отворете крана на водата и се уверете, че всички връзки са плътни.

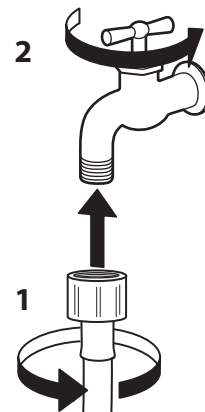
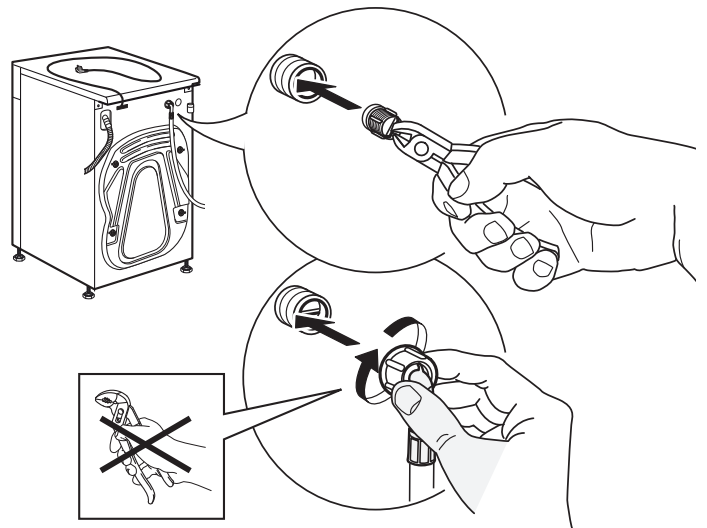

ПОЧИСТВАНЕ НА ДОЗАТОРА ЗА ПЕРИЛЕН ПРЕПАРАТ

1. Извадете дозатора за перилен препарат, като натиснете бутона за освобождаване и едновременно с това издърпате дозатора.

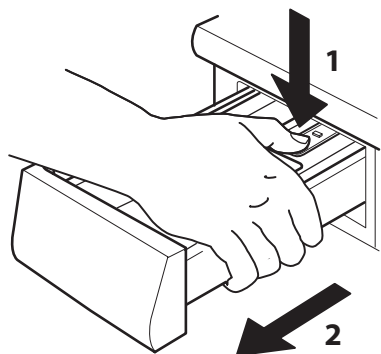

2. Извадете вложката от дозатора за перилен препарат, както и вложката от отделението за омекотител.

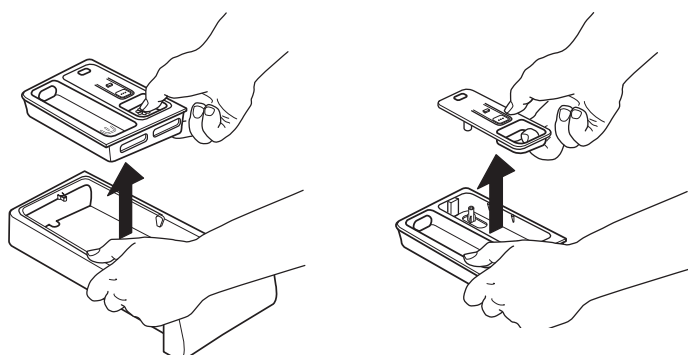

3. Почистете всички части с течаща вода, отстранявайки всички остатъци от перилен препарат или омекотител.

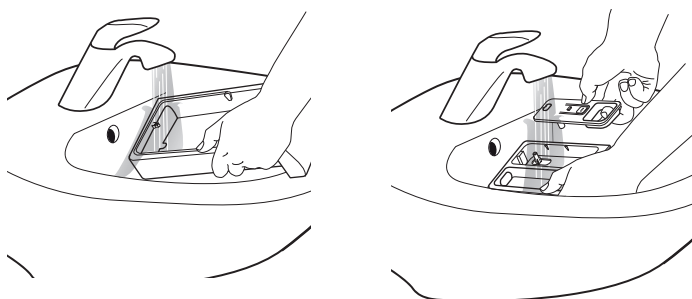

4. Забършете частите с мека кърпа.

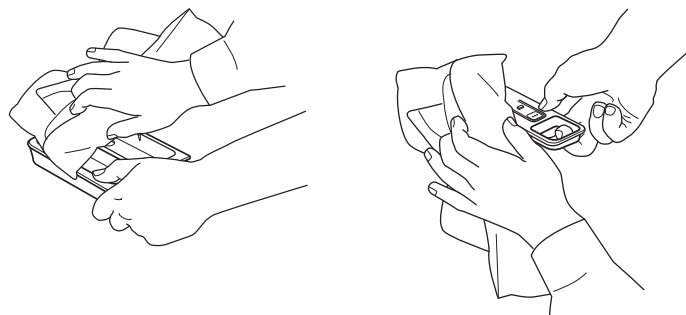

5. Поставете обратно дозатора за перилен препарат и го натиснете в отделението за перилен препарат.

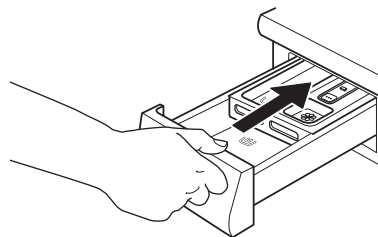

ПОЧИСТВАНЕ НА ВОДНИЯ ФИЛТЪР/ ИЗТОЧВАНЕ НА ОСТАТЪЧНАТА ВОДА

⚠ ВНИМАНИЕ

Изключете пералната машина от бутона и от контакта, преди да почиствате водния филтър или да източвате остатъчната вода. Ако сте използвали програма за пране при висока температура, изчакайте водата да се охлади, преди да я източвате.

Ако водата не може да се източи, индикаторът за неизправност „Водният филтър е запушен“ светва. Почиствайте водния филтър редовно, поне веднъж месечно, за да избегнете трудности при източването на водата след пране поради запушването му.



1. Премахнете цокъла: Натиснете издатините отляво и отдясно, за да освободите цокъла и да го премахнете.

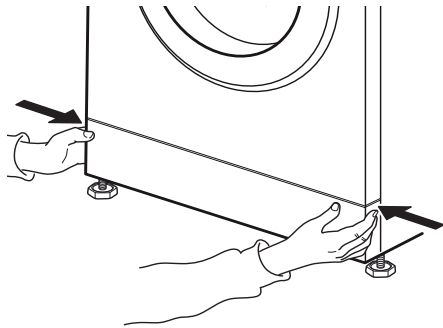

Ако моделът на Вашата перална машина няма аварийен маркуч за източване: Поставете широк и плосък съд под водния филтър, за да съберете източената вода.

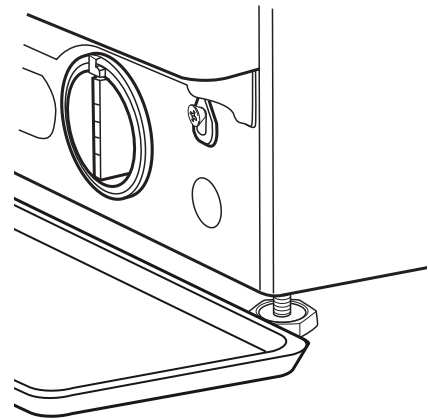

2. Съд за източване на вода:
Ако моделът на Вашата перална машина има аварийен маркуч за източване:
Осигурете плосък съд за източената вода.
Отстранете маркуча за аварийно източване от основата на пералната машина

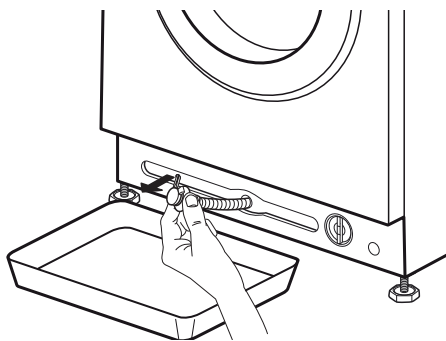

3. Източване на водата:
Ако моделът на Вашата перална машина има аварийен маркуч за източване:
Отстранете тапата в края на маркуча и оставете водата да изтече в съда. Когато съдът се напълни с вода, поставете тапата на края на маркуча и изпразнете съда. Повтаряйте тази процедура, докато водата спре да тече. След това затворете плътно аварийния маркуч за източване с тапата и поставете маркуча обратно в основата на машината.

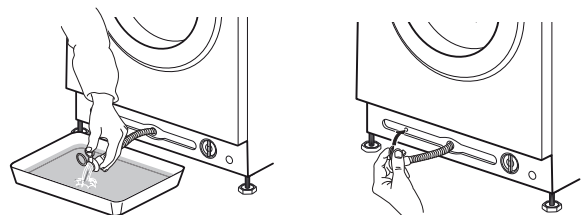

Ако моделът на Вашата перална машина няма аварийен маркуч за източване:

Бавно завъртете филтъра обратно на часовниковата стрелка, докато водата потече. Оставете водата да тече, без да премахвате филтъра.

Когато съдът за вода се напълни, затворете водния филтър, като го завъртите по часовниковата стрелка. Изпразнете съда.

Повтаряйте тази процедура, докато източите всичката вода.

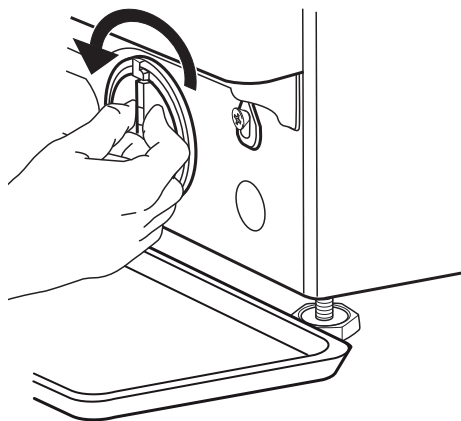

4. Отстранете филтъра: Поставете памучна кърпа под водния филтър, която да попие малко количество остатъчна вода. След това отстранете водния филтър, като го завъртите обратно на часовниковата стрелка.

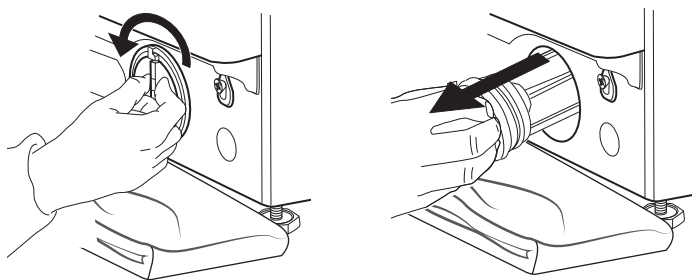

5. Почистете водния филтър: отстранете остатъците във филтъра и го почистете с течаща вода.

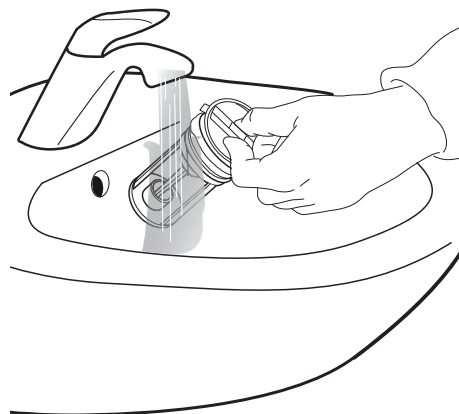

6. Поставете водния филтър и върнете цокъла обратно: Поставете водния филтър отново, като го завъртите по часовниковата стрелка. Завийте го възможно най-много; дръжката на филтъра трябва да е във вертикално положение. За да проверите водонепропускливостта на водния филтър, можете да налеете около 1 литър вода в дозатора за перилен препарат. След това поставете цокъла обратно.

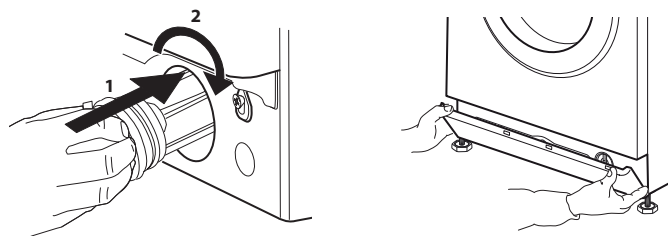

ТРАНСПОРТИРАНЕ И БОРАВЕНЕ

Изключете пералната машина от контакта и затворете крана на водата.

1. Проверете дали вратичката на машината и отделението за перилен препарат са добре затворени.

2. Отделете маркуча за подаване от крана за вода и отстранете маркуча за източване от точката за източване. Отстранете всичката остатъчна вода от маркучите и ги закрепете така, че да не могат да се повредят при транспортиране.

3. Поставете отново транспортните болтове. Следвайте инструкциите за отстраняване на транспортните болтове в упътването за монтаж в обратен ред.

Важно: Не транспортирайте пералната машина, без да сте фиксирали транспортните болтове.

ОТСТРАНЯВАНЕ НА НЕИЗПРАВНОСТИ

Вашата перална машина е снабдена с различни автоматични функции на безопасност. Това дава възможност за своевременно откриване на неизправностите, така че системата за безопасност да може да реагира по съответен начин.



Тези неизправности често са толкова незначителни, че могат да се решат за няколко минути.

ПРОБЛЕМ	ВЪЗМОЖНА ПРИЧИНА	РЕШЕНИЕ
Пералната машина не се включва, не светва никакъв индикатор	Не е свързана с електрическата мрежа	Включете щепсела в контакта
	Контактът или предпазителят не функционира	Проверете функционирането с лампа, ремонтирайте повредената част
	Спиране на подаването на електроенергия	Пералната машина ще продължи автоматично, когато захранването е налице отново
Пералната машина не се включва, въпреки че е натиснат бутонът „Старт/пауза“	Вратичката не е правилно затворена	Натиснете вратичката, за да я затворите, докато щракне
	Активирано е заключването на бутоните	Натиснете бутона със символ на ключ за най-малко 3 секунди, за да деактивирате заключването на бутоните
Пералната машина спира по време на програмата и лампичката на „Старт/пауза“ мига	Активирано е задържане на изплакването (= позиция на бутона за центрофугиране)	Прекратете задържането на изплакването с източване на водата или центрофугиране на прането (вж. „Задържане на изплакването“ – ФУНКЦИИ И ОПЦИИ).
	Програмата е прекъсната, възможно поради отваряне на вратичката	Уверете се, че вратичката е затворена Натиснете „Старт/Пауза“, за да възобновите програмата
	Активирана е система за безопасност: индикаторът за неизправност светва и/или на дисплея се показва неизправност (F...); възможно е кранът за водата да е затворен	Вж. раздел „Индикатори за неизправност“. Уверете се, че кранът на водата е отворен и маркучът за подаване не е изкривен.
Отделението за перилен препарат съдържа остатъци от препарат след края на програмата	Налягането на подаваната вода е твърде ниско; мрежестият филтър на маркуча за подаване на вода е възможно да е запушен	Уверете се, че кранът на водата е отворен както трябва. Проверете мрежестите филтри на маркуча за подаването, вж. ПОЧИСТВАНЕ И ПОДДРЪЖКА/ Почистване на мрежестите филтри на маркуча за подаване
Пералната машина вибрира при центрофугиране	Не се отстранени транспортните болтове (!)	Отстранете транспортните болтове съгласно инструкциите в РЪКОВОДСТВОТО ЗА МОНТАЖ
	Пералната машина не стои равно на всичките четири крачета	Регулирайте крачетата (РЪКОВОДСТВО ЗА МОНТАЖ). Уверете се, че пералната машина стои върху равна и устойчива повърхност.
На контролния панел мига скорост на центрофугиране „0“ и/или прането е все още много влажно	Дисбалансът на зареждането с пране е предотвратил цикъла на центрофугиране за защита на пералната машина	Ако искате да центрофугирате мокрото пране, добавете още дрехи с различни размери и стартирайте програмата „Изплакване и центрофугиране“. Избягвайте малките количества пране, състоящи се от големи, попиващи дрехи/ перете различни размери изделия заедно

ПРОБЛЕМ	ВЪЗМОЖНА ПРИЧИНА	РЕШЕНИЕ
Слаб резултат от центрофугиране	Бутонът „Центрофугиране“ е зададен на ниска скорост на центрофугиране.	Изберете и стартирайте програма „Центрофугиране“ с по-висока скорост на центрофугиране (ако е приложимо).
	Дисбаланс при центрофугиране е попречил на последния цикъл на центрофугиране.	Вж. реда по-горе.
	Прекомерното образуване на пяна е попречило на центрофугирането.	Стартирайте програмата „Изплакване и центрофугиране“. Избягвайте предозирането на перилния препарат. Регулирайте и използвайте функцията за помощ за дозиране.
Остатъци от перилни препарати по прането	Използвано е твърде голямо количество препарат на прах/ качество на препарата.	Избягвайте предозирането на перилния препарат Изчеткайте тъканта. Използвайте опцията „Интензивно изплакване“ (ако е избираема). Използвайте течен перилен препарат/ специален препарат за черно или тъмно пране.
Пералната машина стои неподвижно по време на програма/ изглежда, че програмата не продължава/ при престой е възможно на дисплея да се показва анимация	Фази на програма без движение на барабана.	Фазите на престой с продължителност до около 2 минути са нормални за някои програми за пране.
	Прекомерно образуване на пяна (може да е от предозиране на препарата) е прекъснало програмата. Може да се повтори няколко пъти, докато пяната се намали достатъчно.	Програмата продължава автоматично веднага след като пяната намалее достатъчно. Ако на дисплея се показва Fod (= неизправност предозиране), вижте таблицата ИНДИКАТОРИ ЗА НЕИЗПРАВНОСТИ И СЪОБЩЕНИЯ.
	Възможно е да се установи твърде ниско или високо напрежение.	Програмата ще продължи автоматично веднага след възстановяването на нормалния диапазон на напрежението в мрежата.
Времетраенето на програмата е по-дълго или по-кратко от посоченото първоначално на дисплея/ в диаграмата за програми.	Пералната машина се адаптира според факторите, засягащи продължителността, като количеството на прането, прекомерното образуване на пяна, небалансираното натоварване, продължителното време за загряване поради ниска температура на подаваната вода и т.н. Когато продължителността на програмата се изчислява наново, на дисплея се извежда анимация.	Избягвайте малки количества пране с големи изделия, попиващи вода/ добавяйте изделия с различни размери. Избягвайте предозирането на перилния препарат – спазвайте препоръките за дозиране на производителя на перилния препарат. Регулирайте и използвайте функцията за помощ за дозиране.
Вратичката е заключена, със или без индикация за неизправност, а програмата не работи.	Вратичката се заключва в случай на прекъсване на тока.	Програмата продължава автоматично веднага след като подаването на електричество се възобнови.
	Пералната машина престоива (както е описано в предходния раздел „Пералната машина стои неподвижно...“).	Програмата ще продължи автоматично, след като причината за престоя бъде отстранена.
	Нивото на водата или температурата са твърде високи или електрически компонент е неисправен.	Вж. инструкциите за неизправност „Обслужване“: неизправност при заключване на вратичката“ / FdL / F29 в раздел „Индикатори за неизправност“.
Осветлението на барабана (ако има) вече не работи.	Лампичката трябва да се смени.	Свържете се с отдела ни за следпродажбено обслужване, за да смените лампичката.

ИНДИКАТОРИ ЗА НЕИЗПРАВНОСТИ И СЪОБЩЕНИЯ

По-долу следва обобщение на възможните причини за неизправности и решения.
Ако проблемът продължи да възниква след отстраняването на причината, натиснете и задръжете „Вкл./Изкл.“ за най-малко три секунди.
Ако след това индикацията за неизправност продължи да се показва, затворете крана за водата, изключете пералната машина от бутона и от контакта и се свържете с отдела за следпродажбено обслужване.

Индикатор за неизправност	Възможна причина	Решение
КРАНЪТ НА ВОДАТА Е ЗАТВОРЕН 	Не се подава или се подава недостатъчно вода <ul style="list-style-type: none"> • Кранът на водата е затворен • Маркучът за подаване е огънат • Налягането на водата е твърде ниско • Мрежестите филтри в маркуча за подаване са запушени • Маркучът за подаване на вода е замръзнал 	Отворете кранчето за водата Проверете дали няма прегъвания по маркуча за подаване. Уверете се, че налягането на водата е достатъчно. Почистете мрежестите филтри в маркуча за подаване (ПОЧИСТВАНЕ И ПОДДРЪЖКА) Монтирайте пералната машина при околна температура от най-малко 5 °C. След отстраняване на проблема натиснете „Старт/Пауза“. Ако проблемът продължи да се появява, натиснете и задръжете „Вкл./Изкл.“ за най-малко 3 секунди.
ПОЧИСТЕТЕ ФИЛТЪРА 	Отпадната вода не се изпомпва <ul style="list-style-type: none"> • Маркучът за източване е прегънат • Маркучът за източване е запушен или замръзнал • Филтърът е запушен • Помпата е запушена 	Проверете маркуча за източване за прегъване Монтирайте пералната машина при околна температура от най-малко 5 °C. Почистете водния филтър, както е описано в раздел ПОЧИСТВАНЕ НА ФИЛТЪРА. След отстраняване на проблема натиснете „Старт/Пауза“. Ако проблемът продължи да се появява, натиснете „Вкл./Изкл.“ за най-малко 3 секунди.

Индикация на екрана	Възможна причина	Възможно решение
ИНДИКАТОРЪТ ЗА ОТВОРЕНА ВРАТИЧКА МИГА 	Вратичката не може да се заключи	Натиснете силно вратичката в областта на ключалката, за да я затворите, както трябва. След това натиснете „Старт/Пауза“. Ако проблемът продължи да се появява, натиснете „Вкл./Изкл.“ за най-малко 3 секунди.

Съобщение на екрана	Възможна причина	Възможно решение
FdL (или F29)	Вратичката не може да се отключи.	<p>Натиснете силно вратичката в областта на заключването, след което натиснете „Вкл./Изкл.“ за най-малко 3 секунди.</p> <p>Ако е избран горещ цикъл, изчакайте да се охлади и натиснете „Вкл./Изкл.“ отново за най-малко 3 секунди.</p> <p>Включете пералната машина. Ако неизправността продължи да възниква, проверете и евентуално отстранете възможната причина, както е показано за неизправност „Почистете филтъра“. След това включете отново пералната машина. Ако вратичката не се отключва, натиснете „Вкл./Изкл.“ за най-малко 3 секунди.</p> <p>Ако вратичката все още не се отключва, вижте раздел ВРАТИЧКА – КАК ДА Я ОТВОРИТЕ В СЛУЧАЙ НА НЕИЗПРАВНОСТ. Преди да източите водата/отворите вратичката, изчакайте водата да се охлади (за програми за горещо пране).</p>
Fod	Прекомерно образуване на пяна (може да е от предозиране на препаратa) е прекъснало програмата. Прекъсването може да се повтори няколко пъти, докато пяната се намали достатъчно.	<p>Стартирайте програмата „Изплакване и центрофугиране“ с опция „Интензивно изплакване“.</p> <p>Спазвайте препоръките за дозиране на производителя на перилния препарат.</p> <p>Регулирайте и използвайте функцията за помощ за дозиране.</p> <p>Уверете се, че водният филтър е чист.</p>

Индикатор за неизправност	Съобщение на екрана	Възможна причина	Възможно решение
 ОБСЛУЖВАНЕ	F20 или F60	Неизправност в електронен компонент	Изключете пералната машина от бутона и от контакта; затворете крана на водата. Обадете се на отдела за следпродажбено обслужване
	F24	Твърде голямо количество пране за програмата с малко максимално зареждане Твърде много подавана вода	Изберете и стартирайте програмата „Изплакване и центрофугиране“, за да завършите прекъснатата програмата за пране. Не претоварвайте пералната машина. Съблюдавайте максималните размери на зареждане, посочени в диаграмата на програмите. Затворете крана на водата. Натиснете и задръжте „Вкл./Изкл.“ за най-малко 3 секунди, за да източите водата; изчакайте до края на фазата на източване (на дисплея ще се покаже End). Отворете крана на водата отново. – Ако водата потича незабавно в пералната машина (без стартиране на програмата), има неизправност в електрически компонент. Затворете крана на водата, изключете пералната машина от бутона и от контакта. Свържете се с отдела за следпродажбено обслужване.
	F02	Неизправност в спирането на водата – установено е изтичане на вода в долната тавичка.	Натиснете „Вкл./Изкл.“ за най-малко 3 секунди. Ако неизправността не се отстрани, обадете се на отдела за следпродажбено обслужване.
	Всички други F.. неизправности	Неизправност в електрически компонент	Натиснете бутона „Вкл./Изкл.“ за най-малко 3 секунди, за да нулирате неизправността. Ако проблемът продължи да възниква, изключете пералната машина от бутона и от контакта. Затворете крана на водата. Обадете се на отдела за следпродажбено обслужване.

Ако въпреки предложеното решение неизправността не бъде отстранена, изключете пералната от захранването, затворете кранчето за водата и информирайте отдела за следпродажбено обслужване (вж. раздел СЛЕДПРОДАЖБЕНО ОБСЛУЖВАНЕ).

ВРАТИЧКА – КАК ДА Я ОТВОРИТЕ В СЛУЧАЙ НА НЕИЗПРАВНОСТ, ЗА ДА ИЗВАДИТЕ ПРАНЕТО СИ

Изключете пералната машина от бутона и от контакта. Затворете крана на водата. Изчакайте, докато барабанът спре да се върти. Никога не отваряйте вратичката, докато барабанът се движи. Изчакайте водата и прането да се охладят,

когато перете при високи температури. Винаги източвайте водата, преди да отваряте вратичката, като натиснете и задържите „Вкл./Изкл.“, докато на дисплея се изпише rES, или ръчно, както е описано в раздела ИЗТОЧВАНЕ НА ОСТАТЪЧНАТА ВОДА.

Преди да отваряте вратичката, както е описано в раздела по-долу, вижте неизправност „Вратичката е заключена, със или без индикация за неизправност, а програмата не работи“. Вратичката е възможно да се отключи сама, след като изчезнат причините, като спиране на електрическото захранване. Ако искате да извадите прането си незабавно, първо опитайте да отключите вратичката, както е описано в ИНДИКАТОРИ ЗА НЕИЗПРАВНОСТИ И

СЪОБЩЕНИЯ (FdL или F29). Направете описаното по-долу само ако вратичката не може да се отвори, както е посочено в раздела по-горе. В случай на спиране на електрическото захранване пералната машина ще продължи от там, където е била прекъсната, веднага след възобновяването на подаването на електричество. Ако в пералната машина възникне неизправност и вратичката е заключена, но трябва да извадите прането си:

1. Първо източете остатъчната вода, както е описано в раздел „Източване на остатъчната вода“

2. Отстранете винта с отвертка.

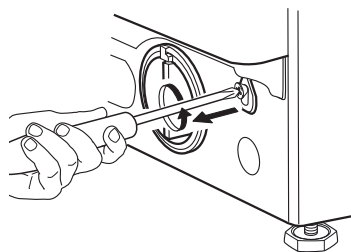

3. След това дръпнете надолу лентата, маркирана с Door open (Отваряне на вратичката). Сега можете да отворите вратичката и да извадите прането си.

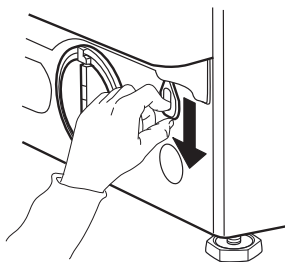

4. След това закрепете отново лентата, като завиете силно винта с отвертка.

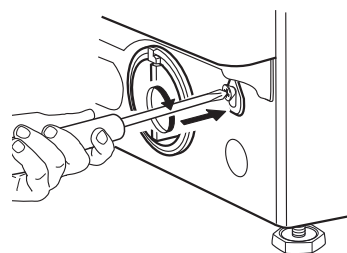

5. Поставете цокъла обратно

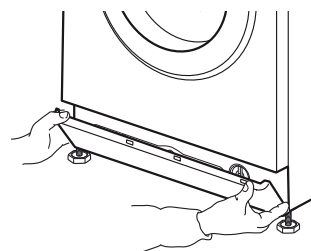

СЛЕДПРОДАЖБЕНО ОБСЛУЖВАНЕ

ПРЕДИ ДА СЕ СВЪРЖЕТЕ С ОТДЕЛА ЗА СЛЕДПРОДАЖБЕНО ОБСЛУЖВАНЕ

1. Проверете дали можете да решите проблема самостоятелно, като направите справка с раздел

РЪКОВОДСТВО ЗА ОТСТРАНЯВАНЕ НА НЕИЗ- ПРАВНОСТИ.

2. Изключете уреда и го включете отново, за да проверите дали неизправността е отстранена.

АКО НЕИЗПРАВНОСТТА ПРОДЪЛЖАВА ДА ВЪЗНИКВА, СВЪРЖЕТЕ СЕ СЪС СЕРВИЗА ЗА СЛЕДПРОДАЖБЕНО ОБСЛУЖВАНЕ

Обадете се на номера, посочен на гаранционната брошура или следвайте инструкциите на **website www.whirlpool.eu**

Винаги посочвайте

- Кратко описание на възникналата неизправност
- Модел на пералната машина (вж. табелката с данни от вътрешната страна на вратичката)
- Сервизен номер (на сервизния стикер от вътрешната страна на вратичката; номерът след Service)
- Пълният Ви адрес и телефонен номер.

SERVICE 0000 000 00000



За всички ремонти използвайте упълномощения ни сервиз за следпродажбено обслужване, за да си осигурите правилен ремонт и използване на оригинални резервни части.

Производител:
Whirlpool Europe s.r.l. Socio Unico
Viale Guido Borghi 27
21025 Comerio (VA)
Италия

HRVATSKI VODIČI ZA ZDRAVLJE, SIGURNOST, UPO- TREBU, ODRŽAVANJE I POSTAVLJANJE



ZAHVALJUJEMO VAM NA KUPOVINI PROIZVODA WHIRLPOOL.

Kako bismo vam mogli pružiti potpuniju pomoć,
registrirajte svoj uređaj na adresi www.whirlpool.eu/register

Indeks

Vodič za zdravlje i sigurnost

SIGURNOSNE UPUTE	48
ZAŠTITA OKOLIŠA	51
IZJAVA O SUKLADNOSTI	52

Vodič za upotrebu i održavanje

OPIS PROIZVODA	53
UREĐAJ.....	53
SPREMNIK ZA DETERDŽENT.....	53
UPRAVLJAČKA PLOČA.....	54
TEHNIČKI PODACI ZA PRIKLJUČIVANJE VODE.....	55
VRATA.....	56
SVJETLO U BUBNJU (ako je uređaj opremljen).....	56
DODATNI PRIBOR.....	56
NAČIN UPOTREBE UREĐAJA	57
PRVA UPOTREBA.....	57
SVAKODNEVNA UPOTREBA.....	58

PROGRAMI I OPCIJE	62
FUNKCIJE	68
INDIKATORI	70
POMOĆ U DOZIRANJU / PRVA UPOTREBA	71
POMOĆ U DOZIRANJU / SVAKODNEVNA UPOTREBA	73
SAVJETI ZA UŠTEDU	74
ODRŽAVANJE I ČIŠĆENJE	75
ČIŠĆENJE VANJSKOG DIJELA PERILICE RUBLJA	75
KONTROLA CRIJEVA ZA DOVOD VODE	76
ČIŠĆENJE MREŽASTOG FILTRA U CRIJEVIMA ZA DOVOD VODE	77
ČIŠĆENJE SPREMNIKA ZA DETERDŽENT	78
ČIŠĆENJE FILTRA ZA VODU / ISPUŠTANJE PREOSTALE VODE	79
PRIJEVOZ I RUKOVANJE	81
RJEŠAVANJE PROBLEMA	82
VRATA – NAČIN OTVARANJA U SLUČAJU KVARA ZA VAĐENJE RUBLJA	87
POSTPRODAJNI SERVIS	88
Vodič za postavljanje	390

SIGURNOSNE UPUTE

OBAVEZNO PROČITAJTE I PRIDRŽAVAJTE SE

Prije upotrebe perilice rublja pažljivo pročitajte vodiče za zdravlje, sigurnost, upotrebu i održavanje.

Upute čuvajte na dohvat ruke radi budućih referenci.

VAŠA SIGURNOST I SIGURNOST DRUGIH VRLO JE VAŽNA.

Ovaj priručnik i sama perilica rublja daju važna sigurnosna upozorenja koja morate pročitati i stalno ih se pridržavati.



Ovo je simbol sigurnosnog upozorenja.

Ovaj vas simbol upozorava na potencijalne opasnosti koje mogu ubiti ili ozlijediti vas i druge osobe.

Sve sigurnosne poruke prati simbol sigurnosnog upozorenja i riječ **OPASNOST** ili **UPOZORENJE**. Ove riječi označavaju sljedeće:

⚠️ OPASNOST

Ukazuje na opasnu situaciju koja će, ako je ne izbjegnute, prouzročiti tešku ozljedu.

⚠️ UPOZORENJE

Ukazuje na opasnu situaciju koja bi, ako je ne izbjegnute, mogla prouzročiti tešku ozljedu.

Sva sigurnosna upozorenja daju posebne pojedinosti o potencijalnim rizicima i navode kako se može smanjiti opasnost od ozljeda, oštećenja i strujnog udara koji može nastati uslijed neprihvatljive upotrebe perilice rublja. Pažljivo se pridržavajte uputa koje slijede.

Nepridržavanje ovih uputa može dovesti do opasnosti. Proizvođač odbija bilo kakvu odgovornost za ozljede osoba ili životinja ili oštećenje imovine u slučaju nepoštivanja ovih savjeta i mjera opreza.

Vrlo malu (0-3 godine) i malu djecu (3-8 godina) treba držati dalje od uređaja osim ako su pod stalnim nadzorom.

Djeca starija od 8 godina i osobe smanjenih fizičkih, osjetilnih i mentalnih sposobnosti ili osobe bez dovoljnog iskustva i znanja mogu koristiti perilicu rublja samo ako su pod nadzorom ili su dobili upute o sigurnom rukovanju perilicom rublja te ako razumiju potencijalne opasnosti. Djeca se ne smiju

igrati perilicom rublja. Djeca ne smiju čistiti niti održavati uređaj bez nadzora.

Izvadite transportne vijke. Perilica rublja ima transportne vijke radi sprječavanja mogućeg unutarnjeg oštećenja u prijevozu. Prije upotrebe stroja morate izvaditi transportne vijke.

Nakon njihovog vađenja pokrijte otvore s 4 priložena plastična čepa.

Nemojte nikad na silu otvarati vrata ili ih koristiti kao stepenicu.

NAMJENSKA UPOTREBA PROIZVODA

Proizvođač otklanja bilo kakvu odgovornost za neprikladnu uporabu ili neispravno postavljeno upravljanje.

PAŽNJA: Perilica rublja nije namijenjena za rukovanje pomoću vanjskog mjerača vremena ili posebnog sustava za daljinsko upravljanje.

Perilicu rublja ne upotrebljavajte na otvorenom. Eksplozivne ili zapaljive tvari kao što su spremnici raspršivača ne pohranjujte i ne upotrebljavajte benzin ili druge zapaljive tvari u perilici rublja ili njezinoj blizini: ako se uređaj nehотиčno uključi, može izbiti požar.

Perilica rublja može se upotrebljavati u javnim prostorima.

Ova perilica rublja namijenjena je isključivo obradi strojno perivog rublja.

POSTAVLJANJE

Postavljanje i održavanje mora izvršiti kvalificirani tehničar prema uputama proizvođača i u skladu s lokalnim sigurnosnim propisima.

Nemojte popravljati ni zamjenjivati bilo koji dio perilice rublja osim ako se to izričito ne navodi u korisničkom priručniku.

Djeca ne smiju obavljati postupke postavljanja. Ne dozvolite djeci približavanje prilikom postavljanja perilice rublja. Čuvajte pakiranja (plastične vrećice, polistiren itd.) izvan dohvata djece, tijekom i nakon postavljanja perilice rublja.

Nosite zaštitne rukavice pri skidanju ambalaže i postavljanju uređaja.

Nakon uklanjanja ambalaže s perilice rublja provjerite da nije došlo do oštećenja za vrijeme transporta. U slučaju problema, kontaktirajte distributera ili najbliži postprodajni servis.

Dvije ili više osoba mora rukovati perilicom rublja i postavljati je.

Ne dozvolite djeci približavanje prilikom postavljanja perilice rublja.

Položaj perilice rublja mora omogućiti trajnu vidljivost i pristup priključku napajanja.

Perilicu rublja morate iskopčati iz napajanja prije obavljanja zahvata postavljanja.

Tijekom postavljanja pazite da perilica rublja ne ošteti kabel za napajanje.

Perilicu rublja uključite tek kada završi postupak postavljanja.

Nakon postavljanja uređaja pričekajte nekoliko sati prije pokretanja kako bi se prilagodio uvjetima u prostoriji.

Perilicu rublja ne postavljajte na mjesta gdje bi mogla biti izložena ekstremnim uvjetima kao što su: loša ventilacija, temperatura ispod 5°C ili iznad 35°C.

Prilikom postavljanja perilice rublja provjerite jesu li sve četiri nožice stabilne te da stoje na podu, podešavajući ih ako je potrebno, a zatim pomoću libele provjerite je li perilica rublja savršeno poravnata.

U slučaju drvenih ili takozvanih "plutajućih podova" (primjerice neki parketni podovi ili laminati), perilicu rublja stavite na komad šperploče dimenzija 60 x 60 cm i debljine najmanje 3 cm, pričvršćenu za pod.

Za spajanje perilice rublja na dovod vode koristite samo

nove cijevi. Stara crijeva ne smijete koristiti, nego ih morate baciti.

Perilicu rublja pomičite, a da je ne podižete za radnu površinu.

Spojite ulazno crijevo (crijeva) za vodu na dovod vode u skladu s pravilima lokalne vodoopskrbne tvrtke.

Za modele namijenjene samo za punjenje hladnom vodom: Ne spajajte ih na dovod tople vode.

Za modele s dovodom tople vode: temperatura ulazne tople vode ne smije premašivati 60°C.

Provjerite da ventilacijski otvori na postolju perilice rublja (ako postoje na vašem modelu) nisu zatvoreni tepihom ili nekim drugim materijalom.

Tlak dovoda voda mora biti u rasponu od 0,1 – 1 MPa.

Ako iznad perilice rublja želite staviti sušilicu, najprije kontaktirajte naš postprodajni servis ili specijaliziranog prodavača kako biste provjerili je li to moguće. To je dopušteno samo ako je sušilica pričvršćena na perilicu rublja pomoću prikladnog kompleta za okomito postavljanje kojeg možete nabaviti putem našeg postprodajnog servisa ili kod specijaliziranog prodavača.

ELEKTRIČNA UPOZORENJA

Provjerite odgovara li napon naveden na nazivnoj pločici onome u vašem domu.

Kako bi instalacija bila u skladu s važećim sigurnosnim propisima, potrebna je višepolarna sklopka s minimalnim razmakom između kontakata od 3 mm.

Prema propisima, perilica rublja mora biti uzemljena.

Ako su perilice rublja već opremljene utikačem, a utikač ne odgovara vašoj utičnici, obratite se kvalificiranom tehničaru.

Ne upotrebljavajte produžne kabele, višestruke utičnice ili adaptere. Perilicu rublja ne spajajte na utičnicu kojom se može upravljati daljinskim upravljačem.

Ne povlačite kabel za napajanje.

Ako se kabel za napajanje ošteti morate ga zamijeniti identičnim. Kabel za napajanje smije zamijeniti samo kvalificirani tehničar u skladu s uputama proizvođača i važećim sigurnosnim odredbama. Obratite se ovlaštenom servisu.

Ova se perilica rublja ne smije stavljati u pogon ako su njezin dovodni kabel ili utikač oštećeni, ako ne radi ispravno, ili ako je oštećena ili je pala na tlo. Ne uranjajte električni kabel ili utikač u vodu. Držite kabel za napajanje dalje od vrućih površina.

Nakon postavljanja električni dijelovi ne smiju biti dostupni korisniku.

Nemojte dodirivati perilicu rublja bilo kojim mokrim dijelom tijela ni rukovati njime ako ste bos.

PRIKLJUČIVANJE NA ELEKTRIČNU MREŽU, SAMO ZA VELIKU BRITANIJU I IRSKU

Zamjena osigurača

Ako je mrežni kabel ove perilice rublja opremljen utikačem s osiguračem BS 1363A od 13 A, za zamjenu osigurača u ovoj vrsti utikača koristite osigurač označen A.S.T.A., odobren za BS 1362 i postupite kako slijedi:

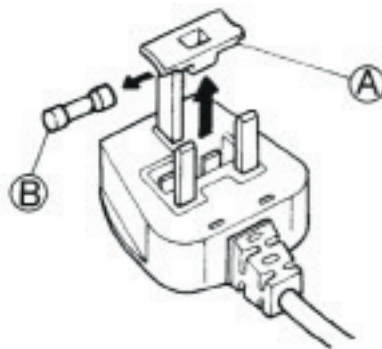

1. Skinite poklopac s osigurača (A) i izvadite osigurač (B).
2. Postavite zamjenski osigurač od 13 A u poklopac osigurača.
3. Ponovo ih priključite.

Važno:

Prilikom zamjene osigurača, poklopac morate ponovno postaviti, a ako ga izgubite, ne smijete koristiti utikač sve dok ne postavite ispravnu zamjenu. Ispravna zamjena prepoznaje se po boji umetka ili po boji u reljefnom otisku teksta na dnu utikača. Zamjenske poklopce osigurača možete nabaviti u lokalnoj trgovini elektromaterijala.

Samo za Republiku Irsku

Često se primjenjuju informacije navedene za Veliku Britaniju, ali se koristi i treća vrsta utikača i utičnice, odnosno 2-pinska vrsta s bočnim uzemljenjem.

Utičnica/utikač (vrijedi za obje zemlje)

Ako postojeći utikač nije prikladan za vašu utičnicu, kontaktirajte postprodajni servis za daljnje upute. Ovaj postupak mora izvršiti kvalificirani tehničar u skladu s uputama proizvođača i važećim sigurnosnim propisima.

ISPRAVNA UPOTREBA

Nakon što završi postavljanje perilice rublja, a prije upotrebe uređaja, skinite transportne vijke.

Ne prelazite najveću dozvoljenu količinu punjenja. Najveću dozvoljenu težinu provjerite u tablici programa.

Zatvorite slavinu kada nije u uporabi.

Ako perilica rublja izgleda oštećeno kontaktirajte vlasnika uređaja ili, ako je potrebno, postprodajni servis.

ČIŠĆENJE I ODRŽAVANJE

Perilicu rublja morate iskopčati iz napajanja prije čišćenja ili radova održavanja.

Isključivanje iz električne mreže mora uvijek imati mogućnost kontrole sa svake strane perilice rublja. Pazite da se uređaj slučajno ne ukopča tijekom obavljanja zahvata održavanja.

Prilikom čišćenja ili održavanja isključivanje iz električne mreže mora uvijek imati mogućnost kontrole sa svake strane perilice rublja.

Nikada ne upotrebljavajte uređaje za čišćenje parom.

Nikada ne upotrebljavajte zapaljive tvari za čišćenje perilice rublja.

Ne upotrebljavajte sredstva za čišćenje opće namjene, sredstva za čišćenje stakla, prašak za ribanje ili slična

sredstva za čišćenje perilice rublja, a osobito upravljačke ploče uređaja.

Prilikom popravka moraju se upotrebljavati samo originalni rezervni dijelovi.

Popravke mora obavljati ovlašteni postprodajni servis. Pridržavajte se intervala čišćenja navedenih u dijelu ČIŠĆENJE I ODRŽAVANJE u Vodiču za čišćenje i održavanje.

ZAŠTITA OKOLIŠA

ODLAGANJE AMBALAŽNOG MATERIJALA

Ambalažni materijal može se u potpunosti reciklirati i označen je simbolom recikliranja:



Različiti dijelovi ambalaže moraju se stoga odgovorno odlagati i u skladu s propisima lokalnih vlasti o odlaganju otpada.

RASHODOVANJE KUĆANSKIH APARATA

Pri rastavljanju perilice rublja onesposobite je tako da prerežete kabel za napajanje i uklonite vrata i police (ako postoje) tako da se djeca ne mogu lako popeti u nju i zaglaviti.

Ova je perilica rublja izražena od recikliranog materijala



ili materijala koji se može ponovno upotrebljavati. Odložite ga u skladu s lokalnim propisima o zbrinjavanju otpada.

Dodatne informacije o postupanju, uporabi i recikliranju električnih kućanskih uređaja, potražite u nadležnom mjesnom uredu, službi za skupljanje komunalnog otpada ili trgovini u kojoj ste perilicu rublja kupili.

Ova je perilica rublja označena sukladno europskoj direktivi 2012/19/EZ o električnom i elektroničkom otpadu (WEEE). Pravilnim odlaganjem ovog proizvoda pomažete u

spriječavanju mogućih negativnih posljedica za okoliš i ljudsko zdravlje do kojih bi moglo doći u slučaju neprimjerenog rukovanja otpadom od ovog proizvoda.

Simbol



na proizvodu ili pratećoj dokumentaciji označava da se ne smije obrađivati kao kućanski otpad već se mora odložiti na odgovarajuće odlagalište za recikliranje električne i elektroničke opreme.

IZJAVA O SUKLADNOSTI

Ova perilica rublja je napravljena, izrađena i distribuira se sukladno sigurnosnim zahtjevima europskih direktiva:

- 2006/95/EZ direktiva o niskom naponu
- direktiva 2004/108/EZ o elektromagnetskoj kompatibilnosti.

- Razina buke perilice rublja je niža od 70 dB(A).

Mi BAUKNECHT HAUSGERÄTE GmbH, D-73614 Schorndorf
predstavljajući tvrtku WHIRLPOOL EUROPE S.r.l. I-21025 COMERIO

izjavljujemo pod svojom punom odgovornošću da je proizvod

perilica rublja	WHIRLPOOL	AWG812/PRO	AWG912/PRO
	12NC Kod:	8592 122 01010	8592 123 01010
	Tipsko odobrenje:	D 430 P	D 430 P

na koji se deklaracija odnosi u skladu sa sljedećim standardom(ima) ili drugim normativnim dokumentom(ima)

EN 60335-1:2012+A11:2014+AC:2014

EN 50571:2013

EN 61770:2009

EN 62233:2002+Ber.1:2008

EN ISO 10472-1:2008

EN ISO 10472-2:2008

EN ISO 12100:2010

EN 55014-1: 2006+A1:2009+A2:2011 (Način ispitivanja > 30 MHz: Snaga smetnji)

EN 55014-2: 1997+A1:2001+A2:2008

EN 61000-3-2: 2006 + A1:2009 + A2:2009

EN 61000-3-3: 2008

u skladu s odredbama direktive(a):

2006/42/EZ Direktiva za strojeve

2006/95/EZ Direktiva o niskom naponu – vrijedi do 19. travnja 2016.

2014/35/EZ Direktiva o niskom naponu – vrijedi od 20. travnja 2016.

2004/108/EZ Direktiva o elektromagnetskoj kompatibilnosti – vrijedi do 19. travnja 2016.

2014/30/EZ Direktiva o elektromagnetskoj kompatibilnosti – vrijedi od 20. travnja 2016.

2011/65/EZ Direktiva RoHS

Schorndorf, 11.11.2015.

Stephen M. Groppe
Globalni direktor, HA
Platforma
za njegu tkanina

Karl-Dieter Klingenstein
Odobrenje proizvođa
GPO, Schorndorf

Ime i potpis ovlaštene osobe

Godina izdavanja CE oznake: 2015.

OPIS PROIZVODA

UREĐAJ

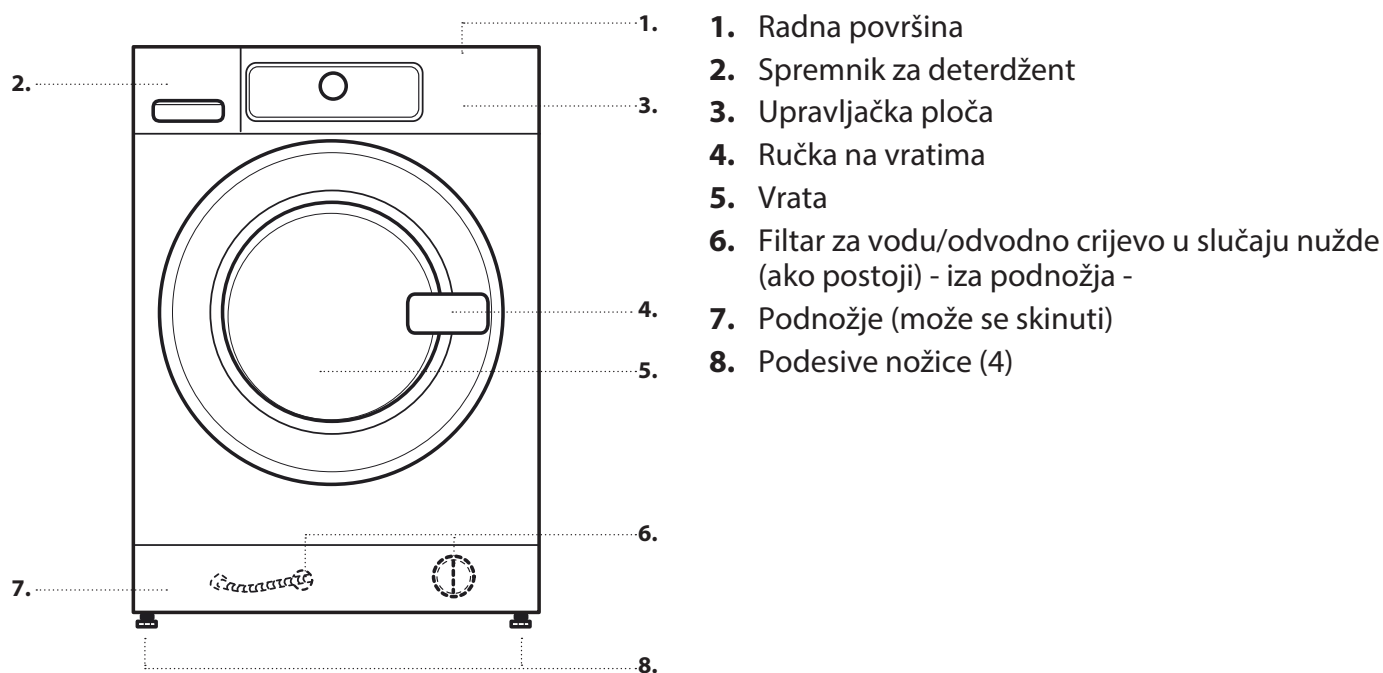

SPREMNIK ZA DETERDŽENT

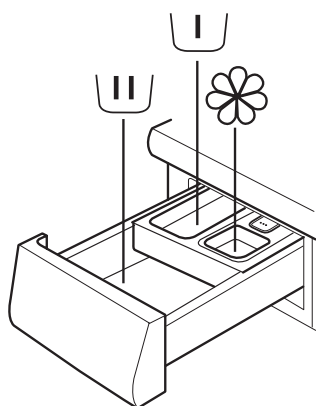

1. Odjeljak za glavno pranje
• Deterdžent za glavno pranje
• Sredstvo za uklanjanje mrlja
• Omekšivač vode



2. Odjeljak za pretpranje
• Deterdžent za pretpranje



3. Odjeljak za omekšivač
• Omekšivač rublja
• Tekuće škrobilo



Otopinu omekšivača ili škrobila ulijte samo do oznake "MAX".

4. Gumb za otpuštanje
(pritisnite za uklanjanje spremnika za deterdžent za čišćenje)



PREPORUKE ZA DETERDŽENT ZA RAZLIČITE VRSTE RUBLJA

Izdržljivo bijelo rublje	(hladno – 95 °C)	Jaki deterdženti
Bijelo osjetljivo rublje	(hladno – 40 °C)	Blagi deterdženti s izbjeljivačem i/ili optičkim bjelilom
Svijetle/pastelne tamne boje	(hladno – 60 °C)	Deterdženti s izbjeljivačem i/ili optičkim bjelilom
Rublje intenzivnih boja	(hladno – 60 °C)	Deterdženti za rublje u boji bez izbjeljivača/optičkog bjelila
Crno/rublje tamnih boja	(hladno – 60 °C)	Specijalni deterdženti za crno/tamno rublje

UPRAVLJAČKA PLOČA

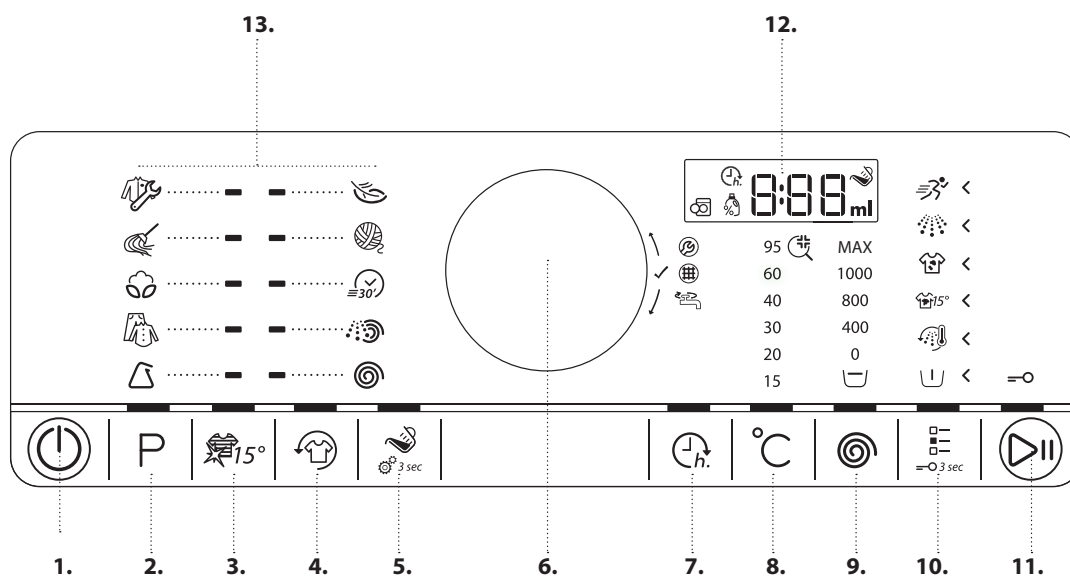

1. Gumb za uključivanje/isključivanje (za ponovno početno postavljanje/odvod ako se pritisne i drži pritisnut)
2. Gumb programa
3. Gumb Colours 15
4. Gumb Osvježavanje
5. Gumb Pomoć u doziranju (postavke Pomoć u doziranju ako se dugo pritisne)
6. Gumb (okrenuti za odabir/pritisnuti za potvrdu)
7. Gumb Odgoda početka
8. Gumb Temperatura
9. Gumb Brzina centrifuge
10. Gumb Opcije (Zaključavanje tipki ako se dugo pritisne)
11. Gumb Start/Pauza
12. Zaslona
13. Područja programa

TEHNIČKI PODACI ZA PRIKLJUČIVANJE VODE

PRIKLJUČIVANJE VODE

DOVOD VODE

hladno

SLAVINA ZA VODU

cijevna spojnica s navojem 3/4"

MINIMALNI TLAK DOVODA VODE

100 kPa (1 bar)

MAKSIMALNI TLAK DOVODA VODE

1000 kPa (10 bar)

VRATA

Za otvaranje vrata povucite ručku

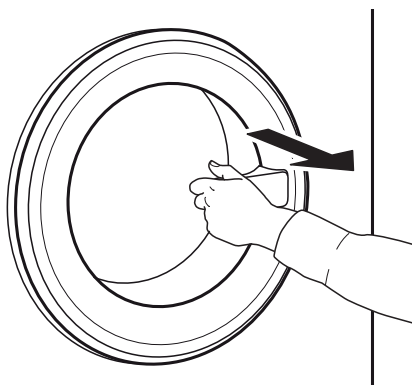

Za zatvaranje vrata uhvatite kvaku i gurnite tako da čujete da su kliknula kod zatvaranja.

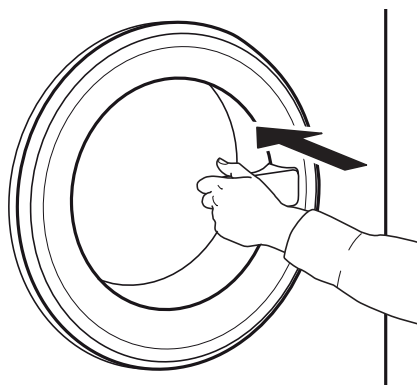

SVJETLO U BUBNJU (ako je uređaj opremljen)

- Tijekom odabira programa: svjetlo se uključuje kod punjenja rublja
- Nakon pokretanja programa svjetlo svijetli jače i slabije dok se otkriva težina punjenja.
- Po završetku programa, kada otvorite vrata, svjetlo se nakratko uključuje kako biste mogli izvaditi rublje. Zatim se isključuje radi uštede energije; dodirnite bilo koji gumb kako biste ga ponovno uključili.

DODATNI PRIBOR

Kontaktirajte naš postprodajni servis kako biste provjerili je li sljedeći dodatni pribor raspoloživ za model vaše perilice (i sušilice) rublja

POLICA KOMPLETA ZA OKOMITO POSTAVLJANJE

kojom sušilicu možete pričvrstiti iznad perilice rublja radi uštede prostora te lakšeg punjenja i pražnjenja sušilice u višem položaju.

NAČIN UPOTREBE UREĐAJA

PRVA UPOTREBA

Kada priključite perilicu rublja ona će se automatski uključiti.

Za uklanjanje ostataka iz proizvodnje,

1. Odaberite program "Pamuk" na temperaturi od 95 °C. Pogledajte upute iz dijela "SVAKODNEVNA UPOTREBA".

2. Dodajte malu količinu deterdženta (maksimalno 1/3 količine deterdženta koju proizvođač preporučuje za malo zaprljano rublje) u odjeljak za glavno pranje u spremnik deterdženta.

3. Pokrenite program , a da ne dodate rublje. Informacije o načinu odabira i pokretanja programa pogledajte u odlomku "SVAKODNEVNA UPOTREBA".

SVAKODNEVNA UPOTREBA

RAZVRSTAVANJE RUBLJA

1. IZVADITE SVE PREDMETE IZ DŽEPOVA

- Kovanice, igle, itd. mogu oštetiti rublje i dijelove perilice.
- Predmeti kao što su papirnate maramice razderat će se na male komadiće koji se nakon pranja moraju ručno ukloniti.



2. ZATVORITE PATENTNE ZATVARAČE, GUMBE ILI KUKICE. ZAVEŽITE OTPUŠTENE REMENE ILI TRAKE.

- Male predmete (npr. najlonske čarape, pojaseve itd.) te predmete s kukicama (npr. grudnjake) perite u platnenoj vrećici ili jastučnici s patentnim zatvaračem. Uvijek izvadite prstene zastora ili zastore s prstenima perite sigurno zatvorene u pamučnoj vrećici.



3. VRSTA TKANINE / SIMBOL ODRŽAVANJA NA ETIKETI

- Pamuk, miješana vlakna, rublje koje se lako održava/sintetika, vuna, predmeti za ručno pranje.
- Obojeno rublje
obojeno rublje odvojite od bijelog. Novo rublje u boji perite odvojeno.
 - Veličina
Perite zajedno rublje različitih veličina radi bolje učinkovitosti pranja i raspoređivanja u bubnju.
 - Osjetljivo
Osjetljive predmete perite odvojeno; njima treba pažljivo rukovati.

NAČIN UPOTREBE PERILICE RUBLJA

1. STAVITE RUBLJE

- Otvorite vrata i stavite rublje. Poštujte maksimalne količine punjenja rubljem navedene u tablici programa.



Informacije o programima pronađite u tablici Programa.

Promjena temperature, prema potrebi

Ako želite promijeniti temperaturu prikazanu na zaslonu provjerite svijetli li gumb Temperatura «.



Okrenite gumb za odabir željene temperature, a zatim pritisnite gumb za potvrdu.

2. ZATVORITE VRATA

- Provjerite da se rublje nije zaglavilo između stakla vrata i gumene brtve.
- Zatvorite vrata tako da čujete da su kliknula kod zatvaranja.



3. OTVORITE SLAVINU

- Provjerite je li perilica rublja spojena na napajanje.
- Otvorite slavinu.



Promjena brzine centrifuge, prema potrebi

Ako želite promijeniti brzinu centrifuge prikazanu na zaslonu provjerite svijetli li gumb centrifuga.



Okrenite gumb za odabir željene brzine centrifuge ili zadržavanja ispiranja, a zatim pritisnite gumb za potvrdu.

4. UKLJUČITE PERILICU

- Gumb za "uključivanje/isključivanje" pritišćite sve dok se ne uključi svjetlo gumba programa. Pojavit će se animacija i začut će se zvuk. Perilica rublja sada je spremna za rad.
- Na upravljačkoj se ploči pojavljuje postavka zadnjeg upotrijebljenog programa.



5. POSTAVITE ŽELJENI PROGRAM

VOĐENI NAČIN RADA

svjetlo gumba vodit će vas kroz postavljanje programa sljedećim redoslijedom: odabir programa/temperature/brzine centrifuge/opcija. Čim pritiskom na gumb potvrdite odabir svjetlo gumba skače na sljedeći korak.

Odaberite program

Provjerite svijetli li gumb programa. Okrenite gumb kako biste odabrali željeni program.

Uključuje se indikator pored odabranog programa.



Potvrdite željeni program pritiskom na gumb.



Ako za brzinu centrifuge odaberete "0", program završava s ispuštanjem vode ispiranja. Neće se primijeniti završni ciklus centrifuge.

Ako odaberete "Zadržavanje ispiranja", program će završiti nakon faze ispiranja. Rublje će ostati potopljeno u posljednju vodu ispiranja. Više informacija potražite u odjeljku PROGRAMI, OPCIJE I FUNKCIJE / Zadržavanje ispiranja.

Odabir opcija, prema potrebi

Ako želite odabrati dodatne opcije provjerite svijetli li gumb Opcije. Opcije koje se mogu odabrati za određeni program označene su strelicama koje svijetle. Okrenite gumb kako biste odabrali željene opcije. Simbol odabrane opcije trepće. Za potvrdu pritisnite gumb.



Neke opcije / funkcije mogu se odabrati izravno pritiskom na gumb:



Više informacija potražite u dijelu **PROGRAMI, OPCIJE I FUNKCIJE**.

INDIVIDUALNI NAČIN RADA

Kada uključite perilicu rublja ne morate slijediti **VOĐENI NAČIN RADA**.

Redoslijed kojim odabirete postavljanje programa ovisi o vama. Za postavljanje najprije pritisnite odgovarajući gumb, zatim okrenite gumb za odabir i na kraju pritisnite gumb za potvrdu.

Raspon temperatura, brzina centrifuge i opcije ovise o odabranom programu.

Stoga se preporučuje da postavljanje započnete odabirom programa.

6. DODAJTE DETERDŽENT

- Ako **ne** upotrebljavate funkciju Pomoć u doziranju, sada izvucite spremnik za deterdžent i dodajte deterdžent (i aditive/ omekšivač), kao što je navedeno u dijelu **SPREMNİK ZA DETERDŽENT**. slijedite preporuke o doziranju na ambalaži deterdženta. Ako ste odabrali **PRETPRANJE** ili **ODGODU POČETKA**, pogledajte upute u dijelu **PROGRAMI, OPCIJE I FUNKCIJE**. Zatim ponovno pažljivo zatvorite spremnik za deterdžent.
- Ako upotrebljavate funkciju "Pomoć u doziranju", deterdžent dodajte kasnije, nakon pokretanja programa. Pogledajte dio **POMOĆ U DOZIRANJU/SVAKODNEVNA UPOTREBA**.



Ispravno doziranje deterdženta / aditiva je važno jer

- se time optimiziraju rezultati čišćenja
- izbjegava se pojava dosadnih naslaga ili viška deterdženta na rublju
- štedi se novac izbjegavanjem bacanja viška deterdženta
- štiti se perilica izbjegavanjem stvaranja kamenca na sastavni dijelovima
- čuva se okoliš izbjegavanjem nepotrebnog opterećivanja okoliša

7. POKRETANJE PROGRAMA

Pritisnite i držite pritisnutim gumb "Start/Pauza" sve dok se trajno ne uključi svjetlo gumba; program će se pokrenuti.



- Ako ste odabrali funkciju "Pomoć u doziranju" na perilici rublja navodi se preporučena količina deterdženta za rublje nakon pokretanja programa. – Dodajte deterdžent u odjeljak za glavno pranje spremnika za deterdžent, zatvorite spremnik i pritisnite "Start/Pauza" kako biste nastavili s programom



- Ako ste odabrali "Pomoć u doziranju" i "Pretpranje", dodajte navedenu količinu deterdženta u spremnik za glavno pranje i pola te količine deterdženta u odjeljak za pretpranje.
- Zatvorite spremnik za deterdžent i pritisnite gumb "Start/Pauza" kako biste nastavili s programom. Kako biste izbjegli prelijevanje više ne otvarajte spremnik za deterdžent.
- Trajanje preostalog programa koje je navedeno na zaslonu može varirati. Faktori kao što je neuravnoteženost punjenja za pranje ili stvaranje pjene mogu utjecati na trajanje programa. Prilikom svakog novog izračunavanja trajanja preostalog programa, na zaslonu se pojavljuje animacija.

8. PROMJENA POSTAVKI PROGRAMA U RADU, AKO JE POTREBNO

Postavke se mogu promijeniti dok program traje. Promjene će se primijeniti ako određena faza programa još nije završila.

- Pritisnite odgovarajući gumb (na primjer "Brzina centrifuge" za promjenu brzine centrifuge). Odabrana će vrijednost nekoliko sekundi treptati.
- Dok trepće, postavku možete podesiti okretanjem gumba. Ako je vrijednost prestala treptati, a još niste obavili željenu izmjenu, ponovno pritisnite gumb.

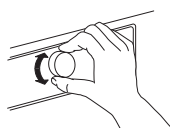

- Pritisnite gumb za potvrdu izmjene. Ako je ne potvrdite, nova će se postavka automatski potvrditi izmijenjena postavka prestat će treptati.

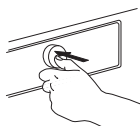

Program će se automatski nastaviti nakon što promijenite postavku. Kako bi se spriječila slučajna promjena programa u radu (primjerice od strane djece), upotrijebite "Zaključavanje tipki" (pogledajte odlomak **PROGRAMI, OPCIJE I FUNKCIJE**).

Za promjenu postavki programa u radu možete i

- Pritisnite gumb "Start/Pauza" kako biste privremeno zaustavili program u radu
- Promijenite postavke
- Ponovno pritisnite gumb "Start/Pauza" za nastavak programa.



Ako niste promijenili program nemojte dodavati deterđent za novi program.

9. PAUZIRANJE PROGRAMA U RADU I OTVARANJE VRATA, PREMA POTREBI

Pritisnite "Start/Pauza" za prekidanje programa u radu

- Ako razina vode i/ili temperatura nisu previsoki uključuje se indikator "otvorena vrata" . Možete otvoriti vrata kako biste na primjer dodali još rublja ili izvadili rublje koje ste greškom stavili.
- Pritisnite "Start/Pauza" za nastavak programa



10. PONOVO POSTAVLJANJE PROGRAMA U RADU, PREMA POTREBI

- Pritisnite i držite pritisnutim gumb za "Uključivanje/isključivanje" sve dok se na zaslonu ne prikaže "rES". Voda se ispušta i program završava. Vrata se otključavaju.



11. ISKLJUČIVANJE PERILICE RUBLJA PO ZAVRŠETKU PROGRAMA









- Na zaslonu će se prikazati "Kraj" i uključit će se indikator za otvaranje vrata možete izvaditi rublje















- Pritisnite gumb "Uključivanje/isključivanje" kako biste isključili perilicu. Ako ne isključite perilicu rublja, nakon približno četvrt sata od završetka programa ona će se automatski isključiti kako bi štedjela energiju.
- Ostavite vrata odškrinutima kako bi se mogla osušiti unutrašnjost perilice.

PROGRAMI I OPCIJE

Kako biste odabrali odgovarajući program za vrstu rublja uvijek se pridržavajte uputa na etiketama za održavanje rublja.

PROGRAM	Vrsta pranja i preporuke	Etikete za održavanje	Postavke
RADNA ODJEĆA	 <p>Prljava radna odjeća izrađena od čvrstih pamučnih tkanina ili mješavine pamuka i sintetike. Opcije "Pretpranje" i "Intenzivno ispiranje" unaprijed su postavljene u ovom programu – to je poboljšanje kako bi se omogućili najbolji rezultati pranja. Preporučujemo da iznimno prljavu odjeću protresete prije stavljanja u perilicu. – Ako želite možete upotrijebiti i sredstva za uklanjanje mrlja na bazi kisika</p>		<p>MAKS. PUNJENJE maks RASPON TEMPERATURE hladno do 95°C MAKS. BRZINA CENTRIFUGE maks OPCIJE KOJE SE MOGU ODABRATI Pretpranje, Vrući završetak, Bio mrlje 15°, Jako prljavo, Intenzivno ispiranje, Brzo, Colours 15°, Osvježavanje, Pomoć pri doziranju, Odgoda pokretanja</p>
KRPE I RUČNICI	 <p>Uobičajeno do jako prljave perive krpe za čišćenje, ručnici i slično rublje izrađeno od čvrstih pamučnih tkanina. Intenzivni program pranja s uključenim pretpranjem; deterdžent dodajte u odjeljak pretpranja spremnika za deterdžent u slučaju jako prljavog rublja. Nemojte odznačiti opciju pretpranje kako biste osigurali optimalne rezultate pranja.</p>		<p>MAKS. PUNJENJE 4,5 kg RASPON TEMPERATURE hladno do 60°C MAKS. BRZINA CENTRIFUGE maks OPCIJE KOJE SE MOGU ODABRATI Pretpranje, Vrući završetak, Bio mrlje 15°, Intenzivno ispiranje, Brzo, Colours 15°, Osvježavanje, Pomoć pri doziranju, Odgoda pokretanja</p>
PAMUK	 <p>Normalno do jako zaprljano pamučno i laneno izdržljivo rublje kao što su ručnici, donje rublje, stolnjaci, posteljina itd.</p>		<p>MAKS. PUNJENJE maks RASPON TEMPERATURE hladno do 95°C MAKS. BRZINA CENTRIFUGE maks OPCIJE KOJE SE MOGU ODABRATI Pretpranje, Vrući završetak, Bio mrlje 15, Intenzivno ispiranje, Brzo, Colours 15°</p>
MJEŠOVITO	 <p>Malo do normalno prljavo izdržljivo rublje od pamuka, lana, umjetnih vlakana i njihovih mješavina. Učinkovit jednosatni program. U jednom pranju zajedno perite samo slične boje.</p>	 	<p>MAKS. PUNJENJE 4,0 kg RASPON TEMPERATURE hladno do 60°C MAKS. BRZINA CENTRIFUGE maks OPCIJE KOJE SE MOGU ODABRATI Vrući završetak, Bio mrlje 15, Intenzivno ispiranje, Brzo, Colours 15°, Osvježavanje</p>

PROGRAM	Vrsta pranja i preporuke	Etikete za održavanje	Postavke
SINTETIKA	 Normalno zaprljano rublje od umjetnih vlakana (poput poliestera, poliakrila, viskoze itd.) ili umjetnih vlakana miješanih s pamukom.		MAKS. PUNJENJE 3,0 kg RASPON TEMPERATURE hladno do 60°C MAKS. BRZINA CENTRIFUGE maks OPCIJE KOJE SE MOGU ODABRATI Pretpranje, Bio mrlje 15, Jako prljavo, Intenzivno ispiranje, Brzo, Colours 15
OSJETLJIVO	 Nježno rublje izrađeno od osjetljivih tkanina kojima treba pažljivo rukovati.		MAKS. PUNJENJE 1,5 kg RASPON TEMPERATURE hladno do 40°C MAKS. BRZINA CENTRIFUGE 1000 OPCIJE KOJE SE MOGU ODABRATI Pretpranje, Brzo, Colours 15
VUNA	 Vuneni odjevni predmeti s oznakom Woolmark koji se mogu prati u perilici kao i predmeti izrađeni od tkanina kao što su svila, lan, vuna i viskoza koji se trebaju prati ručno. Pridržavajte se preporuka proizvođača navedenih na etiketi za održavanje.	 	MAKS. PUNJENJE 1,0 kg RASPON TEMPERATURE hladno do 40°C MAKS. BRZINA CENTRIFUGE 1000 OPCIJE KOJE SE MOGU ODABRATI Brzo, Colours 15
BRZO 30'	 Lagano prljavo rublje bez mrlja izrađeno od pamuka i/ili sintetike. Program za osvježavanje.	 	MAKS. PUNJENJE 3,0 kg RASPON TEMPERATURE hladno do 30°C MAKS. BRZINA CENTRIFUGE maks OPCIJE KOJE SE MOGU ODABRATI Colours 15°, Osvježavanje
CENTRIFUGA	 Poseban program za intenzivnu centrifugu. Pogodan za čvrsto rublje.		MAKS. PUNJENJE maks RASPON TEMPERATURE Hladno MAKS. BRZINA CENTRIFUGE maks OPCIJE KOJE SE MOGU ODABRATI "Osvježavanje"
ISPIRANJE I CENTRIFUGIRANJE	 Poseban program za ispiranje i intenzivnu centrifugu. Pogodan za čvrsto rublje.		MAKS. PUNJENJE maks RASPON TEMPERATURE Hladno MAKS. BRZINA CENTRIFUGE maks OPCIJE KOJE SE MOGU ODABRATI Intenzivno ispiranje, Osvježavanje

maks. = za model perilice rublja AWG812/PRO

8 kg (punjenje rublja) 1200 o/min (brzina centrifuge)

OPCIJE KOJE SE MOGU ODABRATI POMOĆU GUMBA OPCIJE



Tablica programa daje pregled mogućih kombinacija programa i opcija. Ne mogu se odabrati sve

kombinacije programa i opcija. Isto tako, određene opcije nisu kompatibilne. U tom slučaju

indikator nekompatibilnih opcija trepće pa se zatim ponovno isključuje i čuje se zvučni signal.

PRETPRANJE



Pomaže u čišćenju jako prljavog rublja dodavanjem faze pretpranje odabranom programu pranja. Za jako prljavo rublje koje sadrži na primjer pijesak ili zrnatu prljavštinu. Protresite rublje prije nego ga stavite u perilicu rublja. Produljuje program za otprilike 20 minuta.

Dodajte deterdžent i u odjeljak pretpranja spremnika za deterdžent ili izravno u bubanj. Kada odabirete „Pretpranje“ upotrebljavajte deterdžent u prahu za glavno pranje kako biste osigurali da će ostati u spremniku za deterdžent sve do pokretanja faze glavnog pranja. Pridržavajte se preporuka proizvođača deterdženta za doziranje ili upotrijebite opciju „Pomoć u doziranju“.

VRUĆI ZAVRŠETAK



Program završava fazom toplog ispiranja. Otpušta vlakna rublja. Rublje je ugodno toplo kada ga vadite iz perilice kratko po završetku programa.

MRLJE 15



Pomaže u uklanjanju svih vrsta mrlja, osim masti/ulja.

Program započinje fazom pranja hladnom vodom. Trajanje se produljuje za otprilike 10 minuta.

Predobrada se preporučuje za tvrdokorne mrlje. Ne može se odabrati za Pamuk na 95 °C.

JAKO PRLJAVO

Pomaže u čišćenju jako prljavog, zamrljanog rublja poboljšavajući učinkovitost aditiva za uklanjanje mrlja.

Dodajte odgovarajuću količinu aditiva za pranje za uklanjanje mrlja (u prahu) u odjeljak za glavno pranje zajedno s deterdžentom. Za ovu opciju upotrebljavajte samo deterdžent u prahu. Za doziranje slijedite upute proizvođača deterdženta.

Program se može produljiti do 15 minuta.

Važno: Prikladno za upotrebu sredstava za uklanjanje mrlja ili izbjeljivača na bazi kisika. **Izbjeljivači s klorom ili perboratom ne smiju se upotrebljavati!**

INTENZIVNO ISPIRANJE

Pomaže, produljujući fazu ispiranja, u sprječavanju pojave ostataka deterdženta na rublju.

Posebno prikladno za pranje dječjeg rublja i za alergične osobe i u područjima s vrlo mekanom vodom.

BRZI

Omogućuje brže pranje. Skraćuje trajanje programa istovremeno održavajući dobre rezultate.

Preporučljivo samo za blago zaprljano rublje. Ne može se odabrati za Pamuk ili Radna odjeća na 95 °C.

OPCIJE KOJE SE MOGU IZRAVNO ODABRATI PRITISKOM NA ODREĐENI GUMB

COLOURS 15



Omogućuje očuvanje boje rublja pranjem u hladnoj vodi (15°C). Štedi energiju potrebnu za grijanje vode uz održavanje dobrih rezultata pranja.

Preporučljivo za blago zaprljano obojeno rublje bez mrlja.

Provjerite može li se deterdžent upotrebljavati za niske temperature pranja (15 ili 20 °C).

Ne može se odabrati za Pamuk ili Radna odjeća na 95 °C.

OSVJEŽAVANJE



Pomaže u održavanju svježine rublja ako ga vadite nedugo po završetku programa.

završetka programa pranja. Možete u bilo kojem trenutku prekinuti pritiskom na bilo koji gumb; vrata se otključavaju i možete izvaditi rublje.

Perilica rublja započinje povremeno okretati rublje nekoliko minuta nakon završetka programa. Ovo okretanje trajat će približno 6 sati nakon

TEMPERATURA



Kada uključite perilicu rublja na upravljačkoj se ploči pojavljuju zadnji odabrani program i postavka temperature. Ako promijenite program na zaslonu se pojavljuje zadana temperatura odabranog programa.

Ako želite promijeniti temperaturu pritisnite gumb temperature, okrenite gumb na željenu temperaturu i potvrdite pritiskom na gumb.

CENTRIFUGA

Kada uključite perilicu rublja na upravljačkoj se ploči pojavljuju zadnji odabrani program i postavka brzine centrifugiranja.

Ako promijenite program na zaslonu će se pojaviti zadana brzina centrifugiranja odabranog programa. Ako želite promijeniti brzinu

centrifugiranja pritisnite gumb centrifuga, okrenite gumb na željenu brzinu centrifugiranja i potvrdite pritiskom na gumb.

Ako kao brzinu centrifugiranja odaberete "0", voda ispiranja ispustit će se na kraju programa i neće biti završnog ciklusa centrifugiranja.

**ZADRŽAVANJE ISPI-
RANJA**

Kako bi se izbjeglo automatsko centrifugiranje rublja po završetku programa. Rublje ostaje u posljednjoj vodi ispiranja i program se ne nastavlja.

Prikladno je za osjetljivo rublje koje nije prikladno za centrifugiranje ili koje se može iscijediti na manjoj brzini centrifuge.

Nije prikladno za svilu.

Za dovršavanje "Zaustavljanja ispiranja" odaberite između:

- ispuštanja vode, bez centrifugiranja: okrenite gumb kako biste odabrali brzinu centrifuge "0", a zatim pritisnite gumb "Start/Pauza": Voda će se ispustiti i program završiti
- centrifugiranja rublja: zadana brzina centrifuge trepće pokrenite ciklus centrifugiranja pritiskom na gumb "Start/Pauza". Ili odaberite drugu brzinu centrifuge okretanjem gumba, pritisnite ga za potvrdu odabrane brzine centrifugiranja i pritisnite gumb Start/Pauza za pokretanje ciklusa centrifugiranja

FUNKCIJE

UKLJUČIVANJE/IS- KLJUČIVANJE



Uključivanje perilice rublja:
pritisnite gumb sve dok ne zasvijetli
gumb Start/Pauza.

Poništavanje programa u radu:
pritisnite i držite pritisnutim gumb
sve dok se na zaslonu ne prikaže
"rES"; perilica rublja ispustit će vodu
na kraju programa.

**Isključivanje perilice rublja po
završetku programa:**
pritisnite tipku dok se svjetlo ne ugasi.

GUMB

- za odabir i potvrdu programa i
opcija
- Okrenite za odabir

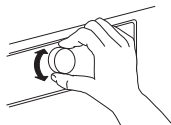

- Gurnite za potvrdu

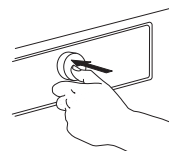

START/PAUZA



- Za pokretanje programa nakon što
ste završili s postavkama

- Za pauziranje programa u radu
- Za nastavak pauziranog programa

ZAKLJUČAVANJE TIPKI

3 sec

Ova vam opcija omogućuje
zaključavanje tipki i gumba na
upravljačkoj ploči kao zaštitu od
neželjenog pokretanja, na primjer od
strane male djece.

Perilica mora biti uključena.



Pritisnite i držite pritisnut gumb
opcija;



sve dok na upravljačkoj ploči
svijetli simbol ključa.



Gumbi i tipke sada su zaključani.

Jedina funkcija koja radi je
"Uključivanje/isključivanje" kako biste
isključili perilicu. Zaključavanje tipki
ostaje uključeno sve dok ponovno ne
isključite i uključite perilicu rublja.

Za otključavanje tipki/gumba
pritisnite i držite pritisnut gumb
opcija sve dok se simbol ključa na
zaslonu ne isključi.



POMOĆ U DOZIRANJU

Pomaže u doziranju ispravne količine deterdženta za vaše punjenje.

Prije upotrebe ove opcije:

Koncentracija deterdženata dostupnih na tržištu značajno varira. Zbog toga prilagodite doziranje deterdženta kojeg upotrebljavate za perilicu rublja. Nadalje provjerite odgovara li unaprijed postavljena razina tvrdoće vode (meka) na perilici razini tvrdoće

lokalne vode i po potrebi je podesite (pogledajte "POMOĆ U DOZIRANJU / PRVA UPOTREBA").

Pogledajte odvojeni dio Pomoć u doziranju – Prva upotreba / Svakodnevna upotreba

ODGODA POKRETANJA

Pomiče pokretanje programa na kasnije. Pomaže u iskorištavanju najpovoljnije cijene struje (npr. tijekom noći) ili kako bi rublje bilo gotovo u određeno vrijeme.

Odaberite odgodu do 23 sata. S ovom funkcijom ne upotrebljavajte tekući deterdžent kako biste bili sigurni da će deterdžent ostati u spremniku za deterdžent do pokretanja programa.

- Odaberite program, temperaturu i opcije.
- Pritisnite gumb "Pokreni odgodu" – simbol pokretanja odgode trepće na zaslonu.
- Okrenite gumb kako biste odabrali odgodu u rasponu od 23 sata koja će se prikazati na zaslonu. Potvrdite željeni program pritiskom na gumb. Simbol odgode početka stalno svijetli na zaslonu.

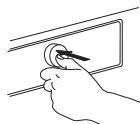
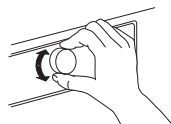

Pritisnite gumb Start / Pauza - na zaslonu se prikazuje odbrojavanje odgode sve do pokretanja programa. Upalit će se indikator Start/Pauza. Dvotočka između sati i minuta na zaslonu trepće. Vrata se zaključavaju.



- Ako ste odabrali Pomoć u doziranju perilica će izračunati preporučenu količinu deterdženta nakon što pritisnete Start/Pauza. Dodajte količinu deterdženta prikazanu na zaslonu u spremnik za deterdžent; upotrebljavajte deterdžent u prahu kako biste bili sigurni da će deterdžent ostati u spremniku za deterdžent do pokretanja programa. Zatvorite spremnik i ponovno pritisnite gumb Start/Pauza za pokretanje odbrojavanja odabranog razdoblja odgode.
- Po isteku odgode perilica se automatski pokreće. Na zaslonu se tada prikazuje preostalo trajanje programa.

Poništavanje odgode:

- pritisnite Start/Pauza kako biste poništili odgodu pokretanja (i ponovno pritisnite "Start/Pauza" za trenutno pokretanje odabranog programa, ako želite)
- ili pritisnite i držite pritisnutim gumb za uključivanje/isključivanje za potpuno poništavanje postavke programa.

INDIKATORI



VRATA SE MOGU OTVORITI

Ovaj indikator svijetli

- prije nego što ste pokrenuli program
- kada pauzirate program i kada je razina vode previsoka ili ako rublje nije prevruće u fazi programa
- kada je program završio i rublje se može izvaditi



KVAR: SERVIS



KVAR: FILTAR VODE ZAČEPLJEN

Više informacija pogledajte u dijelu OTKLANJANJE KVARA





KVAR: ZATVORENA SLAVINA ZA VODU

POMOĆ U DOZIRANJU / PRVA UPOTREBA

Kako biste omogućili da ova funkcija što je točnije moguće izračuna potrebnu količinu deterdženta prilagodite perilicu vrijednostima za doziranje deterdženta koji upotrebljavate i tvrdoći lokalne vode.

SPREMANJE VRIJEDNOSTI ZA DOZIRANJE DETERDŽENATA KOJE UPOTREBLJAVATE

Vrste deterdženata:	za obojeno rublje	za osjetljivo rublje	generički
			
Programi:	Obojeno rublje	Vuna, osjetljivo rublje	Svi ostali programi

Provjerite na pakiranjima deterdženata količine za doziranje za srednje prljavo rublje i vodu srednje tvrdoće

		TVRDOĆA VODE		
		MEKA	SREDNJA	TVRDA
RAZINA ZAPRLJANJA	MALO			
	SREDNJE		ML	
	JAKO			



Spremanje ovih vrijednosti u perilicu rublja:

1. Odaberite program za koji želite spremi vrijednost deterdženta.

2. Pritisnite i držite pritisnut gumb Pomoć u doziranju sve dok se simbol boce na zaslonu ne uključi. Indikatori svih programa za skupinu deterdženta uključuju se.



P

3. Okrenite gumb kako biste prilagodili vrijednost doziranja onoj koju ste utvrdili na pakiranju deterdženta. Zatim potvrdite pritiskom na gumb.

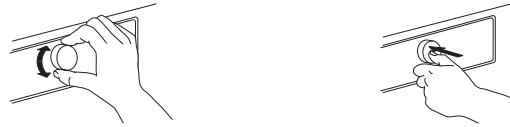

4. Ovaj postupak napravite za sve tri skupine programa. Dovoljno je spremi vrijednost doziranja za samo jedan program po skupini – automatski će se spremi za sve ostale programe te skupine.

Povratak na tvorničke postavke: odaberite i potvrdite "rES" na način opisan u 3. koraku.

PRILAGODITE TVRDOĆU VODE TVRDOĆI LOKALNE VODE

Perilica rublja isporučuje se s unaprijed postavljenom mekom razinom tvrdoće vode.

1. Istovremeno pritisnite i držite pritisnutima gumb Program i Pomoć u doziranju.



Na zaslonu se pojavljuje "1" što znači da je voda "meka".

2. Okrenite gumb kako biste podesili tvrdoću vode na.

2 = **Srednja**
3 = **Tvrda**

i pritisnite gumb za potvrdu. Čim potvrdite postavku tvrdoće vode automatski izlazite iz načina postavljanja tvrdoće vode.

Provjerite regionalnu tvrdoću vode, potražite kod lokalnih vlasti ili putem interneta. – Ako tvrdoća lokalne vode nije "meka", prilagodite perilicu na sljedeći način:

Podešavanje tvrdoće vode:

POMOĆ U DOZIRANJU / SVAKODNEVNA UPOTREBA

1. Nakon što odaberete program i opcije pritisnite gumb "Pomoć u doziranju"; simbol Pomoć u doziranju svijetli na zaslonu.



Umjesto da deterdžent dodate u spremnik za deterdžent on se može dodati izravno u bubanj, u loptici za deterdžent.

2. Zatim pokrenite program pritiskom na gumb "Start/Pauza". – Bubanj se okreće kako bi izmjerio težinu rublja dok se na zaslonu prikazuje animacija. Nakon toga na zaslonu se prikazuje preporučena količina deterdženta u ml.



Za programe s pretpranjem: Deterdžent za pretpranje može se dodati u bubanj, deterdžent za glavno pranje mora se dodati u odjeljak za glavno pranje spremnika za deterdžent. U tom slučaju upotrebljavajte deterdžent u prahu za glavno pranje kako biste bili sigurni da će ostati u spremniku za deterdžent sve do pokretanja faze glavnog pranja.

Nakon dodavanja deterdženta zatvorite spremnik za deterdžent (ili vrata).



3. Izvucite spremnik za deterdžent i ulijte količinu deterdženta navedenu na zaslonu u **odjeljak za glavno pranje** spremnika za deterdžent.



4. Zatvorite spremnik za deterdžent (ili vrata) i pritisnite gumb "Start/Pauza" kako biste nastavili s programom.

Ako ste odabrali opciju "Pretpranje" i želite dodati i deterdžent za pretpranje ulijte **polu navedene količine deterdženta u odjeljak za pretpranje**, osim cijele količine koju ste već dodali u spremnik za glavno pranje.

SAVJETI ZA UŠTEDU

Najbolju uštedu električne energije, vode, deterdženta i vremena postići ćete upotrebom preporučene maksimalne veličine punjenja za programe kako je navedeno u tablici programa.

Nemojte prelaziti doze deterdženta naznačene u uputama proizvođača deterdženta. Upotrijebite funkciju Pomoć u doziranju; pripremite ovu funkciju na način opisan u dijelu "POMOĆ U DOZIRANJU / PRVA UPOTREBA".

"Pretpiranje" upotrebljavajte samo za jako prljavo rublje.

Prije pranja mrlje obradite sredstvom za uklanjanje mrlja ili namočite osušene mrlje u vodi, kako biste smanjili potrebu za programom pranja vrućom vodom.

Uštedite električnu energiju korištenjem programa pranja na 60°C umjesto na 95°C, odnosno programa pranja na 40°C umjesto na 60°C. Za pamučno rublje radije upotrebljavajte program Eko pamuk  na temperaturi od 40°C ili 60°C.

Uštedite električnu energiju i vrijeme odabirom velike brzine centrifuge, kako biste smanjili sadržaj vode u rublju prije upotrebe sušilice rublja.

Upotrijebite opciju "Colours 15" za lagano prljavo rublje kako biste uštedjeli energiju za zagrijavanje vode.

ODRŽAVANJE I ČIŠĆENJE

⚠ UPOZORENJE

Za sve radove čišćenja i održavanja isključite i

iskopčajte perilicu rublja.

Ne upotrebljavajte zapaljive tekućine za čišćenje perilice rublja.

ČIŠĆENJE VANJSKOG DIJELA PERILICE RUBLJA

Mekom vlažnom krpom čistite vanjske dijelove perilice rublja.



Ne upotrebljavajte sredstva za čišćenje stakla ili opće namjene, sredstva za ribanje u prahu ili slična za čišćenje upravljačke ploče – te stvari mogu oštetiti natpise.

KONTROLA CRIJEVA ZA DOVOD VODE

Redovito provjeravajte ima li lomova i napuklina na dovodnom crijevu. Ako je oštećeno zamijenite ga novim crijevom koje je dostupno u postprodajnom servisu ili kod specijaliziranog prodavača.

Ovisno o vrsti crijeva:

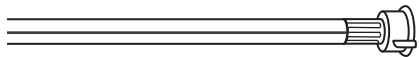
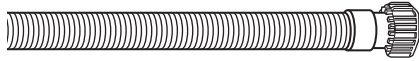

Ako dovodno crijevo ima prozirni premaz redovito provjeravajte je li boja na određenim mjestima jača. Ako da, moguće je da crijevo curi i mora se zamijeniti.

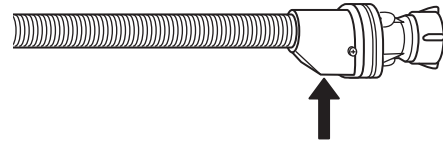
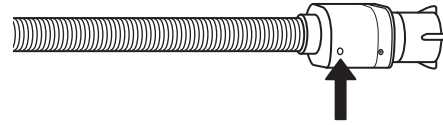

Za crijeva za zaustavljanje vode: provjerite kontrolni prozor malog sigurnosnog ventila (pogledajte strelicu). Ako je crven, funkcija zaustavljanja je uključena i crijevo se mora zamijenit novim.

Za odvijanje ovog crijeva pritisnite gumb za otpuštanje (ako je dostupan) dok odvijate crijevo.

ČIŠĆENJE MREŽASTOG FILTRA U CRIJEVIMA ZA DOVOD VODE

1. Zatvorite slavinu i odvijte dovodno crijevo.

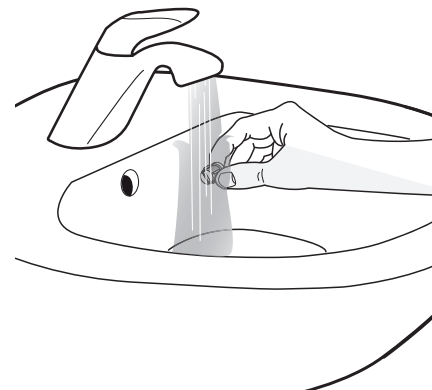
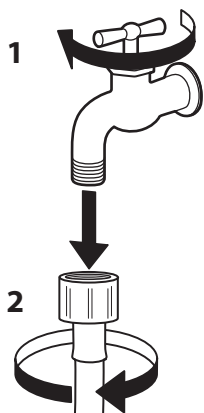

2. Mrežasti filter na kraju crijeva pažljivo očistite malom četkicom.

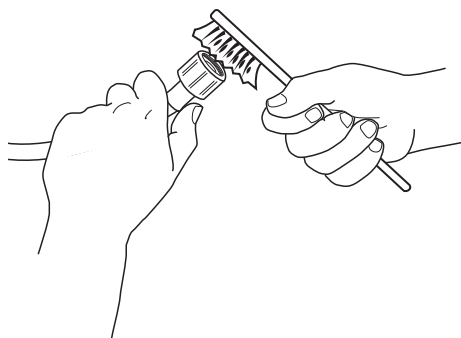

3. Sada rukom odvijte dovodno crijevo za vodu na stražnjem dijelu perilice rublja. Kliještama izvucite mrežasti filter iz ventila na stražnjem dijelu perilice rublja i pažljivo ga očistite.

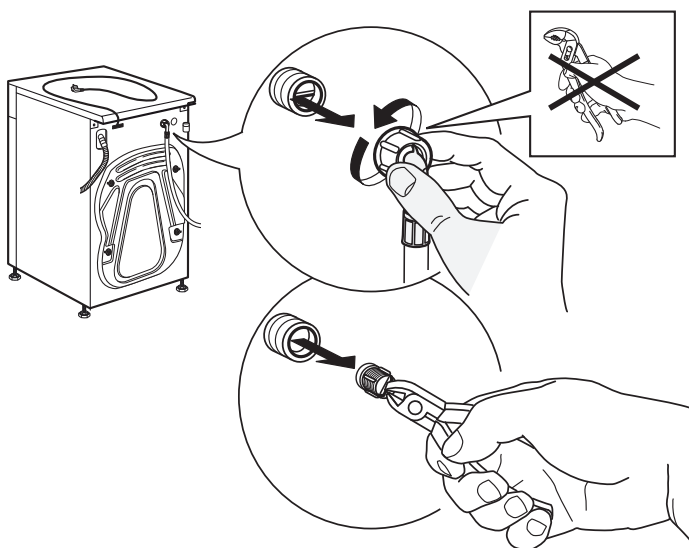

4. Ponovno umetnite mrežasti filter. Ponovno spojite dovodno crijevo na slavinu i perilicu. Ne upotrebljavajte alat za spajanje dovodnog crijeva. Otvorite slavinu za vodu i ponovno provjerite jesu li svi spojevi čvrsti.

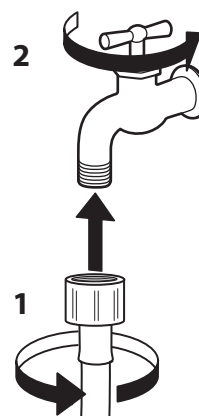
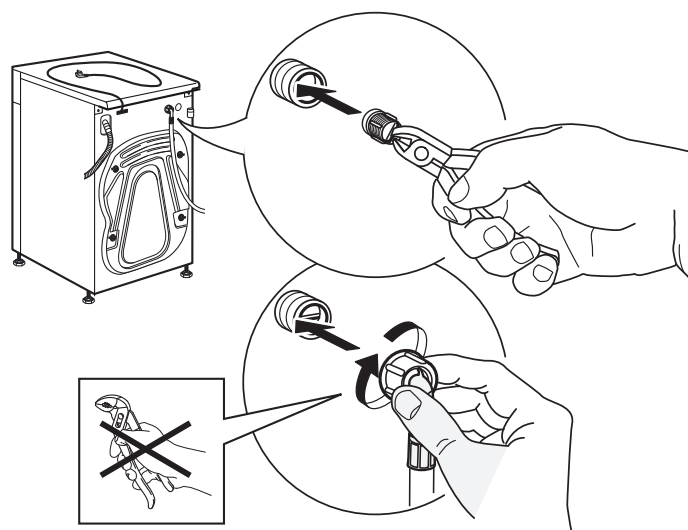

ČIŠĆENJE SPREMNIKA ZA DETERDŽENT

1. Uklonite spremnik za deterdžent tako da pritisnete gumb za otpuštanje i istovremeno izvučete spremnik za deterdžent.

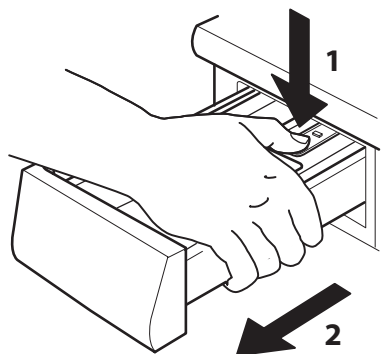

2. Uklonite umetak iz spremnika za deterdžent kao i umetak iz odjeljka za omekšivač.

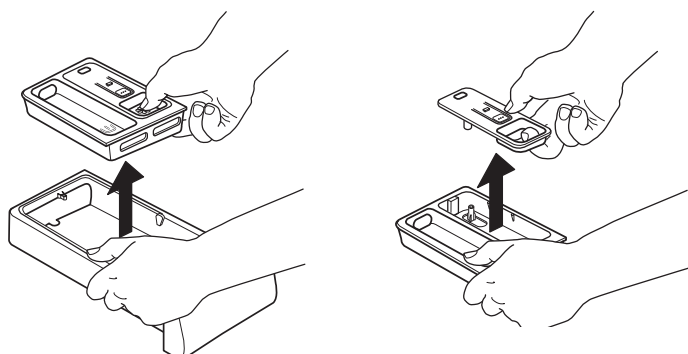

3. Sve dijelove očistite tekućom vodom uklanjajući ostatke deterdženta ili omekšivača.

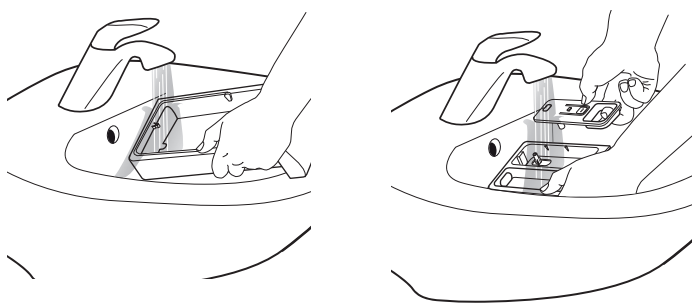

4. Osušite dijelove mekanom krpom.

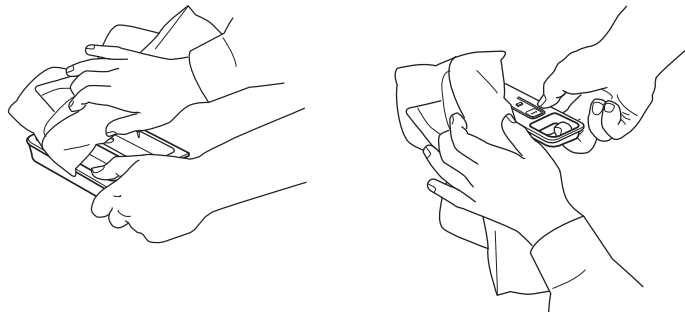

5. Ponovno postavite spremnik za deterdžent i gurnite ga u odjeljak za deterdžent.

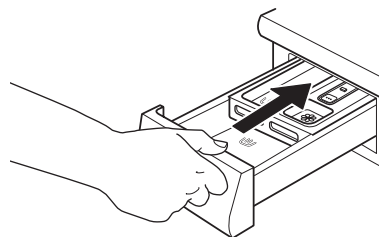

ČIŠĆENJE FILTRA ZA VODU / ISPUŠTANJE PREOSTALE VODE

⚠ UPOZORENJE

Isključite i iskopčajte perilicu rublja prije čišćenja filtra za vodu ili ispuštanja preostale vode. Ako upotrebljavate program pranja vrućom vodom pričekajte da se voda ohladi prije nego što isпустite vodu.

Ako se voda ne može isпустiti, uključuje se indikator kvara "Začepljen filter za vodu". Najmanje jednom mjesečno čistite filter za vodu kako biste izbjegli da se voda ne može isпустiti nakon pranja zbog začepjenja filtra za vodu.



1. Uklonite postolje: Gurnite lijevi i desni jezičac kako biste otpustili postolje i uklonili ga.

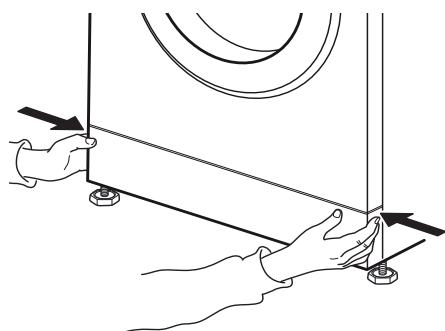

Ako perilica rublja nema crijevo za ispuštanje vode u nuždi:

Postavite široki, plosnati spremnik ispod filtra za vodu kako biste prikupili ispuštenu vodu.

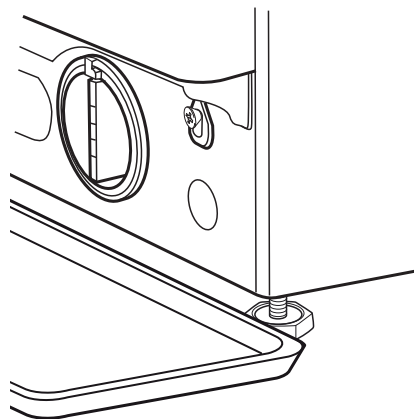

2. Spremnik za ispuštanje vode: Ako perilica rublja ima crijevo za ispuštanje vode u nuždi:

Za ispuštanje vode pripremite plosnati spremnik. Uklonite crijevo za ispuštanje vode u nuždi s podnožja perilice za rublje

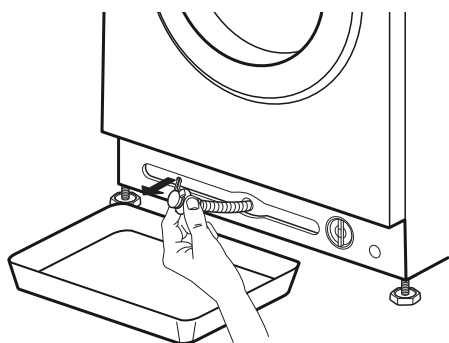

3. Isпустite vodu:

Ako perilica rublja ima crijevo za ispuštanje vode u nuždi:

Uklonite čep na kraju crijeva i pustite da voda teče u spremnik. Kada je spremnik pun vode ponovno gurnite čep u kraj crijeva i ispraznite spremnik. Ovaj postupak ponavljajte sve dok voda više ne teče. Nakon toga čvrsto čepom zatvorite crijevo za odvod vode u nuždi i ponovno umetnite crijevo u postolje perilice rublja.

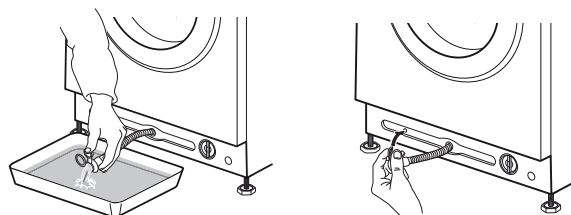

Ako perilica rublja nema crijevo za ispuštanje vode u nuždi:

Polako okrećite filtar u smjeru suprotnom od smjera kazaljke na satu sve dok voda teče. Pustite da voda isteče, a da filtar ne uklonite.

Kada je spremnik pun zatvorite filtar za vodu tako da ga okrenete u smjeru kazaljke na satu. Ispraznite spremnik. Postupak ponavljajte sve dok voda ne isteče.

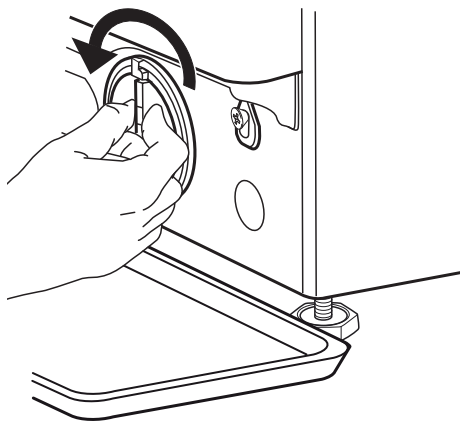

4. Uklonite filtar: Stavite pamučnu krpu ispod filtra za vodu koja može upiti malu količinu preostale vode. Zatim uklonite filtar za vodu tako da ga okrenete u smjeru suprotno od smjera kazaljke na satu.

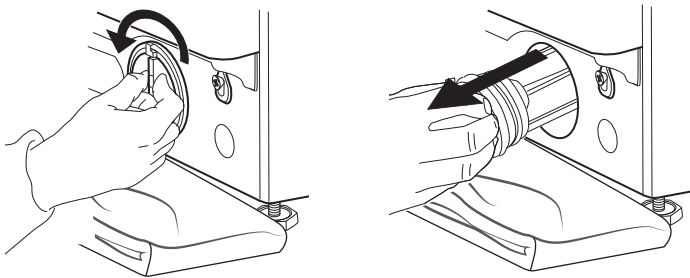

5. Očistite filtar za vodu: uklonite ostatke u filtru i očistite ga tekućom vodom.

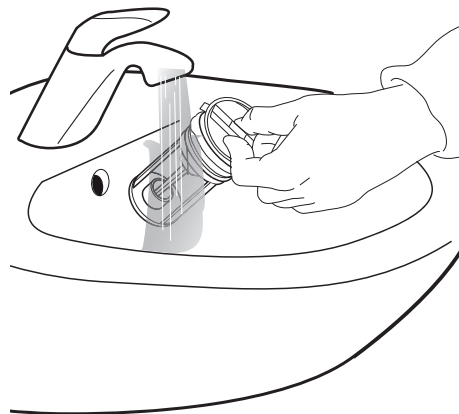

6. Umetnite filtar za vodu i ponovno postavite postolje: Ponovno umetnite filtar za vodu tako da ga umetnete u smjeru kazaljke na satu. Obavezno ga okrenete koliko god je moguće; ručka filtra mora biti u okomitom položaju. Kako biste ispitali nepropusnost filtra za vodu možete uliti oko 1 litre vode u spremnik za deterdžent. Ponovno postavite postolje.

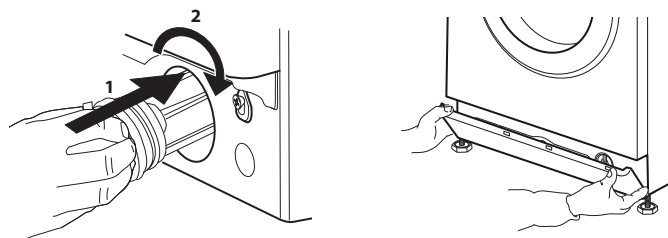

PRIJEVOZ I RUKOVANJE

Iskopčajte perilicu rublja i zatvorite slavinu.

1. Provjerite jesu li vrata i spremnik za deterdžent ispravno zatvoreni.

2. Odspojite dovodno crijevo sa slavine i uklonite odvodno crijevo s priključka za ispuštanje. Uklonite preostalu vodu iz crijeva i pričvrstite ih tako da se ne mogu oštetiti tijekom transporta.

3. Ponovno postavite transportne vijke. Pratite upute za uklanjanje transportnih vijaka iz Vodiča za postavljanje obrnutim redoslijedom.

Važno: Nemojte transportirati perilicu rublja, a da niste pričvrstili transportne vijke.

RJEŠAVANJE PROBLEMA

Vaša perilica rublja ima razne automatske sigurnosne funkcije. One omogućuju pravovremeno otkrivanje kvarova i reagiranje sigurnosnog sustava na odgovarajući način.

Često su ti kvarovi toliko mali da se mogu ukloniti u roku od nekoliko minuta.



PROBLEM	MOGUĆI UZROK	RJEŠENJE
Perilica rublja se ne pokreće, niti jedan indikator nije uključen	Nije priključena na struju	Umetnite utikač u utičnicu
	Utičnica ili osigurač ne rade	Funkciju ispitajte svjetlom, popravite neispravan dio
	Nestanak struje	Perilica za rublje automatski će nastaviti s radom kada se napajanje ponovno uspostavi
Perilica rublja se ne pokreće iako je pritisnut gumb "Start/Pauza"	Vrata nisu ispravno zatvorena	Vrata gurnite tako da čujete da su kliknula kod zatvaranja
	Zaključavanje tipki je uključeno	Pritisnite gumb sa simbolom ključa na najmanje 3 sekunde kako biste isključili zaključavanje tipki
Perilica rublja se zaustavlja tijekom programa i "Start/Pauza" trepće	Zadržavanje ispiranja (= položaj gumba centrifuga) je uključeno	Završite fazu Zadržavanje ispiranja ispuštanjem vode koja je nastala centrifugiranjem rublja (pogledajte "Zadržavanje ispiranja" – FUNKCIJE I OPCIJE).
	Program se prekinuo, možda su vrata otvorena	Provjerite jesu li vrata zatvorena Pritisnite "Start/Pauza" za nastavak programa
	Sigurnosni sustav je uključen: uključuje se indikator kvara i/ili na zaslonu se prikazuje kvar (F...); slavina je možda zatvorena	Pogledajte odlomak "Indikatori kvara". Provjerite je li slavina otvorena i da dovodno crijevo nije savijeno.
Spremnik za deterdžent sadrži ostatke deterdženta po završetku programa	Tlak dovoda vode prenizak je; mrežasti filtar crijeva za dovod vode možda je blokiran	Provjerite je li slavina ispravno otvorena. Provjerite mrežasti filtar dovodnog crijeva, pogledajte ČIŠĆENJE I ODRŽAVANJE / Čišćenje mrežastih filtara dovodnog crijeva
Perilica rublja vibrira tijekom centrifugiranja	Transportni vijci nisu uklonjeni (!)	Uklonite transportne vijke u skladu s uputama iz VODIČA ZA POSTAVLJANJE
	Perilica rublja ne stoji ravno na sve četiri nožice	Podesite nožice (VODIČ ZA POSTAVLJANJE). Provjerite stoji li perilica rublja na ravnom i čvrstom tlu.
Brzina centrifugiranja "0" trepće na upravljačkoj ploči i/ili je rublje i dalje jako vlažno	Neravnoteža punjenja spriječila je ciklus centrifugiranja kako bi se zaštitila perilica rublja	Ako želite centrifugirati mokro rublje, dodajte još artikala različite veličine te pokrenite program "Ispiranje i centrifugiranje". Izbjegavajte mala punjenja koja se sastoje od velikih komada rublja koja puno upijaju / perite predmete različite veličine u istom punjenju

PROBLEM	MOGUĆI UZROK	RJEŠENJE
Slabi rezultati centrifugiranja	Gumb Centrifuga postavljen je na malu brzinu.	Odaberite i pokrenite program "Centrifugiranje" s većom brzinom centrifugiranja (ako se može odabrati).
	Neravnoteža tijekom centrifugiranja spriječila je završni ciklus centrifugiranja.	Pogledajte gornji redak.
	Preveliko stvaranje pjene spriječilo je centrifugiranje.	Pokrenite program "Ispiranje i centrifugiranje". Izbjegavajte pretjerano doziranje deterdženta. Prilagodite i upotrijebite funkciju Pomoć u doziranju.
Ostaci deterdženta na rublju nakon pranja	Upotrijebljeno je previše deterdženta u prahu / kvaliteta deterdženta.	Izbjegavajte stavljanje prevelike količine deterdženta Iščetkajte tkaninu. Upotrijebite opciju "Intenzivno ispiranje" (ako se može odabrati). Upotrebljavajte tekući deterdžent / upotrebljavajte posebni deterdžent za crno ili tamno rublje.
Perilica rublja miruje tijekom programa / izgleda da se program ne provodi / tijekom stajanja na zaslonu se može pojaviti animacija	Program provodi faze bez okretanja bubnja.	Faze mirovanja koje traju do približno 2 minute uobičajene su u određenim programima pranja.
	Preveliko stvaranje pjene (možda zbog prevelike količine deterdženta) prekinulo je program. Može se nekoliko puta ponoviti sve dok se dovoljno ne smanji količina pjene.	Program se automatski nastavlja čim se količina pjene dovoljno smanji. Ako se na zaslonu prikazuje Fod (=kvar prevelike količine), pogledajte tablicu INDIKATORI KVARA I PORUKE.
	Može se otkriti preniski ili previsok napon.	Program će se automatski nastaviti čim je napon struje u ispravnom rasponu.
Trajanje programa je dulje ili kraće od navedenog na zaslonu / u tablici programa.	Perilica rublja prilagođava se faktorima koji imaju učinak na trajanje kao što su veličina punjenja, pretjerano stvaranje pjene, neravnoteža punjenja, produljeno vrijeme zagrijavanja uslijed niske temperature ulazne vode itd.. Kada se trajanje programa ponovno izračunava na zaslonu se pojavljuje animacija.	Izbjegavajte mala punjenja koja se sastoje od velikih komada rublja koja puno upijaju / dodajte predmete različite veličine. Izbjegavajte stavljanje prevelike količine deterdženta poštuju preporuke za doziranje proizvođača deterdženta. Prilagodite i upotrijebite funkciju Pomoć u doziranju.
Vrata su zaključana s označenim ili neoznačenim kvarom, a program ne radi.	Vrata se zaključavaju u slučaju nestanka struje.	Program će se automatski nastaviti čim se ponovno uspostavi napajanje.
	Perilica rublja miruje (kao što je opisano u prethodnom dijelu "Perilica rublja miruje...").	Program će se automatski nastaviti čim se otkloni uzrok mirovanja.
	Razina vode ili temperatura previsoki su ili je došlo do kvara električnog sastavnog dijela.	Pogledajte upute za kvar "Servis": kvar brave vrata" / FdL / F29 u dijelu Indikatori kvara.
Svjetlo u bubnju (ako je uređaj opremljen) više ne radi.	Treba zamijeniti žarulju svjetla.	Nazovite naš postprodajni servis kako bi zamijenili žarulju svjetla.

INDIKATORI KVARA I PORUKE

U nastavku se nalazi sažetak mogućih uzroka kvara i rješenja.

Ako se problem i dalje javlja nakon uklanjanja uzroka kvara pritisnite i držite pritisnut gumb za uključivanje/isključivanje najmanje tri sekunde. Ako se nakon toga oznaka kvara i dalje javlja, zatvorite slavinu, isključite i iskopčajte perilicu rublja i kontaktirajte postprodajni servis.

Indikator kvara	Mogući uzrok	Rješenje
ZATVORENA SLAVINA ZA VODU 	Nema dovoda vode ili on nije dovoljan <ul style="list-style-type: none">• Zatvorena slavina za vodu• Pregibi na dovodnom crijevu• Tlak u slavini je prenizak• Mrežasti filter dovodnog crijeva je začepljen• Dovodno crijevo vode je zamrznuto	Otvorite slavinu Provjerite je li dovodno crijevo savijeno. Provjerite je li tlak vode dovoljan. Očistite mrežasti filter dovodnog crijeva (ČIŠĆENJE I ODRŽAVANJE) Postavite perilicu rublja pri sobnoj temperaturi ili najmanje 5°C. Nakon uklanjanja problema pritisnite gumb Start/Pauza. Ako se problem i dalje javlja pritisnite i držite pritisnutim gumb za uključivanje/isključivanje najmanje 3 sekunde.
OČISTITE FILTER 	Otpadna voda nije ispumpana <ul style="list-style-type: none">• Pregibi na dovodnom crijevu• Odvodno crijevo je blokirano ili zamrznuto• Filter blokirano• Pumpa je blokirana	Provjerite ima li pregiba na odvodnom crijevu Postavite perilicu rublja pri sobnoj temperaturi ili najmanje 5°C. Očistite filter za vodu prema uputama iz poglavlja ČIŠĆENJE FILTERA. Nakon uklanjanja problema pritisnite gumb Start/Pauza. Ako se problem i dalje javlja pritisnite gumb za uključivanje/isključivanje najmanje 3 sekunde.
Indikacija na zaslonu	Mogući uzrok	Moguće rješenje
TREPČE INDIKATOR OTVORENA VRATA 	Vrata se ne mogu zaključati	Čvrsto pritisnite vrata u području brave vrata kako biste ih ispravno zatvorili. Zatim pritisnite gumb Start/Pauza. Ako se problem i dalje javlja pritisnite gumb za uključivanje/isključivanje najmanje 3 sekunde.

Poruka na zaslonu	Mogući uzrok	Moguće rješenje
FdL (ili F29)	Vrata se ne mogu otključati.	<p>Čvrsto pritisnite vrata u predjelu brave vrata, a zatim pritisnite gumb za uključivanje/isključivanje na najmanje 3 sekunde.</p> <p>Ako je odabran ciklus pranja vrućom vodom pričekajte da se voda ohladi i ponovno pritisnite gumb za uključivanje/isključivanje na najmanje 3 sekunde.</p> <p>Uključite perilicu rublja. Ako se kvar i dalje pojavljuje provjerite i eventualno uklonite mogući uzrok kao što je navedeno za kvar "Očisti filter". Zatim ponovno uključite perilicu rublja. Ako se vrata ne otključaju, pritisnite gumb za uključivanje/isključivanje najmanje 3 sekunde.</p> <p>Ako se vrata i dalje ne otključavaju pogledajte poglavlje "VRATA NAČIN OTVARANJA U SLUČAJU KVARA". Prije ispuštanja vode / otvaranja vrata, pričekajte da se voda ohladi (za programe pranja vrućom vodom).</p>
Fod	Preveliko stvaranje pjene (možda zbog prevelike količine deterdženta) prekinulo je program. Prekid se može nekoliko puta ponoviti sve dok se dovoljno ne smanji količina pjene.	<p>Pokrenite program "Ispiranje i centrifugiranje" s opcijom Intenzivno ispiranje.</p> <p>Pridržavajte se preporuka za doziranje proizvođača deterdženta.</p> <p>Prilagodite i upotrijebite funkciju Pomoć u doziranju.</p> <p>Provjerite je li filter za vodu čist.</p>

Indikator kvara	Poruka na zaslonu	Mogući uzrok	Moguće rješenje
 SERVIS	F20 ili F60	Kvar elektroničkog dijela	Isključite i iskopčajte perilicu rublja; Zatvorite slavinu za dovod vode. Nazovite postprodajni servis
	F24	Prevelika količina rublja za program s malim punjenjem Previše ulazne vode	Odaberite i pokrenite program "Ispiranje i centrifugiranje" kako biste pravilno dovršili prekinuti program pranja. Nemojte stavljati prevelike količine rublja u perilicu. Pridržavajte se preporučenih maksimalnih količina punjenja za programe kako je navedeno u tablici programa. Zatvorite slavinu. Pritisnite i držite pritisnutim gumb za uključivanje/ isključivanje najmanje 3 sekunde kako biste ispustili vodu; pričekajte da završi faza ispuštanja (Kraj će se pojaviti na zaslonu). Ponovno otvorite slavinu. – Ako voda odmah poteče u perilicu rublja (a da nije pokrenut program), postoji kvar na električnom dijelu. Zatvorite slavinu, isključite i iskopčajte perilicu rublja. Kontaktirajte naš postprodajni servis.
	F02	Kvar zaustavljanja vode – curenje vode otkriveno u donjoj plitici.	Pritisnite gumb za uključivanje/ isključivanje na najmanje 3 sekunde. Ako se kvar i dalje javlja kontaktirajte postprodajni servis.
	Svi ostali K.. kvarovi	Kvar električnog dijela	Pritisnite gumb za uključivanje/ isključivanje na najmanje 3 sekunde kako biste resetirali kvar. Ako se problem i dalje javlja, isključite i iskopčajte perilicu rublja. Zatvorite slavinu. Nazovite postprodajni servis.

ako se kvar ne može otkloniti pomoću predloženog rješenja, iskopčajte perilicu rublja, zatvorite slavinu za vodu i obavijestite postprodajni servis (pogledajte odjeljak POSTPRODAJNI SERVIS).

VRATA – NAČIN OTVARANJA U SLUČAJU KVARA ZA VAĐENJE RUBLJA

Isključite perilicu rublja i iskopčajte je. Zatvorite slavinu za dovod vode. Pričekajte da se bubanj prestane okretati. Nikada ne otvarajte vrata dok se bubanj okreće. Pričekajte da se voda i rublje ohlade kada perete na visokim temperaturama.

Sustavno ispuštajte vodu prije otvaranja vrata bilo tako da pritisnete i držite pritisnutim gumb za uključivanje/isključivanje dok se na zaslonu ne pojavi "rES" ili da to ručno obavite na način opisan u dijelu ISPUŠTANJE PREOSTALE VODE.

Prije otvaranja vrata na način opisan u dijelu u nastavku pogledajte kvar "Vrata su zaključana s označenim ili neoznačenim kvarom, a program ne radi". Vrata se mogu sama otključati nakon što uvjet kao što je na primjer, nestanak struje, više ne postoje.

Ako želite odmah izvaditi rublje najprije pokušajte otključati vrata na način opisan u dijelu INDIKATORI KVARA I PORUKE (FdL ili F29). Samo ako se vrata ne

mogu otvoriti na način opisan u ranije navedenom dijelu, nastavite kao što je opisano u nastavku. U slučaju nestanka struje perilica rublja nastavit će s radom od mjesta gdje je prekinuta čim se napajanje ponovno uspostavi.

Ako dođe do kvara na perilici, a vrata su zaključana, a morate izvaditi rublje:

1. Najprije ispuštite preostalu vodu na način opisan u dijelu "Ispuštanje preostale vode"

2. Vijak uklonite odvijačem.

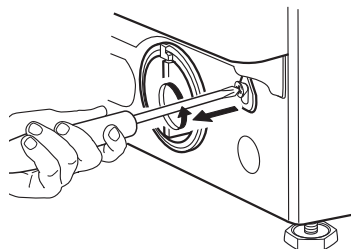

4. Zatim ponovno postavite traku tako da odvijačem čvrsto zavijete vijak.

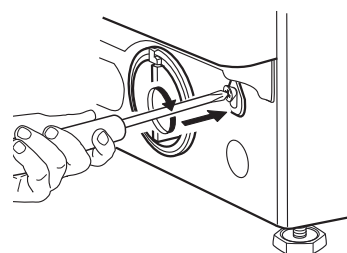

3. Zatim skinite traku označenu s "Otvaranje vrata". Sada možete otvoriti vrata i izvaditi rublje.

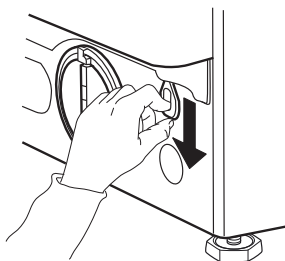

5. Ponovno postavite postolje

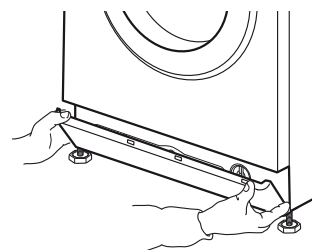

POSTPRODAJNI SERVIS

PRIJE NEGO ŠTO KONTAKTIRATE POSTPRODAJNI SERVIS

1. Provjerite možete li sami ukloniti kvar tako da pogledate dio

VODIČ ZA RJEŠAVANJE KVAROVA.

2. Isključite i ponovno uključite uređaj kako biste provjerili javlja li se kvar i dalje.

AKO SE NAKON TOGA KVAR I DALJE JAVLJA KONTAKTIRAJTE POSTPRODAJNI SERVIS

Nazovite broj u knjižici jamstva ili slijedite upute na **web-mjestu www.whirlpool.eu**

Uvijek navedite

- kratki opis kvara
- model perilice rublja (pogledajte nazivnu pločicu u vratima)
- servisni broj (na servisnoj naljepnici u vratima; broj nakon riječi "Service")
- vašu punu adresu i broj telefona.

SERVICE 0000 000 00000



Za sve popravke obratite se našem ovlaštenom postprodajnom servisu kako biste osigurali ispravan popravak i upotrebu originalnih rezervnih dijelova.

Proizvođač:
Whirlpool Europe s.r.l. Socio Unico
Viale Guido Borghi 27
21025 Comerio (VA)
Italy

ČESKY PRŮVODCE ZDRAVÍ A BEZPEČNOST, POUŽÍVÁNÍ A ÚDRŽBA a INSTALACE



DĚKUJEME VÁM, ŽE JSTE SI ZAKOUPILI VÝROBEK WHIRLPOOL.
Abyste získali komplexnější podporu,
zaregistrujte svůj přístroj na adrese www.whirlpool.eu/register

Obsah

Příručka o bezpečnosti a ochraně zdraví při práci

BEZPEČNOSTNÍ POKYNY	91
POKYNY K OCHRANĚ ŽIVOTNÍHO PROSTŘEDÍ	94
PROHLÁŠENÍ O SHODĚ	95

Průvodce Použití a péče

POPIS VÝROBKU	96
PŘÍSTROJ	96
DÁVKOVAČ PRACÍHO PROSTŘEDKU	96
OVLÁDACÍ PANEL	97
TECHNICKÉ ÚDAJE PRO PŘIPOJENÍ K ROZVODU VODY	98
DVÍŘKA	99
OSVĚTLENÍ BUBNU (je-li jím výrobek vybaven)	99
PŘÍSLUŠENSTVÍ	99
JAK POUŽÍVAT SPOTŘEBIČ	100
PRVNÍ POUŽITÍ	100
BĚŽNÉ POUŽÍVÁNÍ	101

PROGRAMY A MOŽNOSTI	105
FUNKCE	111
UKAZATELE	113
POMŮCKA PRO DÁVKOVÁNÍ / PRVNÍ POUŽITÍ	114
POMŮCKA PRO DÁVKOVÁNÍ / BĚŽNÉ POUŽITÍ	116
TIPY NA ÚSPORU	117
ČIŠTĚNÍ A ÚDRŽBA	118
ČIŠTĚNÍ PRAČKY ZVENČÍ	118
KONTROLA PŘÍVODNÍ HADICE VODY	119
ČIŠTĚNÍ SÍTKOVÝCH FILTRŮ V PŘÍVODNÍ VODNÍ HADICI	120
ČIŠTĚNÍ ZÁSOBNÍKU PRACÍCH PROSTŘEDKŮ	121
ČIŠTĚNÍ VODNÍHO FILTRU / VYPOUŠTĚNÍ ZBYLÉ VODY	122
PŘEPRAVA A MANIPULACE	124
ODSTRAŇOVÁNÍ ZÁVAD	125
DVÍŘKA – JAK JE OTEVŘÍT V PŘÍPADĚ ZÁVADY, ABY BYLO MOŽNO VYTÁHNOUT PRÁDLO	130
POPRAVITELNÉ SLUŽBY	131
<i>Průvodce instalací</i>	390

BEZPEČNOSTNÍ POKYNY

JE DŮLEŽITÉ SI JE PŘEČÍST A DODRŽOVAT

Před použitím pračky si pečlivě prostudujte průvodce Bezpečnost a ochrana zdraví a Použití a údržba. Návod si uschovejte pro další použití.

VAŠE BEZPEČNOST I BEZPEČNOST JINÝCH OSOB JE VELMI DŮLEŽITÁ.

V tomto návodu a na samotné pračce jsou uvedena důležitá bezpečnostní upozornění, která je nutné si přečíst a dodržovat.



Toto je symbol bezpečnostního upozornění.

Tento symbol vás upozorňuje na možná rizika, která u vás i u ostatních mohou způsobit zranění či smrt.

Všechny pokyny vztahující se k bezpečnosti obsahují výstražný symbol a slova **NEBEZPEČÍ** nebo **VAROVÁNÍ**. Tato slova znamenají:

⚠ NEBEZPEČÍ

Označuje nebezpečnou situaci, které je třeba předejít, jinak povede k vážnému poranění.

⚠ POZOR

Označuje nebezpečnou situaci, které je třeba předejít, neboť by mohlo dojít k vážnému poranění.

Všechna bezpečnostní upozornění uvádějí konkrétní informace o možném nebezpečí a obsahují pokyny, jak snížit riziko poranění, poškození a úrazu elektrickým proudem způsobeném nesprávným použitím pračky. Pozorně dodržujte následující pokyny.

Nedodržení těchto pokynů může být nebezpečné. Nejsou-li dodržována výše uvedená bezpečnostní opatření, výrobce odmítá nést jakoukoli odpovědnost za případná zranění osob, zvířat či za poškození majetku.

Pokud se v blízkosti spotřebiče budou pohybovat velmi malé (0–3 roky) nebo malé (3–8 let) děti, musejí být neustále pod dohledem.

Děti starší 8 let a osoby s fyzickým, smyslovým či duševním postižením nebo bez patřičných zkušeností a znalostí mohou pračku používat pouze pod dohledem nebo tehdy, pokud dostaly informace o bezpečném

použití pračky a pokud rozumějí rizikům, která s používáním spotřebiče souvisejí. Nedovolte dětem, aby si s pračkou hrály. Nedovolte dětem, aby bez dohledu prováděly čištění a vykonávaly běžnou údržbu spotřebiče.

Odstraňte přepravní šrouby. Pračka je vybavena ochrannými přepravními šrouby, které chrání vnitřek pračky před poškozením při přepravě. Před použitím pračky musí být přepravní šrouby bezpodmínečně odstraněny. Po odstranění šroubů zakryjte otvory čtyřmi přiloženými plastovými krytkami.

Nikdy neotvírejte dvířka násilím, ani je nepoužívejte jako stupínek.

PŘEDPOKLÁDANÉ POUŽITÍ SPOTŘEBIČE

Výrobce odmítá jakoukoli odpovědnost za nevhodné nebo nesprávné použití ovládacích prvků.

UPOZORNĚNÍ: Pračku nelze ovládat pomocí externího časovače nebo samostatného systému dálkového ovládání.

Pračku nepoužívejte venku. Neumísťujte do pračky nebo do její blízkosti výbušné a hořlavé látky, jako např. plechovky s aerosoly, a neskladujte ani nemanipulujte zde s benzínem či jinými hořlavými materiály: při náhodném zapnutí pračky hrozí nebezpečí požáru.

Pračka může být používána ve veřejně přístupných prostorách.

Tato pračka je určena výhradně pro praní prádla, které umožňuje praní v automatických pračkách.

INSTALACE

Instalaci a opravy musí provádět kvalifikovaný technik podle pokynů výrobce a v souladu s platnými místními bezpečnostními předpisy. Neopravujte ani nevyměňujte žádnou část pračky, pokud to není výslovně uvedeno v návodu k použití.

Děti by neměly provádět úkony související s instalací. Během instalace držte děti v bezpečné vzdálenosti od pračky. Během instalace pračky a po jejím dokončení odstraňte veškerý balicí materiál (plastové sáčky, polystyren apod.) z dosahu dětí.

Při rozbalování a montáži používejte ochranné rukavice. Po vybalení pračky se přesvědčte, že během přepravy

nedošlo k jejímu poškození. V případě problémů se obraťte na prodejce nebo na nejbližší servisní středisko.

K manipulaci s pračkou a k její instalaci je třeba minimálně dvou osob. Během instalace držte děti v bezpečné vzdálenosti od pračky.

Pračka musí být umístěna tak, aby elektrická zástrčka byla za každých okolností dobře vidět a byla dobře přístupná.

Před každým montážním úkonem je nutné pračku odpojit od elektrické sítě. Během instalace se ujistěte, že pračka nepoškozuje napájecí kabel.

Pračku zapněte až po dokončení instalace.

Po dokončení instalace zařízení a před jeho zapnutím je třeba několik hodin vyčkat, než se přizpůsobí podmínkám v místnosti.

Neumísťujte pračku do míst, kde by mohla být vystavena následujícím extrémním podmínkám: špatné větrání, vysoká teplota nad 35 °C nebo nižší než 5 °C.

Při instalaci pračky se přesvědčte, zda všechny čtyři nožky stojí stabilně na podlaze, podle potřeby je nastavte a pomocí vodováhy zkontrolujte, zda je pračka plně ve vodorovné poloze.

V případě dřevěných nebo tzv. plovoucích podlah (např. některé parketové nebo laminátové podlahy) umístěte pračku na překližkovou desku o rozměrech 60×60 cm

a tloušťce nejméně 3 cm, která je bezpečně upevněna k podlaze.

Pro připojení pračky k rozvodu vody používejte pouze nové hadice. Použité hadice se nesmějí znovu použít a je třeba je zlikvidovat.

Při přemísťování nikdy nedržte pračku za horní desku.

Prívodní hadici(e) připojte v souladu s platnými předpisy místního vodárenského podniku.

Pro modely určené pouze k připojení k přívodu studené vody: Nepřipojujte přívod teplé vody.

Pro modely s přívodem horké vody: Teplota přiváděné teplé vody nesmí překročit 60 °C.

Zkontrolujte, zda nejsou větrací otvory v podstavci pračky (je-li u daného modelu k dispozici) zakryté kobercem nebo jiným předmětem.

Tlak přívodní vody se musí pohybovat v rozmezí 0,1–1 MPa.

Pokud chcete na pračku umístit sušičku, vyžádejte si nejdříve informace od servisu nebo prodejce, zda je to možné. Umístění sušičky na pračku je dovoleno pouze tehdy, je-li sušička připevněna k pračce pomocí příslušné spojovací instalační soupravy, kterou získáte v servisním středisku nebo od specializovaného prodejce.

VÝSTRAHY TÝKAJÍCÍ SE ELEKTRICKÉHO PROUDU

Zkontrolujte, zda napětí na typovém štítku odpovídá napětí ve vaší domácnosti.

Instalace musí probíhat v souladu s platnými bezpečnostními předpisy, a proto je nutno použít vícepólový spínač s minimální vzdáleností mezi kontakty 3 mm.

Uzemnění pračky je ze zákona povinné.

Jestliže dodaná zástrčka pro pračku není vhodná pro zásuvku ve vašem bytě, obraťte se prosím na kvalifikovaného technika.

Nepoužívejte prodlužovací kabely, sdružené zásuvky nebo adaptéry. Nezapojte pračku do zásuvky, kterou lze ovládat pomocí dálkového ovládání.

Netahejte za napájecí kabel spotřebiče.

Je-li napájecí kabel poškozený, musí být vyměněn za nový stejného typu. Výměnu napájecího kabelu musí provést pouze kvalifikovaný elektrikář v souladu s pokyny výrobce a platnými bezpečnostními předpisy. obraťte se na autorizované servisní středisko.

Nezapínejte tuto pračku, pokud je poškozena přívodní síťová šňůra nebo zástrčka, pokud spotřebič nefunguje správně nebo došlo-li k jeho poškození či pádu. Napájecí síťový kabel ani zástrčku neponořujte do vody. Napájecí kabel se nesmí dotýkat žádné horké plochy.

Po provedení instalace nesmí být elektrické prvky spotřebiče pro uživatele přístupné.

Pračky se nedotýkejte vlhkými částmi těla a nepoužívejte ji, pokud jste bosí.

PŘIPOJENÍ K ELEKTRICKÉ SÍTI POUZE PRO VELKOU BRITÁNII A IRSKO

Výměna pojistky

Jestliže je kabel pračky vybaven zástrčkou BS 1363A s 13A pojistkou, použijte k výměně pojistky v tomto typu zástrčky pojistku ASTA schválenou k typu BS 1362 a postupujte následujícím způsobem:

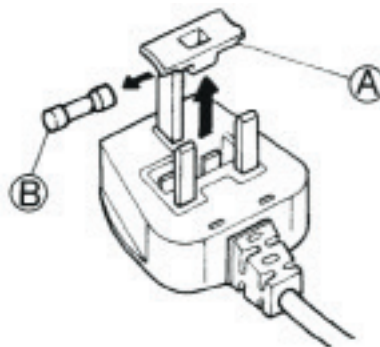

1. Vyjměte kryt pojistky (A) a pojistku (B).
2. Do krytu pojistky vložte náhradní 13A pojistku.
3. Kryt s pojistkou vložte zpět do zástrčky.

Upozornění:

Po výměně pojistky musí být kryt pojistky opět nasazen; dojde-li k jeho ztrátě, nesmí se zástrčka bez krytu používat. Správné umístění poznáte podle barevné vložky nebo názvu barvy vyraženého dole na zástrčce. Náhradní kryty pojistek je možné zakoupit v elektroobchodě.

Pouze pro Irskou republiku

Platí pokyny uvedené pro Velkou Británii, ale používá se i třetí typ zástrčky a zásuvky, a to 2kolíkové s bočním uzemněním.

Zásuvka/zástrčka (platné pro obě země)

Jestliže dodaná zástrčka není vhodná pro zásuvku ve vašem bytě, obraťte se na poprodejní servisní středisko.

Nepokoušejte se zástrčku vyměňovat sami. Toto smí provádět pouze kvalifikovaný technik v souladu s pokyny výrobce a obecně platnými bezpečnostními předpisy.

SPRÁVNÉ POUŽITÍ

Po dokončení instalace pračky a před jejím prvním použitím odstraňte přepravní šrouby.

Nepřekračujte maximální povolené plnění. Maximální plnění pro daný program zjistíte v tabulce programů.

Pokud pračku právě nepoužíváte, uzavřete přívod vody.

Pokud pračka vykazuje známky poškození, obraťte se na jejího majitele, popřípadě, je-li to nezbytné, na servisní středisko.

ČIŠTĚNÍ A ÚDRŽBA

Před každým čištěním či údržbou je nutné pračku odpojit od elektrické sítě.

Skutečnost, že je pračka odpojena z hlavní sítě, musí být možné kdykoli zkontrolovat ze všech stran pračky. Při provádění údržby se ujistěte,

že spotřebič není nedopatřením zapojen v zásuvce.

V souvislosti s čištěním a prováděním údržby je třeba, aby bylo možné kdykoli a ze všech stran pračky zkontrolovat skutečnost, že je odpojena z hlavní sítě.

Nikdy nepoužívejte parní čističe.

K čištění pračky nikdy nepoužívejte hořlavé látky.

K čištění pračky, zvláště ovládacího panelu, nikdy nepoužívejte univerzální čističe, čističe oken, žíravé odmašťovací prášky nebo podobné přípravky.

Vyžaduje-li zařízení opravu, je nutné použít pouze originální náhradní díly.

Veškeré opravy musejí být prováděny autorizovaným servisním střediskem. Dodržujte intervaly pro čištění, které jsou uvedeny v návodu k použití a údržbě v části ČIŠTĚNÍ A ÚDRŽBA.

POKYNY K OCHRANĚ ŽIVOTNÍHO PROSTŘEDÍ

LIKVIDACE OBALOVÉHO MATERIÁLU

Obal je ze 100% recyklovatelného materiálu a je označen recyklačním symbolem:



Jednotlivé části obalového materiálu proto odpovědně zlikvidujte podle platných místních předpisů týkajících se nakládání s odpady.

LIKVIDACE DOMÁCÍCH ELEKTROSPOTŘEBIČŮ

Při likvidaci pračku znehodnoťte odříznutím napájecího kabelu a odstraňte případné police a dveře, aby se děti nemohly zavřít uvnitř.

Tato pračka je vyrobena z recyklovatelných materiálů



nebo obnovitelných materiálů. Zlikvidujte je podle místních předpisů pro likvidaci odpadu.

Další informace o údržbě, renovaci a recyklaci domácích elektrických spotřebičů získáte na příslušném místním úřadě, v podniku pro sběr domácího odpadu nebo v obchodě, kde jste pračku zakoupili.

Tato pračka je označena v souladu s evropskou směrnicí 2012/19/EU o odpadních elektrických a elektronických zařízeních (OEEZ).

Zajištěním správné likvidace tohoto výrobku pomůžete zabránit případným negativním důsledkům na

životní prostředí a lidské zdraví, které by mohly být způsobeny nevhodnou likvidací výrobku.

Symbol



umístěný na výrobku nebo v příslušné dokumentaci značí, že tento výrobek nesmí být likvidován spolu s domácím odpadem, ale je nutné ho odevzdat do příslušného sběrného střediska k recyklaci elektrických a elektronických zařízení.

PROHLÁŠENÍ O SHODĚ

Tato pračka byla navržena, zkonstruována a dána do prodeje v souladu s bezpečnostními požadavky evropských směrnic:

- Směrnice 2006/95/ES o elektrických zařízeních na nízké napětí
- Směrnice 2004/108/ES o elektromagnetické

- kompatibilitě.
- Hlučnost pračky se pohybuje pod hranicí 70 dB(A).

My, společnost BAUKNECHT HAUSGERÄTE GmbH, D-73614 Schorndorf, zastupující společnost WHIRLPOOL EUROPE S.r.l. I-21025 COMERIO,

na vlastní zodpovědnost prohlašujeme, že výrobek,

pračka	WHIRLPOOL	AWG812/PRO	AWG912/PRO
	Kód 12NC:	8592 122 01010	8592 123 01010
	Schválení typu:	D 430 P	D 430 P

ke kterému se toto prohlášení vztahuje, odpovídá následujícímu standardu (následujícím standardům) nebo jiným normativním dokumentům

EN 60335-1:2012+A11:2014+AC:2014
 EN 50571:2013
 EN 61770:2009
 EN 62233:2002+Ber.1:2008
 EN ISO 10472-1:2008
 EN ISO 10472-2:2008
 EN ISO 12100:2010
 EN 55014-1: 2006+A1:2009+A2:2011 (Zkušební metoda > 30 MHz: Úroveň rušení)
 EN 55014-2: 1997+A1:2001+A2:2008
 EN 61000-3-2: 2006 + A1:2009 + A2:2009
 EN 61000-3-3: 2008

podle ustanovení směrnic(e):

Směrnice 2006/42/ES o strojních zařízeních
 Směrnice 2006/95/ES o zařízeních nízkého napětí platná do 19. dubna 2016
 Směrnice 2014/35/ES o zařízeních nízkého napětí platná do 20. dubna 2016
 Směrnice 2004/108/ES o elektromagnetické kompatibilitě – platná do 19. dubna 2016
 Směrnice 2014/30/ES o elektromagnetické kompatibilitě – platná do 20. dubna 2016
 Směrnice 2011/65/EU RoHS

Schorndorf, 11. 11. 2015



Stephen M. Groppe
 Global Director, HA Platform
 Fabric Care

Karl-Dieter Klingenstein
 Product Approval
 GPO, Schorndorf

Jméno a podpis oprávněné osoby

Rok označení CE: 2015

POPIS VÝROBKU

PŘÍSTROJ

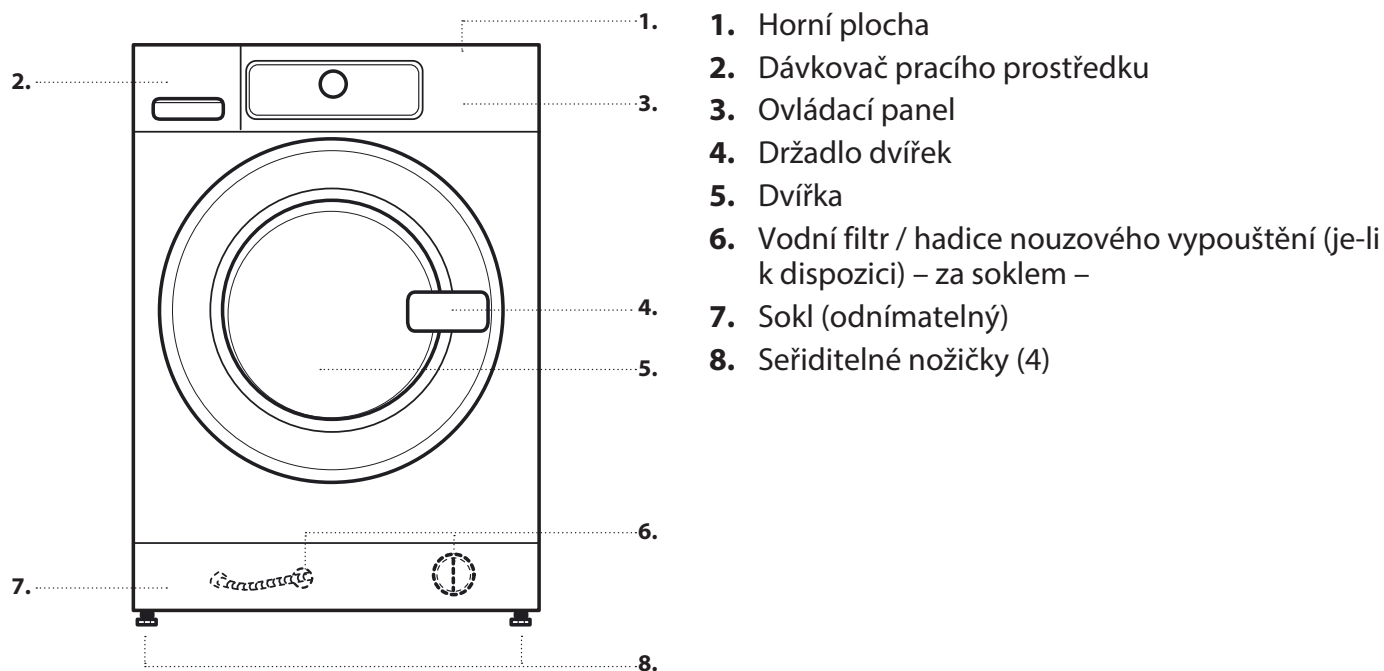

DÁVKOVAČ PRACÍHO PROSTŘEDKU

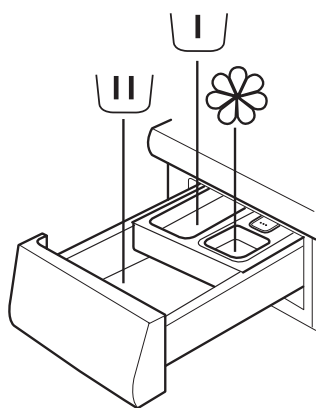

1. Příhrádka pro hlavní praní
• Prací prostředek pro hlavní praní
• Odstraňovač skvrn
• Změkčovač vody



2. Příhrádka pro předpírku
• Prací prostředek pro předpírku



3. Příhrádka pro aviváž
• Aviváž
• Tekutý škrob



Aviváž nebo škrobový roztok nesmí přesahovat značku označující maximum.

4. Uvolňovací tlačítko
(Stiskněte pro vyjmutí zásobníku pracího prostředku za účelem čištění.)



DOPORUČENÉ PRACÍ PROSTŘEDKY PRO RŮZNÉ TYPY PRÁDLA

Bílé prádlo	(studená až 95 °C)	Vysoce účinné prací prostředky
Bílé jemné prádlo	(studená až 40 °C)	Šetrné prací prostředky s bělicími a/nebo opticky zjasňujícími prostředky
Světlé/pastelové barvy	(studená až 60 °C)	Prací prostředky s bělicími a/nebo opticky zjasňujícími prostředky
Intenzivní barvy	(studená až 60 °C)	Prací prostředky na barevné prádlo bez bělicích / opticky zjasňujících prostředků
Černé prádlo / tmavé barvy	(studená až 60 °C)	Speciální prací prostředky na černé/tmavé prádlo

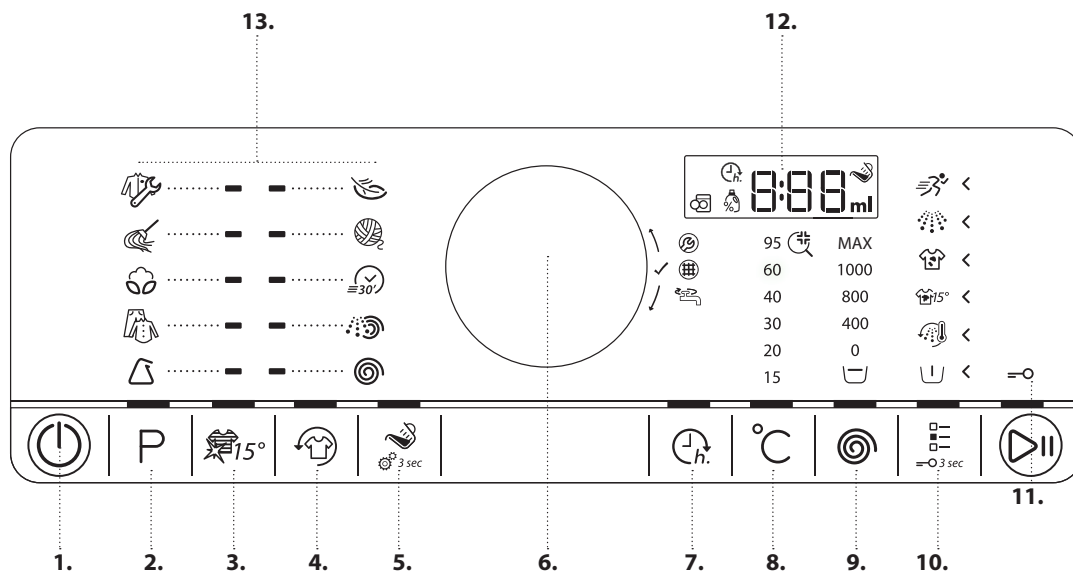
OVLÁDACÍ PANEL

1. Tlačítko Zapnout/Vypnout (Při dlouhém stisku Reset/Vypouštění)
2. Tlačítko Program
3. Tlačítko Colours 15
4. Tlačítko Provdzušnění
5. Tlačítko Pomůcky pro dávkování (Při dlouhém stisku Nastavení pomůcky pro dávkování)
6. Ovladač (volba otáčením / potvrzení stisknutím)
7. Tlačítko Odložený start
8. Tlačítko teplota
9. Tlačítko Rychlost odstředování
10. Tlačítko možnosti (při dlouhém stisku Záмок tlačítek)
11. Tlačítko Spustit/pozastavit
12. Displej
13. Oblast programů

TECHNICKÉ ÚDAJE PRO PŘIPOJENÍ K ROZVODU VODY

VODOVODNÍ PŘÍPOJKA

PŘÍVOD VODY

Studená voda

VODOVODNÍ KOHOUTEK

3/4" hadicová přípojka se závitem

MINIMÁLNÍ TLAK PŘIVÁDĚNÉ VODY

100 kPa (1 bar)

MAXIMÁLNÍ TLAK PŘIVÁDĚNÉ VODY

1000 kPa (10 bar)

DVÍŘKA

Dvířka otevřete zatáhnutím za držadlo.

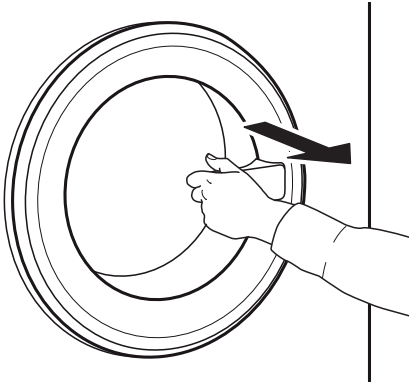

Dvířka zavřete tak, že tlačíte na držadlo, dokud neuslyšíte zaskočení západky.

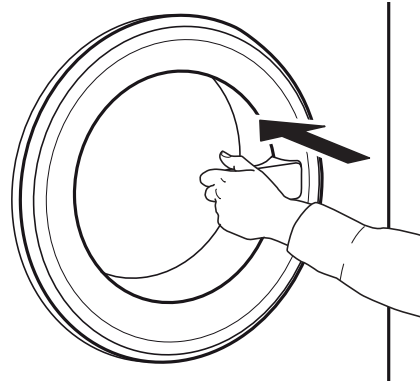

OSVĚTLENÍ BUBNU (je-li jím výrobek vybaven)

- Při výběru programu: při vkládání prádla se světlo rozsvítí
- Po spuštění programu se světlo rozsvěcí a zhasíná podle toho, zda spotřebič detekuje přítomnost prádla v bubnu.
- Po skončení programu a otevření dvířek se světlo na chvíli rozsvítí, aby usnadnilo vyjímání prádla z pračky. Následně se z úsporných důvodů vypne; chcete-li jej opět rozsvítit, zmáčkněte jakékoli tlačítko.

PŘÍSLUŠENSTVÍ

Chcete-li zjistit, zda je pro váš typ pračky (sušičky) dostupné následující příslušenství, kontaktujte naše Servisní středisko

SPOJOVACÍ SADA

pomocí které můžete sušičku připevnit na pračku, ušetřit tak místo a usnadnit si vkládání a vytahování prádla z vysoko umístěné sušičky.

JAK POUŽÍVAT SPOTŘEBIČ

PRVNÍ POUŽITÍ

Když pračku zastrčíte do zásuvky, automaticky se zapne.

Odstranění výrobních nečistot

1. Zvolte program „Bavlna“ s teplotou 95 °C. Prostudujte si pokyny v části „BĚŽNÉ POUŽITÍ“.

2. Přidejte malé množství pracího prostředku (maximálně 1/3 množství doporučeného výrobcem pro lehce zašpiněné prádlo) do komory pro hlavní praní dávkovače pracího prostředku.

3. Program spusťte bez prádla. Informace o volbě a spuštění programů naleznete v části „BĚŽNÉ POUŽITÍ“.

BĚŽNÉ POUŽÍVÁNÍ

TŘÍDĚNÍ PRÁDLA

1. VYPRÁZDNĚTE KAPSY

- Mince, sponky atp. mohou poškodit prádlo i součásti pračky.
- Předměty typu papírových kapesníků se rozpadnou na malé kousky a po každém praní je třeba je ručně odstranit.



2. ZAPNĚTE ZIPY, KNOFLÍKY A HÁČKY. SVAŽTE VOLNÉ TKANICE ČI STUŽKY.

- Malé kusy prádla (jako nylonové punčochy, pásky atp.) a kusy opatřené háčky (jako např. podprsenky) perte v pracím sáčku nebo v povlaku na polštář se zipem. Ze záclon vždy odstraňte kroužky nebo záclony s pevně svázanými kroužky perte v bavlněném sáčku.



3. DRUH TKANINY / SYMBOL NA VISAČCE

Bavlna, směsná vlákna, snadná údržba / syntetické materiály, vlna, ruční praní.

- Barva
roztřídte barevné a bílé prádlo. Nové barevné kusy perte zvlášť.
- Perte dohromady prádlo různých rozměrů, zvýšíte tak prací účinek a prádlo se v bubnu lépe rozloží.
- Jemné prádlo
Jemné prádlo perte zvlášť; vyžaduje jemné zacházení.

JAK POUŽÍVAT PRAČKU

1. VLOŽTE PRÁDLO

- Otevřete dvířka a vložte prádlo. Dodržujte maximální plnění uvedené v tabulce programů.



Více informací o programech naleznete v Tabulce programů.

Podle potřeby změňte teplotu

Chcete-li změnit teplotu uvedenou na displeji, musí « svítit tlačítko teploty. Otáčením ovladače nastavte požadovanou teplotu a pak ji potvrďte stisknutím ovladače.



2. ZAVŘETE DVÍŘKA

- Ujistěte se, že mezi sklem ve dvířkách a dveřním filtrem neuvízlo žádné prádlo.
- Zavřete dvířka tak, abyste slyšeli zaskočení západky.



3. OTEVŘETE PŘÍVOD VODY

- Ověřte, zda je pračka připojena k elektrické síti.
- Otevřete přívod vody.



Podle potřeby změňte rychlost odstředování

Chcete-li změnit rychlost odstředování uvedenou na displeji, musí svítit tlačítko *Odstředování*.



Otáčením ovladače nastavte požadovanou rychlost odstředování nebo zastavení po máchání a pak nastavení potvrďte stisknutím ovladače.

4. ZAPNĚTE PRAČKU

- Stiskněte tlačítko „Zapnout/vypnout“ dokud se nerozsvítí tlačítko programu. Zobrazí se animovaná sekvence a zazní zvuk. Pak je pračka připravena k provozu.
- Na ovládacím panelu se zobrazí poslední použité programové nastavení.



5. NASTAVTE POŽADOVANÝ PROGRAM

REŽIM PŘÍVODCE

Nastavením programu vás provedou osvětlená tlačítka v následujícím pořadí: výběr programu / teploty / rychlosti odstředování / možnosti. Poté, co stisknutím ovladače potvrdíte svou volbu, přeskočí světlo na voliči na další krok.

Zvolte program

Ujistěte se, že se tlačítko programu rozsvítí. Požadovaný program zvolte otočením ovladače.

Rozsvítí se kontrolka vedle vybraného programu.

Požadovaný program potvrďte stisknutím ovladače.



Pokud zvolíte rychlost odstředování „0“, skončí program vypuštěním vody po posledním máchání. Nebude zařazeno konečné odstředování. Pokud zvolíte možnost „Zastavení po máchání“, zastaví se program po fázi máchání. Prádlo zůstane namočeno v poslední máchací vodě. Více informací naleznete v části **PROGRAMY, MOŽNOSTI A FUNKCE / Zastavení po máchání**.

V případě potřeby vyberte možnosti

Chcete-li zvolit další možnosti, musí svítit tlačítko Možnosti. Možnosti, které lze v daném programu zvolit, jsou označeny světlými šipkami. Požadované možnosti zvolte otočením ovladače. Symbol vybrané možnosti bliká. Pro potvrzení stiskněte tlačítko.

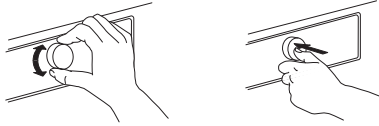

Některé možnosti / funkce lze vybrat přímo stisknutím tlačítka:



Více informací získáte v části **PROGRAMY, MOŽNOSTI A FUNKCE**.

INDIVIDUÁLNÍ REŽIM

Po zapnutí pračky není nutné postupovat podle **REŽIMU S PRŮVODCEM**.

Pořadí, v němž zvolíte program, záleží pouze na vás. Chcete-li provést nastavení, stiskněte příslušné tlačítko, otočte ovladačem a následně potvrďte stisknutím ovladače.

Rozsah teplot, rychlostí odstředování a možností záleží na vybraném programu.

Doporučujeme proto, abyste začali volbou programu.

6. PŘIDAT PRACÍ PROSTŘEDEK

- Pokud **nepoužíváte** funkci Pomůcka pro dávkování, vytáhněte dávkovač pracích prostředků a vložte prací prostředek (a případné doplňující přípravky / aviváž) podle pokynů v části **DÁVKOVAČ PRACÍHO PROSTŘEDKU**. Dodržujte dávky doporučené na obalu pracích prostředků. Pokud jste zvolili možnost **PŘEDPÍRKA** nebo **ODLOŽENÝ START**, řiďte se pokyny v části **PROGRAMY, MOŽNOSTI A FUNKCE**. Poté opět pečlivě zavřete dávkovač pracího prostředku.
- Jestliže použijete funkci „Pomůcka pro dávkování“, přidáte prací prostředek později po spuštění programu. Viz část **POMŮCKA PRO DÁVKOVÁNÍ / BĚŽNÉ POUŽITÍ**.



Správné dávkování pracího prostředku / přídatných prostředků je důležité, protože

- optimalizuje výsledek praní
- předchází vzniku zbytků pracího prostředku v prádle, které mohou působit dráždivě na pokožku
- šetří peníze tím, že předchází plýtvání pracím prostředkem
- chrání pračku tím, že předchází usazování vodního kamene
- je šetrné k životnímu prostředí a omezuje jeho zbytečné zatěžování

7. SPUSŤTE PROGRAM

Stiskněte a přidržeťte tlačítko Spustit/ Pozastavit, dokud nezačne světlo v tlačítku nepřerušovaně svítit; program se spustí.



- Pokud jste zvolili možnost „Pomůcka pro dávkování“, pračka bude po spuštění programu indikovat doporučené množství pracího prostředku pro vložené prádlo. – Vložte prací prostředek do přihrádky pro hlavní praní v dávkovači pracího prostředku, dávkovač zavřete a pro pokračování programu stiskněte tlačítko Spustit/Pozastavit



- Pokud jste zvolili možnost „Pomůcka pro dávkování“ a také „Předpírka“, vložte příslušné množství pracího prostředku do přihrádky pro hlavní praní a zároveň polovinu tohoto množství do přihrádky pro předpírku.
- Zavřete dávkovač a stiskněte tlačítko „Spustit/ Pozastavit“ a program bude pokračovat. Abyste předešli přetečení, neotvírejte od této chvíle zásobník pracího prostředku.
- Čas do konce programu zobrazený na displeji se může lišit. Na délku trvání programu mohou mít vliv faktory jako špatné vyvážení náplně prádla nebo tvorba pěny. Kdykoli dojde k přepočítání času zbývajících do konce programu, na displeji se zobrazí animace.

8. ZMĚNA NASTAVENÍ BĚŽÍCÍHO PROGRAMU (V PŘÍPADĚ POTŘEBY)

I když je program již spuštěný, můžete změnit jeho nastavení. Změny budou provedeny za předpokladu, že odpovídající fáze programu dosud neskončila.

- Stiskněte odpovídající tlačítko (například tlačítko „Rychlost odstředování“ pro změnu rychlosti odstředování). Zvolená hodnota bude několik sekund blikat.
- Dokud bliká, lze otáčením ovladače změnit nastavení. Pokud hodnota přestane blikat a vy jste doposud požadované změny neprovedli, stiskněte tlačítko znovu.

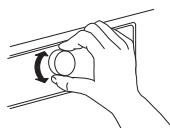

- Pro potvrzení stiskněte ovladač. Pokud úpravu nepotvrdíte, dojde k jejímu automatickému potvrzení – upravené nastavení přestane blikat.

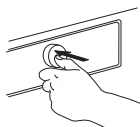

Poté, co změnu nastavení dokončíte, bude program automaticky pokračovat. Chcete-li předejít náhodné změně programu (například zásahem dětí), použijte funkci „Zámek tlačítek“ (viz část **PROGRAMY, MOŽNOSTI A FUNKCE**).

Chcete-li změnit nastavení běžícího programu, můžete rovněž

- stisknout tlačítko „Spustit/Pozastavit“, čímž běžící program pozastavíte
- Změnit nastavení
- Opětovným stisknutím tlačítka „Spustit/ pozastavit“ pokračovat v programu.



Pokud jste provedli změnu programu, nepřidávejte prací prostředek pro nový program.

9. PŘERUŠENÍ BĚŽÍCÍHO PROGRAMU A OTEVŘENÍ DVÍŘEK (V PŘÍPADĚ POTŘEBY)



Pro přerušení programu stiskněte tlačítko „Spustit/Pozastavit“

- Za předpokladu, že hladina vody nebo teplota nejsou příliš vysoké, rozsvítí se kontrolka otevření dvířek. Můžete otevřít dvířka a přidat další prádlo nebo například vyjmout prádlo, které jste předtím vložili omylem.
- Po stisknutí tlačítka „Spustit/Pozastavit“ bude program pokračovat



10. RESET BĚŽÍCÍHO PROGRAMU (V PŘÍPADĚ POTŘEBY)

- Podržte stisknuté tlačítko „Zapnout/vypnout“, dokud se na displeji nezobrazí „rES“. Dojde k odčerpání vody a program bude ukončen. Dveře se odblokují.



11. PO SKONČENÍ PROGRAMU PRAČKU VYPNĚTE









- Na displeji se zobrazí „End“ a rozsvítí se kontrolka otevření dvířek – můžete odebrat prádlo















- Stisknutím tlačítka hlavního vypínače „Zapnout/Vypnout“ vypněte pračku. Pokud pračku nevypnete, přibližně po čtvrt hodině od skončení programu se vypne automaticky kvůli úspoře energie.
- Dvířka nechejte pootevřená, aby vnitřek pračky mohl vysychat.

PROGRAMY A MOŽNOSTI

Při výběru vhodného programu pro daný typ prádla vždy dodržujte pokyny uvedené na etiketách oblečení.

PROGRAM	Typ prádla a doporučení	Etikety s pokyny	Nastavení
PRACOVNÍ ODĚVY	 Znečištěné pracovní oděvy vyrobené z robustního bavlněného materiálu nebo směsí bavlny a syntetiky. U tohoto programu jsou přednastaveny volby „Předpírka“ a „Intenzivní máchání“ – funkce je tedy optimalizovaná tak, aby bylo dosaženo co nejlepších výsledků praní. Silně znečištěné oděvy doporučujeme před vložením do pračky důkladně protřepat. – Přejete-li si, můžete použít odstraňovač skvrn na kyslíkové bázi		MAX. NÁPLŇ max. ROZSAH TEPLŮT Studená až 95 °C MAX. RYCHLOST ODSTŘEĐOVÁNÍ max. VOLITELNÉ MOŽNOSTI Předpírka, Horké máchání na konec, Biologické odstranění skvrn 15°, Silně zašpiněné, Intenzivní máchání, Rychlé praní, Colours 15°, Provzdušnění, Pomoc s dávkováním, Odložený start
MOPY A RUČNÍKY	 Normálně až silně ušpiněné pratelné úklidové hadry a hadříky, mopy, ručníky a podobné textilie vyrobené z robustní bavlny. Intenzivní prací program s předpírkou; v případě silného znečištění přidejte prací prostředek i do přihrádky zásobníku určené pro předpírku. Pro dosažení co nejlepších výsledků praní nerušte volbu „Předpírka“.		MAX. NÁPLŇ 4,5 kg ROZSAH TEPLŮT Studená až 60 °C MAX. RYCHLOST ODSTŘEĐOVÁNÍ max. VOLITELNÉ MOŽNOSTI Předpírka, Horké máchání na konec, Biologické odstranění skvrn 15°, Intenzivní máchání, Rychlé praní, Colours 15°, Provzdušnění, Pomoc s dávkováním, Odložený start
BAVLNA	 Normálně až silně zašpiněné prádlo vyrobené z bavlny a lnu, jako např. ručníky, spodní prádlo, ubrusy, ložní prádlo atp.		MAX. NÁPLŇ max. ROZSAH TEPLŮT Studená až 95 °C MAX. OTÁČKY PŘI ODSTŘEĐOVÁNÍ max. VOLITELNÉ MOŽNOSTI Předpírka, Horké máchání na konec, Biologické odstranění skvrn 15°, Intenzivní máchání, Rychlé praní, Colours 15°
MIX	 Mírně až normálně zašpiněné hrubší prádlo vyrobené z bavlny, lnu, umělých vláken a jejich směsí. Účinný jednohodinový program. V rámci jedné náplně perte pouze podobné barvy.	 	MAX. NÁPLŇ 4,0 kg ROZSAH TEPLŮT Studená až 60 °C MAX. OTÁČKY PŘI ODSTŘEĐOVÁNÍ max. VOLITELNÉ MOŽNOSTI Horké máchání, Skvrny 15, Intenzivní máchání, Rychlé praní, Colours 15, Provzdušnění

PROGRAM	Typ prádla a doporučení	Etikety s pokyny	Nastavení
SYNTETIKA	 Běžně zašpiněné prádlo vyrobené z umělých vláken (například polyesteru, polyakrylu, viskózy apod.) nebo jejich směsí s bavlnou.		MAX. NÁPLŇ 3,0 kg ROZSAH TEPLŮT Studená až 60 °C MAX. OTÁČKY PŘI ODSTŘEĐOVÁNÍ max. VOLITELNÉ MOŽNOSTI Předpírka, Biologické odstranění skvrn 15°, Silně zašpiněné, Intenzivní máchání, Rychlé praní, Colours 15
JEMNÉ PRÁDLO	 Tenké, jemné prádlo vyžadující opatrné praní.		MAX. NÁPLŇ 1,5 kg ROZSAH TEPLŮT Studená až 40 °C MAXIMÁLNÍ RYCHLOST ODSTŘEĐOVÁNÍ 1 000 VOLITELNÉ MOŽNOSTI Předpírka, Rychlé praní, Colours 15
VLNA	 Vlna s visačkou Woolmark a určená pro praní v pračce, stejně jako tkaniny vyrobené z hedvábí, lnu, vlny a viskózy označené jako vhodné pro ruční praní. Dodržujte doporučení výrobce na etiketě prádla.	 	MAX. NÁPLŇ 1,0 kg ROZSAH TEPLŮT Studená až 40 °C MAXIMÁLNÍ RYCHLOST ODSTŘEĐOVÁNÍ 1 000 VOLITELNÉ MOŽNOSTI Rychlé praní, Colours 15
RYCHLOPRANÍ 30	 Mírně zašpiněné prádlo beze skvrn vyrobené z bavlny, a/nebo umělých vláken. Program pro rychlé přeprání.	 	MAX. NÁPLŇ 3,0 kg ROZSAH TEPLŮT Studená až 30 °C MAXIMÁLNÍ RYCHLOST ODSTŘEĐOVÁNÍ max VOLITELNÉ MOŽNOSTI Colours 15, Provzdušnění
ODSTŘEĐOVÁNÍ	 Samostatný program s intenzivním odstřeđováním. Vhodný pro hrubší prádlo.		MAX. NÁPLŇ max. ROZSAH TEPLŮT Studená MAXIMÁLNÍ RYCHLOST ODSTŘEĐOVÁNÍ max VOLITELNÉ MOŽNOSTI "Provzdušnění"
MÁCHÁNÍ/ODSTRĚ	 Samostatný program zahrnující máchání a intenzivní odstřeđění prádla. Vhodný pro hrubší prádlo.		MAX. NÁPLŇ max. ROZSAH TEPLŮT Studená MAXIMÁLNÍ RYCHLOST ODSTŘEĐOVÁNÍ max VOLITELNÉ MOŽNOSTI Intenzivní máchání, Provzdušnění

max = pro model pračky AWG812/PRO

8 kg (náplň prádla)

1 200 ot/min (rychlost odstřeđování)

MOŽNOSTI VOLITELNÉ PROSTŘEDNICTVÍM TLAČÍTEK MOŽNOSTÍ



Tabulka programů nabízí přehled možných kombinací programů a možností. Ne všechny kombinace

programů a možností lze zvolit. Některé možnosti rovněž nelze kombinovat. V takovém případě

kontrolka možnosti, kterou nelze kombinovat, zabliká a zhasne, zároveň zazní zvukový signál.

PŘEDPÍRKA



Pomáhá vyprat silně zašpiněné prádlo přidáním fáze předpírky před zvolený program hlavního praní. Pro silně zašpiněné prádlo, například s obsahem písku nebo částic nečistot. Před vložením prádla do pračky je důkladně vyklepte. Prodlouží program asi o 20 minut.

Přidejte prací prostředek také do komory pro předpírku v zásobníku

pracího prostředku nebo přímo do bubnu. – Pokud volíte „Předpírku“, použijte pro hlavní praní práškový prací prostředek, aby bylo zajištěno, že zůstane v dávkovači až do spuštění fáze hlavního praní. Dodržujte dávkování pracího prostředku stanovené jeho výrobcem nebo použijte možnost „Pomůcka pro dávkování“.

HORKÉ MÁCHÁNÍ



Program skončí ve fázi máchání teplou vodou. Uvolní tak vlákna prádla. Pokud prádlo vyjmete krátce po skončení programu, je na omak příjemně teplé.

SKVRNY 15



Pomáhá odstraňovat všechny druhy skvrn s výjimkou mastných skvrn.

Program začne fází praní ve studené vodě.

Program se prodlouží o cca 10 minut. U odolných skvrn se doporučuje ruční předpraní. Nelze vybrat pro program Bavlna 95 °C.

SILNĚ ZAŠPINĚNÉ



Pomáhá vyprat silně zašpiněné prádlo se skvrnami díky optimalizaci účinnosti přísad pro odstraňování skvrn.

Do komory pro hlavní praní přidejte vhodné množství přísady na odstraňování skvrn (prášek) společně s pracím prostředkem (pouze práškovým). S touto možností používejte pouze práškový prací prostředek. Dodržujte doporučení

výrobce ohledně dávkování. Může prodloužit program až o 15 minut.

Upozornění: Vhodné pro použití odstraňovačů skvrn a bělidel na bázi kyslíku. **Chlórová nebo perboritanová bělidla se nesmějí používat.**

INTENZIVNÍ MÁCHÁNÍ



Pomáhá odstranit zbytky pracího prostředku z prádla prodloužením fáze máchání.

Obzvlášť vhodné pro dětské prádlo, pro alergiky a pro oblasti s velmi měkkou vodou.

RYCHLÉ PRANÍ



Umožňuje rychlejší praní. Zkrátí program při zachování kvalitního výsledku.

Doporučuje se pouze u mírně zašpiněného prádla. Nelze vybrat pro program „Bavlna“ nebo „Pracovní oděvy“ na teplotu 95 °C.

MOŽNOSTI, KTERÉ LZE VOLIT PŘÍMO STISKEM PŘÍSLUŠNÉHO TLAČÍTKA

COLOURS 15



Pomáhá chránit barvy prádla praním ve studené vodě (15 °C). Funkce slouží k úspoře energie potřebné k ohřevu vody za současného dosažení dobrých výsledků při praní.

Vhodné pro mírně zašpiněné prádlo beze skvrn.

Ujistěte se, že je váš prací prostředek vhodný pro praní při nízkých teplotách (15° nebo 20 °C).

Nelze vybrat pro program „Bavlna“ nebo „Pracovní oděvy“ na teplotu 95 °C.

PROVZDUŠNĚNÍ



Pomáhá udržovat vaše prádlo v dobrém stavu v situaci, kdy po skončení programu nemůžete prádlo ihned vyjmout.

potrvá přibližně 6 hodin po skončení programu. Můžete jej kdykoliv zastavit stiskem libovolného tlačítka; dvířka se odblokují a můžete prádlo vyjmout.

Pračka začne několik minut po skončení programu prádlem periodicky otáčet. Tento režim

TEPLOTA



Po zapnutí pračky se na ovládacím panelu zobrazí poslední použitý program a teplota. Pokud změníte program, na displeji se zobrazí jeho výchozí teplota.

Pokud chcete teplotu změnit, stiskněte tlačítko teplota, otáčením ovladačem a zvolte požadovanou teplotu a potvrďte ji stisknutím ovladače.

ODSTŘEDĚNÍ



Po zapnutí pračky se na ovládacím panelu zobrazí poslední použitý program a rychlost odstředování.

Pokud změníte program, na displeji se zobrazí jeho výchozí rychlost odstředování.

Pokud chcete rychlost odstředování změnit, stiskněte tlačítko

odstředování, otáčením ovladačem a zvolte požadovanou rychlost a potvrďte ji stisknutím ovladače. Pokud zvolíte rychlost odstředování „0“, dojde na konci programu k odčerpání vody, ale nebude následovat žádný odstředovací cyklus.

ZASTAVENÍ MÁCHÁNÍ



Zamezí automatickému odstředování na konci programu. Prádlo zůstane v poslední máchací vodě a program nebude pokračovat.

Vhodné pro jemné prádlo, které není vhodné k odstředování nebo které lze odstředovat jen při nižší rychlosti.

Nevhodné pro hedvábí.

Chcete-li zrušit „Zastavení máchání“, zvolte jednu z následujících možností:

- odčerpání vody, bez odstředování: otáčením ovladače zvolte rychlost odstředování 0, pak stiskněte „Spustit/pozastavit“: Voda bude vypuštěna a program skončí
- odstředování prádla: bliká výchozí rychlost odstředování – cyklus odstředování spustíte stiskem tlačítka „Spustit/Pozastavit“. Nebo zvolte jinou rychlost odstředování otáčením ovladače, stisknutím potvrďte a stiskněte Spustit/Pozastavit, čímž zahájíte cyklus odstředování

FUNKCE

ZAPNOUT/VYPNOUT



Zapnutí pračky: podržte stisknuté tlačítko, dokud se nerozsvítí tlačítko Spustit/Pozastavit.

Zrušení běžícího programu: podržte stisknuté tlačítko, dokud se na displeji nezobrazí „rES“ pračka provede odčerpání vody a ukončí program.

Vypnutí pračky po skončení programu:

podržte stisknuté tlačítko, dokud světlo nezhasne.

OVLADAČ

- Potvrzení a volba programů a možností
- Otočením provedete volbu

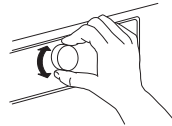

- Stiskem potvrdíte

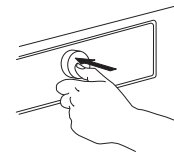

SPUSTIT/POZASTAVIT



- Spuštění programu po dokončení nastavení

- Přerušování běžícího programu
- Pokračování přerušovaného programu

ZÁMEK TLAČÍTEK

3 sec

Tato funkce vám umožní provést zablokování tlačítek a ovladače ovládacího panelu proti nežádoucí manipulaci, např. ze strany dětí.

Pračka musí být zapnutá.

Podržte stisknuté tlačítko možností;

dokud se nerozsvítí symbol klíče na ovládacím panelu. Ovladač a tlačítka jsou nyní zablokovány. Funguje jedině tlačítko



= 3 sec



„Zapnout/vypnout“ umožňující pračku vypnout. Zámek tlačítek zůstává aktivní i poté, co pračku vypnete a opět zapnete.

K odblokování tlačítek / ovladače podržte opět stisknuté tlačítko možností, dokud na displeji nezmizí symbol klíče. = 3 sec

POMŮCKA PRO DÁVKOVÁNÍ



Pomáhá dávkovat správné množství pracího prostředku vzhledem k náplni prádla.

Před použitím této možnosti:

Koncentrace jednotlivých pracích prostředků dostupných na trhu se značně liší. Z tohoto důvodu přizpůsobte pračku dávkování množství pracího prostředku, který používáte.

Kromě toho zkontrolujte, zda nastavená hodnota tvrdosti vody (měkká) odpovídá tvrdosti místní vody. Pokud ne, nastavte tuto hodnotu správně (viz „POMOC S DÁVKOVÁNÍM / PRVNÍ POUŽITÍ“).

Viz speciální část Pomůcka pro dávkování – První použití / Běžné použití

ODLOŽENÝ START



Přesune spuštění programu na později. Umožňuje využít výhodnější sazby za elektrickou energii (např. noční proud), nebo prádlo vyprat tak, aby bylo připraveno v určitý čas.

Vyberte odložený start až o 23 hodin. S touto funkcí neužívejte tekuté prací prostředky, protože nelze zaručit, že v zásobníku zůstanou až do startu programu.

- Zvolte program, teplotu a funkci.
- Stiskněte tlačítka „Odložený start“ – na displeji bliká symbol Spustit odložený start. 
- Požadovanou dobu odloženého startu (až 23 hodin) zvolte ovladačem, přičemž čas se zobrazí na displeji. Požadovanou dobu odložení startu potvrďte stisknutím ovladače. Na displeji se nepřerušovaně rozsvítí symbol Odložený start.

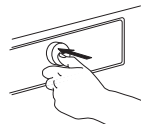
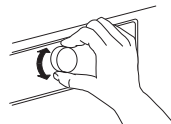

Po stisknutí tlačítka Spustit/Pozastavit se na displeji zobrazí doba do spuštění programu. Rozsvítí se tlačítka Spustit/Pozastavit. 

Dvojtečka mezi hodinami a minutami na displeji bliká. Dvířka se zablokují.

- Pokud jste zvolili „Pomůcka pro dávkování“, pračka po stisknutí tlačítka Spustit/pozastavit vypočítá doporučené množství pracího prostředku. Vložte množství pracího prostředku uvedené na displeji do zásobníku pracího prostředku; použijte práškový prací prostředek, tím zajistíte, že v zásobníku zůstane až do spuštění programu. Zavřete zásobník pracího prostředku a znovu stiskněte tlačítka Spustit/Pozastavit, tím se spustí odpočet zvolené doby zpoždění.
- Po vypršení časového limitu se pračka zapne automaticky. Na displeji pak bude zobrazena zbývající doba trvání programu. Jak zrušit „Odložený start“:
 - stisknutím tlačítka Spustit/Pozastavit zrušíte funkci odloženého startu (opětovným stiskem tlačítka Spustit/Pozastavit dojde k okamžitému spuštění programu)
 - nebo stiskněte a přidržte tlačítka Zapnout/vypnout, čímž celé nastavení programu zrušíte.

UKAZATELE



DVÍŘKA LZE OTEVŘÍT

Kontrolka svítí

- před spuštěním programu
 - po přerušení programu, není-li hladina vody v pračce příliš vysoká nebo prádlo není v této fázi programu příliš horké
 - když program skončí a prádlo lze vyjmout
-



ZÁVADA: SERVIS



ZÁVADA: VODNÍ FILTR UCPANÝ

Viz část ODSTRAŇOVÁNÍ ZÁVAD, kde naleznete více informací



ZÁVADA: PŘÍVOD VODY JE UZAVŘENÝ

POMŮCKA PRO DÁVKOVÁNÍ / PRVNÍ POUŽITÍ

Chcete-li, aby tato funkce dokázala množství potřebného pracího prostředku vypočítat co nejpřesněji, přizpůsobte pračku na dávkování vámi používaného pracího prostředku a tvrdost používané vody.

ULOŽTE DÁVKOVACÍ HODNOTY VÁMI POUŽÍVANÝCH PRACÍCH PROSTŘEDKŮ

Typy pracích prostředků:	Na barvy	Šetrný	Obecný
			
Programy:	Na barvy	Vlna, Jemné prádlo	Všechny ostatní programy

Na obalu vámi používaných pracích prostředků najdete dávkované množství pro středně zašpiněné prádlo a střední tvrdost vody

		TVRDOT VODY		
		MĚKKÁ	STŘEDNÍ	TVRDÁ
ÚROVEŇ ZNEČIŠTĚNÍ	LEHKÉ			
	STŘEDNÍ		ML	
	SILNÉ			

Uložení těchto hodnot do paměti pračky:

1. Zvolte program, pro nějž si přejete údaje o pracím prostředku uložit.

2. Podržte stisknuté tlačítko Pomůcka pro dávkování, dokud se na displeji neobjeví symbol lahve. Kontrolky všech programů pro danou skupinu pracích prostředků se rozsvítí.



P

3. Otočením ovladače přizpůsobíte dávkovanou hodnotu údaj, který jste předtím našli na obalu pracího prostředku. Potvrďte stisknutím ovladače.

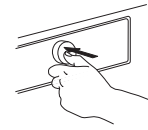
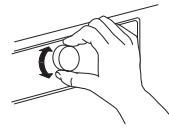

4. Tento postup zopakujte pro všechny tři skupiny programů. Stačí uložit dávkování pro jeden program z každé skupiny – následně se automaticky uloží i pro ostatní programy v dané skupině.

Návrat na tovární hodnoty: zvolte a potvrďte „rES“, jak je popsáno v kroku 3.

PŘIZPŮSOBTE PRAČKU MÍSTNÍ TVRDOSTI VODY

Pračka je z výroby nastavena na měkkou vodu.

1. Stiskněte a podržte zároveň tlačítka Program a Pomůcka pro dávkování.



Na displeji se zobrazí hodnota „1“, což znamená „měkká“ voda.

2. Ovladačem nastavte tvrdost vody na.

2 = **střední**
3 = **tvrdá**

a výběr potvrďte stisknutím ovladače. Jakmile potvrdíte nastavení tvrdosti vody, automaticky opustíte režim nastavení tvrdosti vody.

Zjistěte si tvrdost místní vody například na lokálních úřadech nebo na internetu. – Není-li vaše místní voda „měkká“, přizpůsobte pračku následujícím způsobem:
Nastavení tvrdosti vody:

POMŮCKA PRO DÁVKOVÁNÍ / BĚŽNÉ POUŽITÍ

1. Po výběru programu a možnosti stiskněte tlačítko „Pomůcka pro dávkování“; na displeji se zobrazí symbol Pomůcka pro dávkování.



Namísto do zásobníku pracího prostředku lze prostředek přidat i přímo do bubnu v dávkovacím pouzdře.

Programy s předpírkou: Prací prostředek pro předpírku lze přidat přímo do bubnu, prací prostředek pro hlavní praní se musí přidat do komory pro hlavní praní v zásobníku pracího prostředku. V takovém případě použijte pro hlavní praní práškový prací prostředek, aby bylo zajištěno, že zůstane v zásobníku až do spuštění fáze hlavního praní.

Po přidání pracího prostředku zavřete zásobník pracího prostředku (nebo dvířka).

2. Spusťte program stiskem tlačítka „Spustit/Pozastavit“. – Buben se začne otáčet a zjišťovat množství prádla, na displeji se mezitím zobrazí animace. Následně se na displeji ukáže doporučené množství pracího prostředku v ml.



3. Vytáhněte zásobník pracího prostředku a vložte prací prostředek v množství uvedeném na displeji **do komory pro hlavní praní** zásobníku pracího prostředku.



4. Zavřete zásobník pracího prostředku (nebo dvířka) a pro pokračování programu stiskněte tlačítko „Spustit/Pozastavit“.

Pokud jste zvolili možnost „Předpírka“ a chcete přidat prací prostředek i pro předpírku, přidejte **poloviční množství indikovaného pracího prostředku do komory pro předpírku** navíc k plnému množství, které jste již dali do komory pro hlavní praní.

TIPY NA ÚSPORU

Nejlepších výsledků v úspoře energie, vody, pracího prostředku a času dosáhnete, budete-li prát maximální doporučené množství prádla pro jednotlivé programy, jak je uvedeno v tabulce programů.

Nepřekračujte výrobcem doporučené dávky pracího prostředku. Používejte funkci Pomůcka pro dávkování; tuto funkci připravte podle návodu v části „POMŮCKA PRO DÁVKOVÁNÍ / PRVNÍ POUŽITÍ“.

Pro silně znečištěné prádlo používejte předpírku.

Skvrny ošetřete ještě před praním pomocí odstraňovače skvrn nebo namočte zaschlé skvrny do vody, abyste nemuseli volit program s vyšší teplotou.

Šetřete energii používáním pracího programu s teplotou 60 °C místo 95 °C nebo pracího programu s teplotou 40 °C místo 60 °C. Pro bavlněné prádlo používejte nejlépe program Eco bavlina  s teplotou 40 °C nebo 60 °C.

Čas i energii můžete ušetřit také volbou vyšší rychlosti odstředění ke snížení množství vody v prádle, pokud pak chcete prádlo sušit v bubnové sušičce.

Pro lehce znečištěné prádlo používejte možnost „Colours 15“, ušetříte tak energii nutnou k ohřevu vody.

ČIŠTĚNÍ A ÚDRŽBA

⚠ POZOR

Před prováděním jakéhokoli čištění a údržby

pračku vypněte a odpojte z elektrické sítě.
K čištění pračky nepoužívejte hořlavé kapaliny.

ČIŠTĚNÍ PRAČKY ZVENČÍ

K čištění vnější strany pračky používejte měkkou vlhkou látku.



K čištění ovládacího panelu nepoužívejte čističe na sklo nebo univerzální čističe, ani tekuté čisticí prášky apod. – tyto přípravky by mohly poškodit nápisy.

KONTROLA PŘÍVODNÍ HADICE VODY

Pravidelně kontrolujte, zda přívodní hadice nepuchří nebo nepraská. Je-li poškozená, vyměňte ji za novou, kterou získáte v našem servisním středisku nebo u specializovaného prodejce. Podle typu hadice:

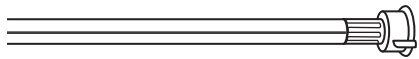
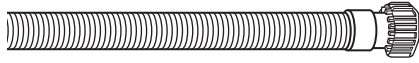

Má-li přívodní hadice průhledný potah, kontrolujte pravidelně, zda barva na některých místech netmavne. Pokud ano, může to znamenat, že hadice uniká a je třeba ji vyměnit.

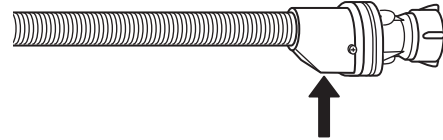
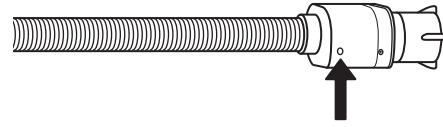

Hadice s automatickým systémem zastavování přívodu vody: zkontrolujte malé inspekční okénko na bezpečnostním ventilu (viz šipka). Je-li červené, byla aktivována funkce bezpečnostního uzavření a hadici je třeba vyměnit za novou. Chcete-li tuto hadici odšroubovat, stiskněte přitom uvolňovací tlačítko (je-li jím vybavena).

ČIŠTĚNÍ SÍTKOVÝCH FILTRŮ V PŘÍVODNÍ VODNÍ HADICI

1. Zavřete přívod vody a odšroubujte přívodní hadici.

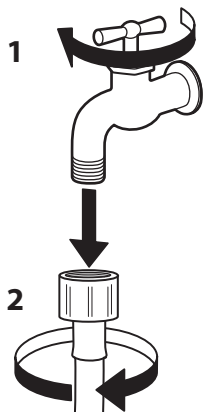

2. Vyčistěte sítkový filtr v jejím ústí jemným kartáčkem.

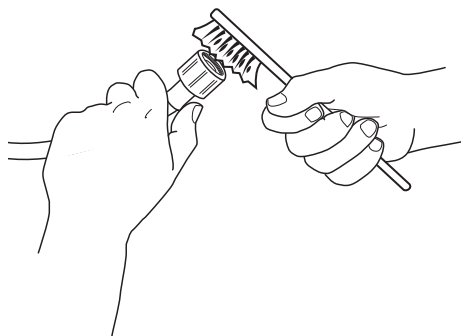

3. Přívodní hadici následně rukou odšroubujte od vstupu na zadní straně pračky. Kleštěmi vyjměte sítkový filtr z přívodní hadice k pračce a pečlivě jej vyčistěte.

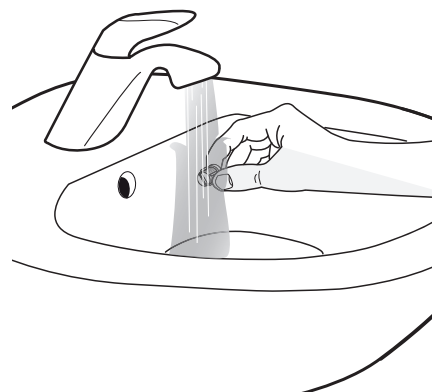
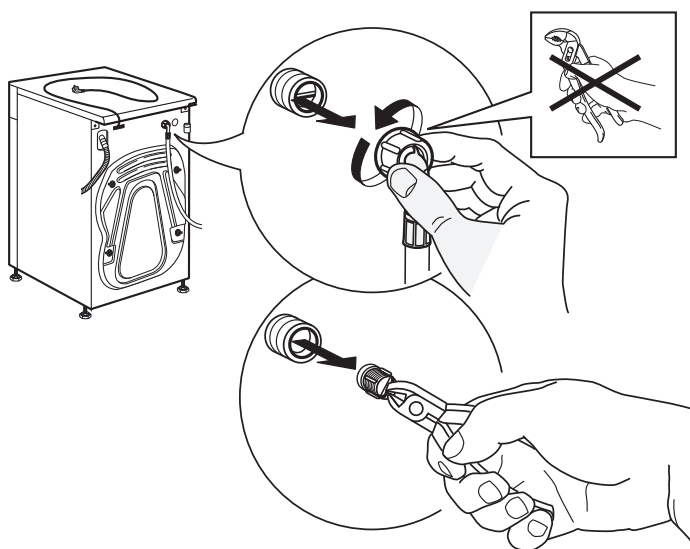

4. Vložte sítkový filtr zpět na své místo. Připojte hadici k pračce i k přívodu vody. Při našroubování hadice nepoužívejte žádné nástroje. Otevřete přívod vody a zkontrolujte, že všude těsní.

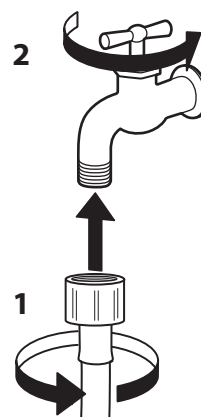
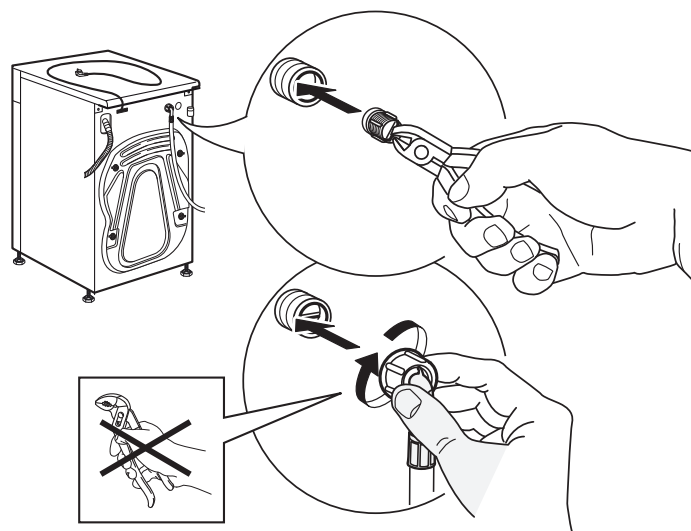

ČIŠTĚNÍ ZÁSObNÍKU PRACÍCh PROSTŘEDKŮ

1. Stlačením uvolňovacího tlačítka při souběžném tahu směrem ven vyjměte zásobník pracích prostředků.

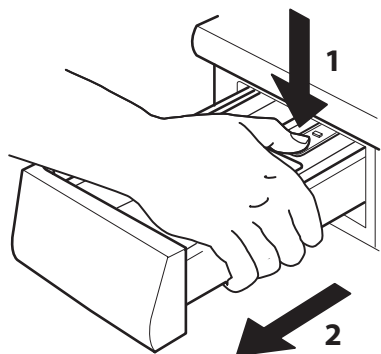

2. Vyjměte vložku ze zásobníku pracího prostředku i ze zásobníku aviváže.

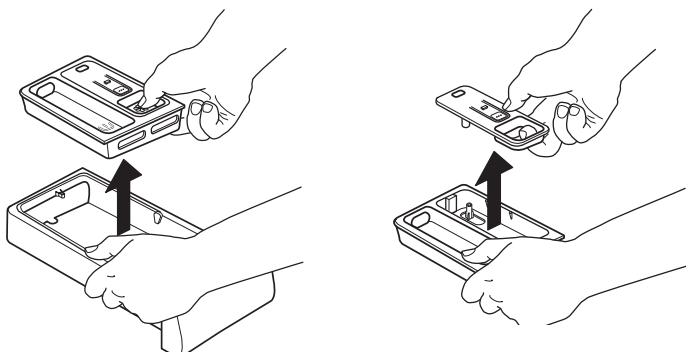

3. Všechny části umyjte pod tekoucí vodou a odstraňte z nich veškeré usazené zbytky.

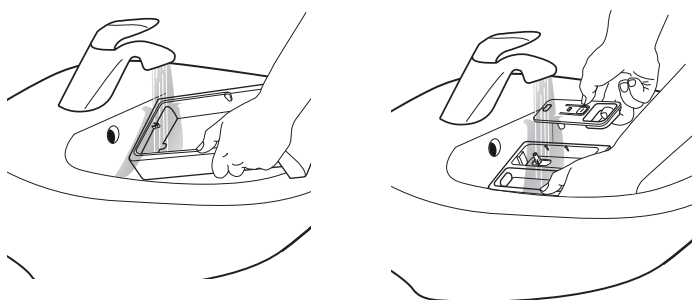

4. Všechny části osušte měkkým hadříkem.

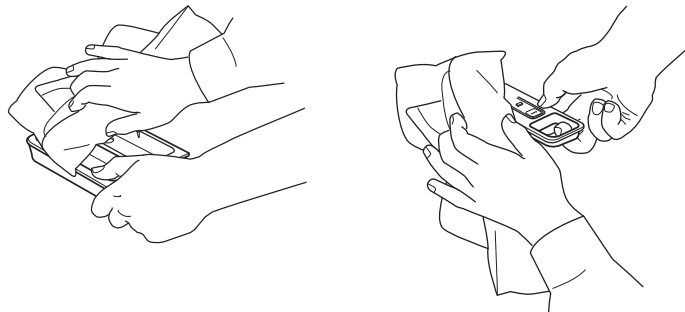

5. Vložte zásobník pracího prostředku na své místo a zatlačte jej dovnitř.

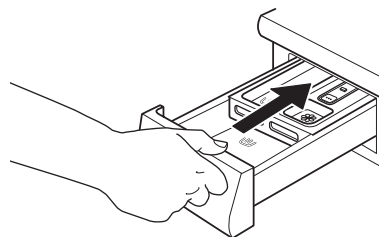

ČIŠTĚNÍ VODNÍHO FILTRU / VYPOUŠTĚNÍ ZBYLÉ VODY

⚠ POZOR

Před čištěním filtru nebo vypouštěním zbylé vody nejprve pračku vypněte a odpojte od elektrické sítě. Pokud jste používali program s vysokou teplotou vody, počkejte před vypouštěním, až se ochladí.

Pokud voda neodtéká, svítí kontrolka „Vodní filtr je ucpaný“.



Vodní filtr čistěte alespoň jednou měsíčně, aby nedošlo k situaci, kdy v důsledku jeho ucpaní nemůže voda z praní odtékat.

1. Sejměte sokl: Stiskněte pojistné výstupky po jeho stranách a následně jej sejměte.

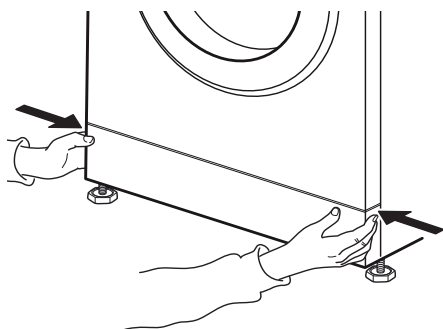

Jestliže u pračky není nouzová vypouštěcí hadička: Umístěte pod vodní filtr širokou nízkou nádobu na odtékající vodu.

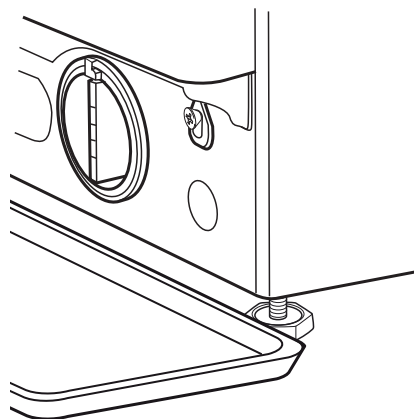

2. Nádobu na vypouštěnou vodu: Jestliže je u pračky nouzová vypouštěcí hadička: Připravte si nízkou nádobu na vodu. Vytáhněte vypouštěcí hadici ze spodní části pračky

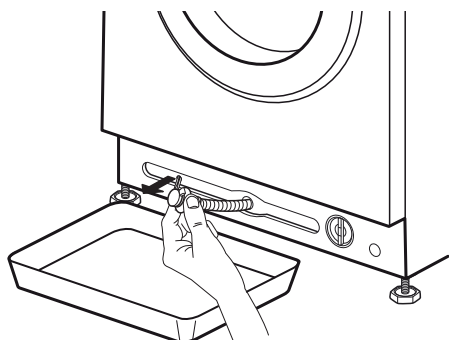

3. Vypusťte vodu: Jestliže je u pračky nouzová vypouštěcí hadička: Vyměňte zátku na konci hadičky a nechte vodu odtékat do nádoby. Když se nádoba naplní, zatlačte do hadičky zátku a nádobu vyprázdněte. Opakujte výše uvedené, dokud z pračky odtéká voda. Posledně vypouštěcí hadičku pevně zadržte a zastrčte do spodní části pračky.

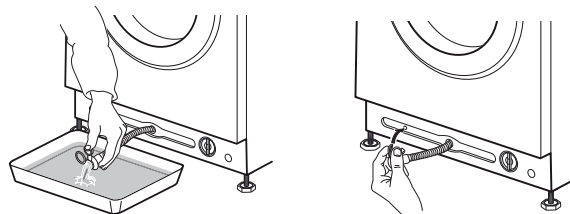

Jestliže u pračky není nouzová vypouštěcí hadička: Opatrně otáčejte filtrem proti směru hodinových ručiček, dokud nezačne vytékat voda. Nechte vodu odtékat a nevyndávejte filtr.

Když se nádoba naplní, uzavřete filtr otáčením ve směru hodinových ručiček. Vyprázdněte nádobu. Tento postup opakujte, dokud nebude pračka prázdná.

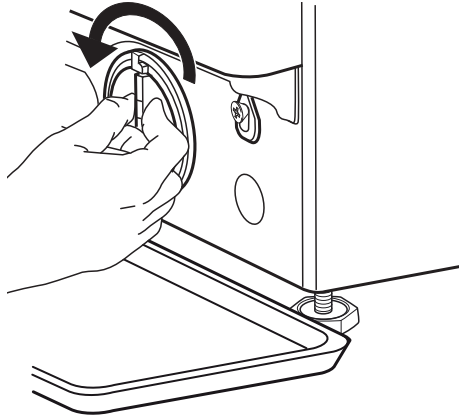

4. Vyjměte filtr: Pod vodní filtr rozložte dobře savou bavlněnou látku. Následně otáčením proti směru hodinových ručiček vodní filtr vyjměte.

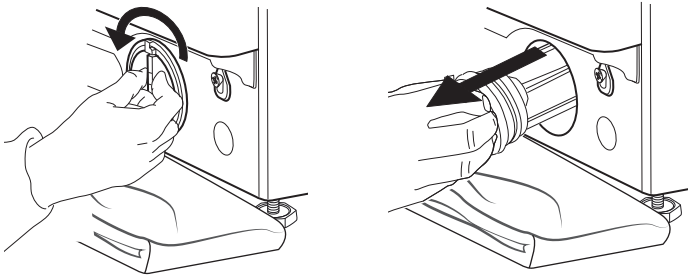

5. Vodní filtr vyčistěte: odstraňte usazeniny z vodního filtru pod tekoucí vodou.

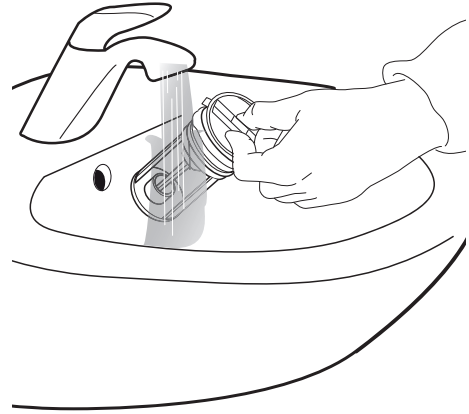

6. Vraťte filtr na své místo a osadte sokl: Vložte filtr na své místo pomocí otáčení ve směru hodinových ručiček. Utáhněte jej co nejvíce; držadlo filtru musí být ve svislé poloze. Chcete-li ověřit těsnost filtru, nalijte do zásobníku pracího prostředku jeden litr vody. Následně osadte sokl.

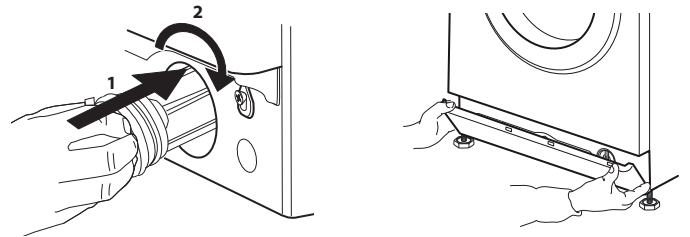

PŘEPRAVA A MANIPULACE

Odpojte pračku od elektrické sítě a zavřete přívod vody.

1. Zkontrolujte, zda jsou dvířka a zásobník pracího prostředku úplně zavřené.

2. Odpojte přívodní hadici a sejměte odpadní hadici z odpadu. Vypusťte ze všech hadic zbývající vodu a upevněte je, aby se během přepravy nepoškodily.

3. Zašroubujte přepravní šrouby. Postupujte přitom podle pokynů pro odstranění přepravních šroubů – v opačném pořadí.

Upozornění: Nepřepravujte pračku bez zašroubovaných přepravních šroubů.

ODSTRAŇOVÁNÍ ZÁVAD

Pračka je vybavena různými automatickými bezpečnostními funkcemi. Díky nim lze poruchy zjistit včas a bezpečnostní systém může vhodně zareagovat.

Většinou jde o malé poruchy, které odstraníte během několika minut.



PROBLÉM	MOŽNÉ PŘÍČINY	ŘEŠENÍ
Pračka nezačala prát, žádné kontrolky nesvítí	Nepřipojeno k elektrické síti	Připojte vidlici do zásuvky
	Zásuvka nebo pojistka nefungují	Ověřte funkčnost zásuvky pomocí lampy, nechte porouchanou součástku opravit
	Přerušeno napájení	Pračka bude automaticky pokračovat v praní po obnovení dodávky elektrické energie
Pračka nezačne prát, přestože jste stiskli tlačítko „Spustit/Pozastavit“	Dvířka nejsou správně zavřena	Zatlačte na dvířka až zaklapnou
	Blokování tlačítek je aktivní	Pro deaktivaci zámku tlačítek stiskněte tlačítko se symbolem klíče a držte je stisknuté po dobu 3 sekund
Pračka se zastavila během programu a kontrolka „Spustit/Pozastavit“ bliká	Zastavení po máchání (= poloha tlačítka odstředování) je aktivováno	Dokončete Zastavení po máchání odčerpáním vody po odstředování prádla (viz „Zastavení máchání“ – FUNKCE A MOŽNOSTI).
	Program byl přerušeno, možná došlo k otevření dvířek	Ujistěte se, že jsou dvířka zavřena Po stisknutí tlačítka „Spustit/Pozastavit“ bude program pokračovat
	Byl aktivován bezpečnostní systém: rozsvítí se kontrolka závady a/nebo na displeji se zobrazí závada (F...); přívod vody je možná uzavřený	Viz část „Kontrolky závad“. Zkontrolujte, zda je přívod vody otevřený a na přívodní hadici nejsou smyčky.
V zásobníku pracího prostředku jsou po skončení programu zbytky pracího prostředku	Tlak vody je příliš nízký; sítkový filtr přívodní hadice může být ucpaný	Ověřte si, zda je kohoutek zcela otevřený. Zkontrolujte sítkové filtry přívodní hadice, viz ČIŠTĚNÍ A ÚDRŽBA / Čištění sítkových filtrů přívodní hadice
Při odstředování pračka vibruje	Nebyly odstraněny přepravní šrouby(!)	Odstraňte přepravní šrouby podle pokynů v PRŮVODCI INSTALACÍ
	Pračka nestojí rovně na všech čtyřech nohách	Nastavte výšku nohou (PRŮVODCE INSTALACÍ). Ověřte, zda pračka stojí na vodorovném a pevném podkladu.
Na ovládacím panelu bliká Rychlost odstředování „0“ a prádlo je velmi vlhké	Nerovnoměrně vyvážené prádlo vedlo pračku z důvodu ochrany k zastavení cyklu odstředování	Pokud chcete vlhké prádlo odstředit, přidejte další kusy prádla různých velikostí a poté spusťte program „Máchání a odstředování“. Snažte se vyhnout malým náplním pračky tvořeným několika velkými savými kusy prádla – perte v rámci jedné náplně různé velikosti prádla

PROBLÉM	MOŽNÉ PŘÍČINY	ŘEŠENÍ
Špatné výsledky odstředování	Tlačítko „Odstředění“ bylo nastaveno na nízkou rychlost odstředování.	Spustte program „Odstředování“ s vyšší rychlostí (je-li to možné).
	V důsledku nerovnováhy v průběhu odstředování nebyl proveden závěrečný cyklus odstředování.	Viz předchozí řádka.
	V důsledku nadměrné tvorby pěny nebylo provedeno odstředování.	Spustte program „Máchání a odstředování“. Nepoužívejte nadměrné množství pracího prostředku. Přizpůsobte a použijte funkci Pomůcka pro dávkování.
Zbytky pracího prášku na vypraném prádle	Příliš mnoho pracího prostředku / kvalita pracího prostředku.	Dodržujte dávkování pracího prostředku Okartáčujte tkaninu. Použijte možnost „Intenzivní máchání“ (je-li dostupná). Používejte tekutý prací prostředek / použijte speciální prací prostředek na černé či tmavé prádlo.
Pračka se zastaví v průběhu programu / zdá se, že program nepokračuje / během zastavení se na displeji může objevit animace	Fáze programu bez pohybu bubnu.	Fáze bez pohybu dlouhé až 2 minuty jsou u pracích programů běžné.
	Program byl přerušen v důsledku nadměrné tvorby pěny (možná vinou příliš velké dávky pracího prostředku). Může se opakovat několikrát, dokud pěna dostatečně nezmizí.	Program automaticky pokračuje, jakmile se dostatečně sníží množství pěny. Pokud se na displeji zobrazí Fod (= chyba předávkování), prostudujte si tabulku CHYBOVÉ KONTROLKY A HLÁŠENÍ.
	Možné podpětí či přepětí v síti.	Program bude automaticky pokračovat, jakmile se napětí v síti dostane do správného rozmezí.
Program je o dost delší nebo kratší, než je zpočátku uvedeno na displeji nebo v tabulce programů.	Pračka se přizpůsobuje faktorům, které mají vliv na dobu trvání, jako je např. nadměrná tvorba pěny, nevyvážená náplň, dlouhé ohřívání v důsledku nízké teploty přírodní vody atp. Když probíhá přepočítávání délky trvání programu, zobrazí se na displeji animace.	Neperte malé náplně s velkými savými kusy prádla / přidejte do náplně prádlo různých velikostí. Dodržujte dávkování pracího prostředku – řiďte se doporučeným dávkováním pracího prostředku stanoveným výrobcem. Přizpůsobte a použijte funkci Pomůcka pro dávkování.
Dvířka jsou zamčená, s chybovým hlášením či bez a program neběží.	V případě poruchy napájení zůstanou dvířka zamčená.	Program bude automaticky pokračovat, jakmile bude opět k dispozici napětí v síti.
	Pračka stojí (jak je popsáno v předchozí části „Pračka se zastaví“...).	Program bude automaticky pokračovat, jakmile důvod zastavení pomine.
	Úroveň vody či teplota jsou příliš vysoké, nebo došlo k elektrické závadě.	Viz pokyny pro chybu „Služba“: chyba zámku dvířek / FdL / F29 v části Chybové kontrolky.
Osvětlení bubnu (je-li jím výrobek vybaven) nepracuje.	Je třeba vyměnit žárovku.	Pro výměnu žárovky kontaktujte servisní středisko.

CHYBOVÉ KONTROLKY A ZPRÁVY

Níže naleznete seznam možných příčin závad a jejich řešení.

Pokud problém přetrvává i po odstranění příčiny závady, stiskněte a podržte tlačítko Zapnout/vypnout po dobu nejméně tří sekund. Pokud problém přetrvává i poté, zavřete přívod vody, vypněte pračku, odpojte ji od elektrické sítě a kontaktujte naše Servisní středisko.

Kontrolka závady	Možné příčiny	Řešení
PRÍVOD VODY JE UZAVŘENÝ 	Do pračky nepřitéká voda nebo nepřitéká v dostatečném množství <ul style="list-style-type: none"> • přívod vody je uzavřený • Smyčky na přívodní hadici • Tlak vody je příliš nízký • Sítkové filtry v přívodní hadici ucpané • Voda v přívodní hadici zamrzlá 	Otevřete přívod vody Dbejte na to, aby přívodní hadice nebyla nikde přehnutá. Zajistěte, aby byl tlak přívodní vody dostatečný. Vyčistěte sítkové filtry (ČIŠTĚNÍ A ÚDRŽBA) Umístěte pračku do prostor s teplotou nejméně 5 °C. Po odstranění problému stiskněte tlačítko Spustit/Pozastavit. Pokud problém přetrvává, stiskněte a držte stisknuté tlačítko Zapnout/vypnout po dobu nejméně 3 sekund.
VYČISTIT FILTR 	Odpadní voda se neodčerpala <ul style="list-style-type: none"> • Smyčky na odpadní hadici • Odpadní hadice je ucpaná nebo zamrzlá • Filtr je ucpaný • Čerpadlo je ucpané 	Zkontrolujte odpadní hadici, zda na ní nejsou smyčky Umístěte pračku do prostor s teplotou nejméně 5 °C. Vyčistěte filtr, jak je popsáno v části ČIŠTĚNÍ VODNÍHO FILTRU. Po odstranění problému stiskněte tlačítko Spustit/Pozastavit. Pokud problém přetrvává, stiskněte a držte stisknuté tlačítko Zapnout/vypnout po dobu nejméně 3 sekund.
Ukazatel na displeji DVÍRKA OTEVŘENÁ KONTROLKA BLIKÁ 	Možné příčiny Dveře nelze zamknout	Možné řešení Silně zatlačte na dvířka, aby se řádně zavřela. Následně stiskněte tlačítko „Spustit/Pozastavit“. Pokud problém přetrvává, stiskněte a držte stisknuté tlačítko Zapnout/vypnout po dobu nejméně 3 sekund.

Zpráva na displeji	Možné příčiny	Možné řešení
FdL (nebo F29)	Dveře nelze odemknout.	<p>Silně zatlačte na dvířka v oblasti zámku a následně stiskněte a držte stisknuté tlačítko Zapnout/vypnout po dobu nejméně 3 sekund.</p> <p>Je-li zvolen horký cyklus, počkejte, dokud prádlo nevychladne, a opět stiskněte a držte stisknuté tlačítko Zapnout/vypnout po dobu nejméně 3 sekund.</p> <p>Zapněte pračku. Pokud závada přetrvává, zkontrolujte a případně odstraňte možnou příčinu, jak je uvedeno v části věnované závadě „Vyčistit filtr“. Pak opět zapněte pračku. Pokud se dvířka neodemykají, stiskněte a držte stisknuté tlačítko Zapnout/vypnout po dobu nejméně 3 sekund.</p> <p>Pokud se dvířka stále neodemykají, prostudujte si část „DVÍŘKA – JAK OTEVŘÍT DVÍŘKA V PŘÍPADĚ ZÁVADY“. Před vypuštěním vody / otevřením dvířek počkejte, až voda vychladne (u programů s vyššími teplotami).</p>
Fod	Program byl přerušen v důsledku nadměrné tvorby pěny (možná vinou příliš velké dávky pracího prostředku). Přerušování se může opakovat několikrát, dokud se množství pěny dostatečně nesníží.	<p>Spusťte program „Máchání a odstředování“ s možností Intenzivní máchání.</p> <p>Dodržujte doporučení výrobce pracího prostředku týkající se dávkování.</p> <p>Přizpůsobte a používejte funkci Pomůcka pro dávkování.</p> <p>Zkontrolujte, zda je vodní filtr čistý.</p>

Kontrolka závady	Zpráva na displeji	Možné příčiny	Možné řešení
 SERVIS	F20 nebo F60	Závada elektronické součástky	Vypněte pračku a odpojte ji ze sítě Zavřete přívod vody. Kontaktujte servisní středisko
	F24	Příliš mnoho prádla v programu s nižší maximální náplní Příliš mnoho vstupní vody	Zvolte a spusťte program „Máchání a odstředování“, aby se přerušovaný program správně ukončil. Pračku nepřetěžujte. Dodržujte maximální velikost náplně pro jednotlivé programy, jak je uvedeno v Tabulce programů. Zavřete přívod vody. Stiskněte a držte stisknuté tlačítko Zapnout/vypnout po dobu nejméně 3 sekund; počkejte na dokončení fáze odčerpávání vody (na displeji se zobrazí End). Znovu otevřete přívod vody. – Pokud do pračky začne okamžitě proudit voda (aniž by byl spuštěn jakýkoli program), jedná se o závadu elektrické součástky. Zavřete přívod vody, vypněte pračku a odpojte ji od elektrické sítě. Kontaktujte servisní středisko.
	F02	Chyba zastavení přítoku vody – ve spodní části nalezena unikající voda.	Stiskněte tlačítko Zapnout/vypnout na nejméně 3 sekundy. Pokud závada přetrvává, zavolejte do servisu.
	Všechny ostatní kódy F. závady	Závada elektrické součástky	Pro resetování závady stiskněte tlačítko „Zapnout/vypnout“ na nejméně na 3 vteřiny. Pokud problém přetrvává, vypněte pračku a odpojte ji ze sítě. Zavřete přívod vody. Kontaktujte servisní středisko.

Pokud závadu nelze odstranit pomocí navržených postupů, odpojte pračku ze zásuvky, uzavřete přívod vody a informujte Středisko poprodejových služeb (viz část POPRODEJOVÉ SLUŽBY).

DVÍŘKA – JAK JE OTEVŘÍT V PŘÍPADĚ ZÁVADY, ABY BYLO MOŽNO VYTÁHNOUT PRÁDLO

Vypněte pračku a odpojte ji ze sítě. Zavřete přívod vody.
Počkejte, dokud se buben nepřestane točit. Nikdy neotevírejte dvířka, dokud je buben v pohybu.
Pokud perete při vyšších teplotách, počkejte, až prádlo vychladne.

Před otevřením dvířek vždy nejprve vypusťte vodu, a to buďto přidržením tlačítka Zapnout/vypnout, dokud se na displeji nezobrazí „rES“, nebo ručním postupem popsaným v části VYPOUŠTĚNÍ ZBYLÉ VODY.

Před otevřením dvířek způsobem zde popsaným si prosím prostudujte část „Dvířka jsou zamčená, s chybovým hlášením či bez a program neběží“. Dvířka se mohou odemknout sama poté, co pominou podmínky jako např. výpadek elektrické sítě.
Pokud chcete prádlo vyjmout okamžitě, zkuste dvířka nejprve odemknout způsobem popsaným v části CHYBOVÉ KONTROLKY A ZPRÁVY (FdL nebo

F29). Pouze v případě, že dvířka nejdou otevřít žádným z postupů popsaných v těchto částech, pokračujte následujícími kroky.
V případě výpadku napájení bude po jeho obnovení pračka pokračovat od místa přerušení. Pokud dojde k závadě, dvířka jsou zamknutá a vy musíte své prádlo vyndat:

1. Nejprve vypusťte zbylou vodu, jak je popsáno v části „Vypouštění zbylé vody“

2. Šroubovákem odšroubujte šroub.

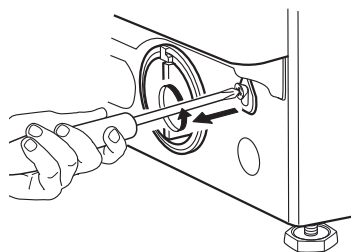

3. Následně zatáhněte směrem dolů pásek označený „Otevření dvířek“. Dvířka se otevřou a vy můžete prádlo vyjmout.

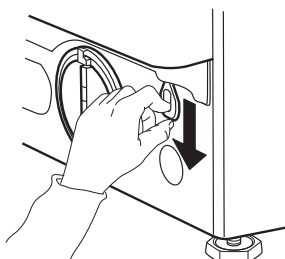

4. Následně pásek znovu upevněte pomocí utažení šroubu šroubovákem.

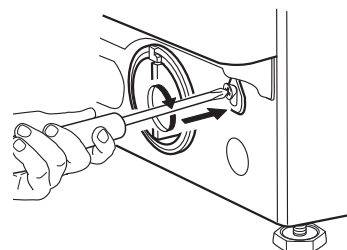

5. Osadte sokl

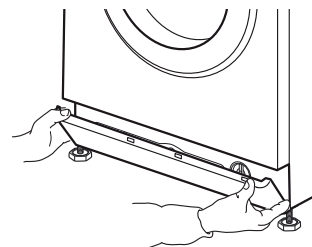

POPRODEJOVÉ SLUŽBY

NEŽ ZAVOLÁTE DO SERVISNÍHO STŘEDISKA

1. Ověřte, zda nedokážete závadu odstranit vlastními silami podle návodu v části

PRŮVODCE ODSTRANĚNÍM PORUCH.

2. Vypněte pračku a opět ji zapněte, abyste zjistili, zda porucha stále trvá.

POKUD PROBLÉM PŘETRVÁVÁ, OBRAŤTE SE NA SERVISNÍ STŘEDISKO

Volejte na číslo uvedené v záručním listě nebo postupujte podle návodu na webu www.whirlpool.eu

Vždy sdělte

- Stručný popis závady, která se vyskytla
- Model pračky (viz typový štítek z vnitřní strany dvířek)
- Servisní číslo (viz typový štítek z vnitřní strany dvířek; číslo za slovem „Service“)
- Svoji úplnou adresu a číslo telefonu.

SERVICE 0000 000 00000



S veškerými opravami se obraťte na naše autorizovaná servisní střediska, která vám zajistí jejich řádné provedení a použití originálních náhradních dílů.

Výrobce:
Whirlpool Europe s.r.l. Socio Unico
Viale Guido Borghi 27
21025 Comerio (VA)
Italy

MAGYAR EGÉSZSÉGVÉDELMI ÉS BIZTONSÁGI, HASZNÁLATI ÉS KEZELÉSI, valamint ÜZEMBE HELYEZÉSI ÚTMUTATÓ



KÖSZÖNJÜK, HOGY A WHIRLPOOL TERMÉKÉT VÁLASZTOTTA!
Ahhoz, hogy teljesebb támogatásban részesüljön,
kérjük, regisztrálja készülékét: www.whirlpool.eu/register

Tartalomjegyzék

Egészségvédelmi és biztonsági útmutató

BIZTONSÁGI UTASÍTÁSOK	134
KÖRNYEZETVÉDELMI TANÁCSOK	137
MEGFELELŐSÉGI NYILATKOZAT	138

Használati és kezelési útmutató

TERMÉKLEÍRÁS	139
KÉSZÜLÉK	139
MOSÓSZER-ADAGOLÓ	139
KEZELŐPANEL	140
A VÍZ CSATLAKOZTATÁSÁVAL KAPCSOLATOS MŰSZAKI ADATOK	141
AJTÓ	142
DOBVILÁGÍTÁS (ha van)	142
TARTOZÉKOK	142
A KÉSZÜLÉK HASZNÁLATA	143
AZ ELSŐ HASZNÁLAT	143
MINDENNAPI HASZNÁLAT	144

PROGRAMOK ÉS OPCIÓK	148
FUNKCIÓK	154
KIJELZŐK	156
ADAGOLÁSI JAVASLAT / ELSŐ HASZNÁLAT	157
ADAGOLÁSI JAVASLAT / MINDENNAPI HASZNÁLAT	159
TAKARÉKOSSÁGI TIPPEK	160
TISZTÍTÁS ÉS KARBANTARTÁS	161
A MOSÓGÉP KÜLSŐ BURKOLATÁNAK TISZTÍTÁSA	161
A VÍZELLÁTÓ TÖMLŐ ELLENŐRZÉSE	162
A HÁLÓS SZŰRŐ TISZTÍTÁSA A VÍZELLÁTÓ TÖMLŐBEN	163
A MOSÓSZER-ADAGOLÓ TISZTÍTÁSA	164
A VÍZSZŰRŐ TISZTÍTÁSA / A MARADÉK VÍZ LEERESZTÉSE	165
SZÁLLÍTÁS ÉS KEZELÉS	167
HIBAELHÁRÍTÁS	168
AJTÓ – HOGYAN NYITHATÓ HIBA ESETÉN A RUHANEMŰ KIVÉTELÉHEZ	173
VEVŐSZOLGÁLAT	174
Üzembe helyezési útmutató	390

BIZTONSÁGI UTASÍTÁSOK

OLVASSA EL ÉS TARTSA BE

A mosógép használata előtt gondosan olvassa el az Egészségvédelmi és biztonsági, valamint a Használati és kezelési útmutatót.

Tartsa kéznél az útmutatót a későbbi felhasználás érdekében.

AZ ÖN ÉS MÁSONK BIZTONSÁGA RENDKÍVÜL FONTOS.

A kézikönyv és a mosógép fontos biztonsági figyelmeztetéseit mindig olvassa el és tartsa be.



Ez a szimbólum biztonsági figyelmeztetést jelöl.

Olyan lehetséges veszélyekre figyelmeztet, amelyek testi sérülést vagy halált okozhatnak.

A biztonsági üzenetek előtt a biztonsági figyelmeztetés szimbólum vagy a **VESZÉLY** vagy **VIGYÁZAT** szó látható. E szavak jelentése:

⚠ VESZÉLY

Olyan veszélyes helyzetet jelez, amely súlyos sérülést okoz, ha nem kerül el.

⚠ VIGYÁZAT

Olyan veszélyes helyzetet jelez, amely súlyos sérülést okozhat, ha nem kerül el.

Minden biztonsági figyelmeztetésben ismertetjük a szóban forgó lehetséges kockázatot, és jelezzük, hogyan csökkenthető a mosógép helytelen használatából eredő sérülés, kár vagy áramütés veszélye. Szigorúan tartsa be a következő utasításokat.

Az utasítások be nem tartása veszélyes helyzeteket teremthet. Az utasítások és óvintézkedések figyelmen kívül hagyása esetén a gyártó nem vállal felelősséget a személyeknek vagy állatoknak okozott sérülésekért, illetve az anyagi károkért.

A kisgyermek (0–3 éves kor) és gyermekek (3–8 éves kor) állandó felügyelet nélkül nem tartózkodhatnak a készülék közelében.

A mosógépet 8 éves vagy idősebb gyermekek, valamint testi, érzékszervi vagy szellemi fogyatékkal élő, illetve tapasztalat vagy ismeretek hiányában hozzá nem értő személyek csak felügyelet mellett vagy a mosógép biztonságos használatára vonatkozó tájékoztatást követően és a fennálló kockázatok megértése után

használhatják. Ne engedje, hogy a gyermekek játszanak a mosógéppel. Gyermekek csak felügyelet mellett végezhetnek tisztítási és karbantartási műveleteket.

Távolítsa el a szállítási csavarokat.

A mosógépre szállítási csavarokat szerelnek, hogy a készülék belseje ne sérüljön a szállítás során. A gép használata előtt mindenképpen távolítsa el a szállítási csavarokat.

Eltávolításuk után helyezze a nyílásokba a mellékelt 4 műanyag takaróelemet.

Ne nyissa fel erővel az ajtót, és soha ne álljon rá.

A TERMÉK RENDELTELTÉSSZERŰ HASZNÁLATA

A gyártó a kezelőszervek helytelen vagy szabálytalan használatából származó károkért felelősséget nem vállal.

FIGYELEM: A mosógép külső időzítővel vagy külön távvezérlő rendszerrel történő működtetésre nem alkalmas.

Ne használja a mosógépet a szabadban.

Ne tároljon robbanásveszélyes vagy gyúlékony anyagokat (pl. aeroszolos flakont) a mosógépben vagy annak közelében. Ne tegyen benzint vagy egyéb gyúlékony anyagot a mosógépbe vagy annak közelébe, illetve ne használjon hasonlókat a mosógépben vagy annak közelében, mivel a mosógép véletlen bekapcsolásakor tűz üthet ki.

A mosógép használható nyilvános helyeken.

Ez a mosógép kizárólag gépben mosható ruhaneműk kezelésére alkalmas.

ÜZEMBE HELYEZÉS

A készülék beszerelését és javítását képzett szakembernek kell végeznie a gyártó utasításaival és a helyi biztonsági előírásokkal összhangban. Csak akkor javítsa meg vagy cserélje ki a mosógép egyes alkatrészeit, ha az adott művelet szerepel a felhasználói kézikönyvben. Gyermek nem helyezhetik üzembe a készüléket. A mosógép üzembe helyezése alatt tartsa távol a gyermekeket. A mosógép üzembe helyezése alatt és után a csomagolóanyagot (műanyag zacskók, polisztirolból készült elemek stb.) tartsa gyermekek által nem elérhető helyen.

A csomagolás eltávolítása és az üzembe helyezési műveletek során viseljen védőkesztyűt. A kicsomagolás után

ellenőrizze, hogy a mosógép sérült-e a szállítás során. Probléma esetén vegye fel a kapcsolatot a kereskedővel vagy a legközelebbi vevőszolgálattal.

A mosógép mozgatóját és üzembe helyezését két vagy több személy végezze.

A mosógép üzembe helyezése alatt tartsa távol a gyermekeket.

A mosógépet úgy kell elhelyezni, hogy az mindig látható legyen, és folyamatosan hozzáférhetően az elektromos hálózathoz.

Mielőtt bármilyen szerelési műveletet végezne, a mosógépet le kell választani az elektromos hálózatról.

Az üzembe helyezés során ügyeljen arra, hogy a mosógép ne károsítsa a tápkábelt.

A mosógépet csak a megfelelő üzembe helyezést követően kapcsolja be.

A készülék üzembe helyezése után várjon néhány órát annak bekapcsolásával, hogy alkalmazkodhasson a helyiség adottságaihoz.

Ne helyezze üzembe a mosógépet olyan helyen, ahol szélsőséges körülményeknek lehet kitéve, például nem megfelelő szellőzés, 5 °C alatti vagy 35 °C feletti hőmérséklet.

A mosógép üzembe helyezése során ügyeljen arra, hogy mind a négy láb stabilan álljon a padlón, és szükség esetén állítsa be azokat. Vízmérték segítségével ellenőrizze, hogy a mosógép tökéletesen vízszintesen áll-e.

Fa- vagy ún. úszópadló (például bizonyos parketták és laminált padlók) esetén helyezze a készüléket egy 60 × 60 cm széles és legalább 3 cm vastag rétegelt lemezre, amely a padlóhoz van rögzítve.

A mosógép vízhálózatra történő bekötésekor kizárólag új tömlőket használjon. Tilos a használt tömlők használata, azokat el kell dobni.

A mosógép mozgatójakor ne a felső lapjánál fogva emelje meg azt.

A vízbevezető tömlő(ke)t a helyi vízszolgáltató előírásainak megfelelően csatlakoztassa a vízhálózatra.

Csak hideg vizet használó típusok esetén: ne csatlakoztassa a melegvíz-ellátáshoz.

Meleg vizet használó típusok esetén: a meleg víz bemeneti hőmérséklete nem haladhatja meg a 60 °C-ot.

Győződjön meg arról, hogy a mosógép alján található szellőzőnyílásokat (ha vannak az Ön készülékén) nem takarja el szőnyeg vagy egyéb anyag.

A belépő víznyomásnak a 0,1-1 MPa tartományba kell esnie.

Amennyiben egy szárítógépet szeretne a mosógép tetejére helyezni, először lépjen kapcsolatba a vevőszolgálattal vagy a forgalmazóval, és érdeklődjön meg, hogy ez lehetséges-e. Ez a művelet ugyanis csak akkor engedélyezett, ha a

szárítógépet egy megfelelő rögzítőkészlettel a mosógép tetejére erősíti. A készlet a vevőszolgálattól vagy a forgalmazótól szerezhető be.

ELEKTROMOS ÁRAMMAL KAPCSOLATOS FIGYELMEZTETÉSEK

Ellenőrizze, hogy a készülék adattábláján feltüntetett feszültségérték megegyezik-e a lakóhelyén rendelkezésre álló feszültséggel.

Az érvényben lévő biztonsági előírásoknak megfelelően a beszereléshez egy többpólusú, legalább 3 mm-es érintkezőtávolságú kapcsoló szükséges.

A mosógépet az előírásoknak megfelelően földelni kell.

Ha a mosógép csatlakozódugóval szerelt, de az nem megfelelő a hálózati aljzathoz, kérje képzett szakember segítségét.

Ne használjon hosszabbítót, elosztót vagy adaptert. Ne csatlakoztassa a mosógépet távvezérléssel működtethető aljzathoz.

Ne húzza meg a tápkábelt.

A sérült tápkábelt azzal egyenértékű kábelre kell cserélni. A tápkábel cseréjét képzett szakembernek kell elvégeznie a gyártó utasításainak és az érvényben lévő biztonsági előírásoknak megfelelően. Vegye fel a kapcsolatot a hivatalos vevőszolgálattal.

Ne használja a mosógépet, ha a tápkábel vagy a csatlakozódugó sérült, illetve

ha a készülék nem működik megfelelően, megsérült vagy leesett. A hálózati tápkábelt, illetve a villásdugót soha ne mártsa vízbe. A hálózati tápkábelt ne helyezze meleg felületek közelébe.

Beszerelés után az elektromos alkatrészeknek hozzáférhetetlennek kell lenniük a felhasználó számára.

Ne érjen a mosógéphez nedves testrésszel, és ne használja a készüléket, ha mezítláb van.

ELEKTROMOS CSATLAKOZTATÁS NAGY-BRITANNIA ÉS ÍRORSZÁG ESETÉN

Biztosítékcseré

Ha a mosógép tápkábele BS 1363A típusú 13 A-es biztosítékos csatlakozódugóval rendelkezik, az ebben lévő biztosíték cseréjekor használjon A.S.T.A. által jóváhagyott, BS 1362 típusú biztosítékot, és a következők szerint járjon el:

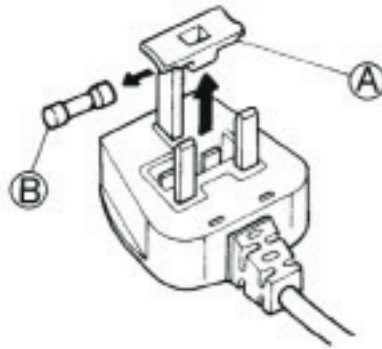

1. Távolítsa el a biztosítékházat (A) és a biztosítékot (B).
2. Helyezzen be egy új 13 A-es biztosítékot a biztosítékházba.
3. Helyezze vissza mindkettőt a csatlakozódugóba.

Fontos megjegyzés:

Biztosíték cseréjekor vissza kell helyezni a biztosítékházat. Ha

elveszett, a csatlakozódugó mindaddig nem használható, amíg nem pótolja azt. A megfelelő cserealkatrész a betét színe, illetve a csatlakozódugó alján dombornyomott betűkkel jelzett szín alapján azonosítható. A csere biztosítékház a villamossági boltokban szerezhető be.

Írország esetén

A Nagy-Britanniára vonatkozó információ többnyire érvényes, azonban használatban van egy harmadik típusú (2 tűskés, oldalsó földelőérintkezős) csatlakozódugó és aljzat is.

Csatlakozóaljzat/dugasz (mindkét ország esetén)

Ha a felszerelt csatlakozódugó az Ön hálózati aljzatához nem megfelelő, forduljon a vevőszolgálathoz további útmutatásért. Ne kísérelje meg a csatlakozódugó cseréjét. Ezt a műveletet képzett szakembernek kell elvégeznie a gyártó utasításainak és az áramellátásra vonatkozó biztonsági előírásoknak megfelelően.

HELYES HASZNÁLAT

Miután elkészült a mosógép üzembe helyezésével, a berendezés használata előtt távolítsa el a szállítási csavarokat.

Ne lépje túl a megengedett maximális mennyiséget. Nézze meg a programtáblázatban jelölt megengedett maximális mennyiséget.

Zárja el a csapot, amikor nem használja.

Ha úgy tűnik, hogy a mosógép megsérült, forduljon a berendezés tulajdonosához, vagy szükség esetén a vevőszolgálathoz.

TISZTÍTÁS ÉS KARBANTARTÁS

A tisztítási és karbantartási műveletek előtt a mosógépet le kell választani az elektromos hálózatról.

A tápcsatlakozóról való leválasztás legyen mindig ellenőrizhető a mosógép

mindkét oldaláról. Ellenőrizze, hogy a berendezés ki van-e húzva a karbantartási műveletek során.

Tisztítás vagy karbantartás esetén a tápcsatlakozóról való leválasztás legyen mindig ellenőrizhető a mosógép mindkét oldaláról.

Soha ne használjon gőzzel tisztító berendezéseket.

Soha ne használjon gyúlékony anyagokat a mosógép tisztítására.

Ne használjon általános tisztítószer, ablakmosó folyadékot, súrolószer vagy hasonló anyagot a mosógép, és különösképpen a vezérlőpanel tisztítására.

Javítás esetén csak eredeti pótalkatrészeket használjon. A javításokat a hivatalos vevőszolgálattal kell elvégeztetni. Vegye figyelembe a Használati és kezelési útmutató TISZTÍTÁS ÉS KARBANTARTÁS című fejezetében szereplő tisztítási időtartamokat.

KÖRNYEZETVÉDELMI TANÁCSOK

A CSOMAGOLÓANYAGOK ÁRTALMATLANÍTÁSA

A csomagolóanyag 100%-ban újrahasznosítható, erre az újrahasznosítást jelző szimbólum utal:



A csomagolás egyes részeinek hulladékkezelését felelősségteljesen, a hulladékok ártalmatlanítására vonatkozó helyi rendelkezések szerint kell elvégezni.

A HÁZTARTÁSI KÉSZÜLÉKEK LESELEJTEZÉSE

A mosógép kiselejtezésekor tegye azt használhatatlanná: vágja le a tápkábelt, távolítsa el az ajtókat és kihúzható elemeket (ha vannak), így elkerülhető,

hogy a gyermekek könnyedén bemásszanak és a készülékbe szoruljanak.

Ez a mosógép újrahasznosítható



vagy újrafelhasználható anyagok felhasználásával készült. Leselejtezésekor a helyi hulladékelhelyezési szabályokkal összhangban járjon el.

Az elektromos háztartási készülékek kezelésére, hasznosítására és újrafeldolgozására vonatkozó további információért forduljon az illetékes helyi hatósághoz, a háztartási hulladékok begyűjtését végző vállalatához vagy az üzlethez, ahol a mosógépet vásárolta.

Ez a mosógép az elektromos és elektronikus berendezések

hulladékairól szóló 2012/19/EK irányelv szerinti jelölésekkel rendelkezik.

A termék megfelelő hulladékkezelésével elkerülhetők a környezetet és az emberi egészséget érintő esetleges negatív következmények, amelyek a termék nem megfelelő ártalmatlanítása esetén fennállnak.

A szimbólum



és a kísérő dokumentációban látható szimbólum azt jelzi, hogy a termék nem kezelhető háztartási hulladékként, hanem egy megfelelő, az elektromos és elektronikus berendezések újrahasznosítását végző gyűjtőponton kell leadni.

MEGFELELŐSÉGI NYILATKOZAT

A mosógép fejlesztése, gyártása és forgalmazása a következő EK-irányelvek biztonsági előírásainak betartásával történt:

- az alacsony feszültségű berendezésekről szóló 2006/95/EK irányelv
- az elektromágneses összeférhetőségről szóló

- 2004/108/EK irányelv.
- A mosógép által kibocsátott zaj szintje nem éri el a 70 dB(A) értéket.

A BAUKNECHT HAUSGERÄTE GmbH, D-73614 Schorndorf
a WHIRLPOOL EUROPE S.r.l. I-21025 COMERIO

képviselésében kizárólagos felelősségünk tudatában kijelentjük, hogy a jelen

mosógép	WHIRLPOOL	AWG812/PRO	AWG912/PRO
	12NC-kód:	8592 122 01010	8592 123 01010
	Jóváhagyás típusa:	D 430 P	D 430 P

nyilatkozatban foglalt termék megfelel az alábbi szabvány(ok)nak és egyéb normatív dokumentum(ok)nak:

EN 60335-1:2012+A11:2014+AC:2014
EN 50571:2013
EN 61770:2009
EN 62233:2002+Ber.1:2008
EN ISO 10472-1:2008
EN ISO 10472-2:2008
EN ISO 12100:2010
EN 55014-1: 2006+A1:2009+A2:2011 (Tesztelés módja > 30 MHz: zavaró erőhatás)
EN 55014-2: 1997+A1:2001+A2:2008
EN 61000-3-2: 2006 + A1:2009 + A2:2009
EN 61000-3-3: 2008

a következő irányelv(ek) előírásai szerint:

a gépekről szóló 2006/42/EK irányelv
az alacsony feszültségű berendezésekről szóló 2006/95/EK irányelv – 2016. április 19-ig érvényben
az alacsony feszültségű berendezésekről szóló 2014/35/EK irányelv – 2016. április 20-tól érvényben
az elektromágneses összeférhetőségről szóló 2004/108/EK irányelv – 2016. április 19-ig érvényben
az elektromágneses összeférhetőségről szóló 2014/30/EK irányelv – 2016. április 20-tól érvényben
2011/65/EU (RoHS irányelv)

Schorndorf, 2015.11.11.

Stephen M. Groppe
nemzetközi igazgató, HA
Platform
Fabric Care

Karl-Dieter Klingenstein
termékjóváhagyási
GPO, Schorndorf

A jogosult személy neve és aláírása

A CE-jelölés éve: 2015

TERMÉKLEÍRÁS

KÉSZÜLÉK

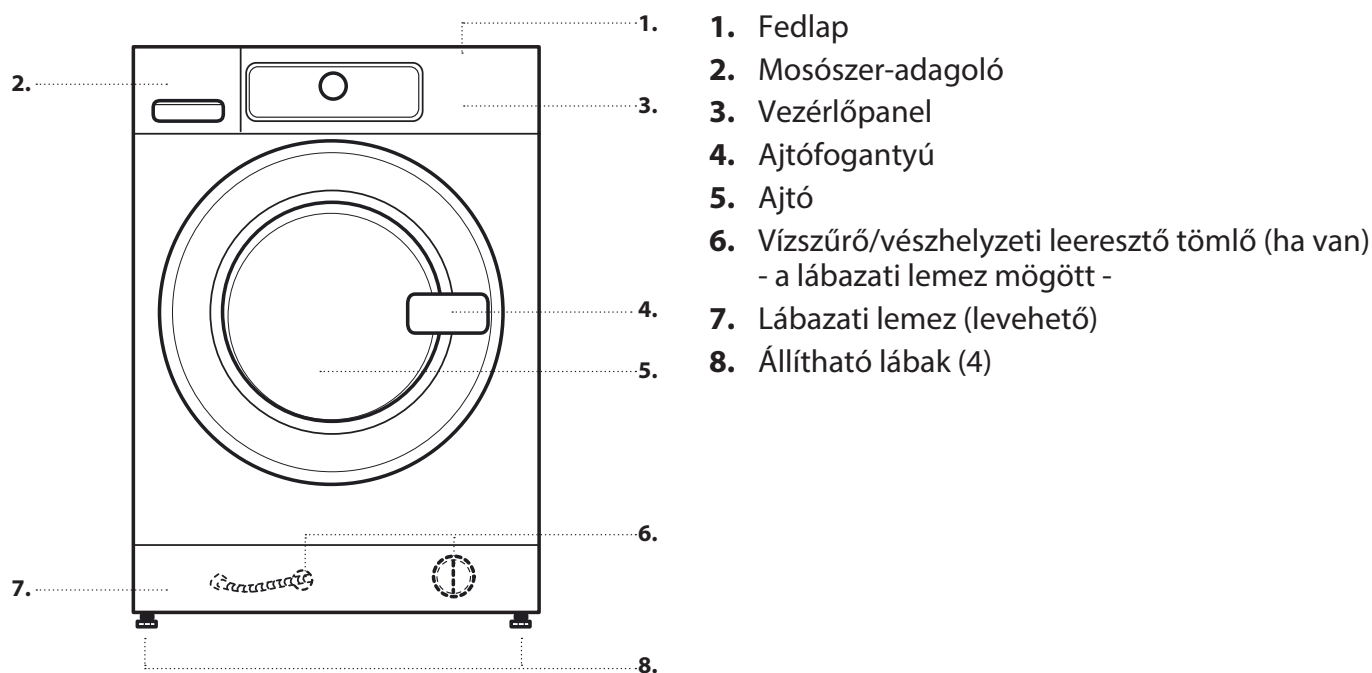

MOSÓSZER-ADAGOLÓ

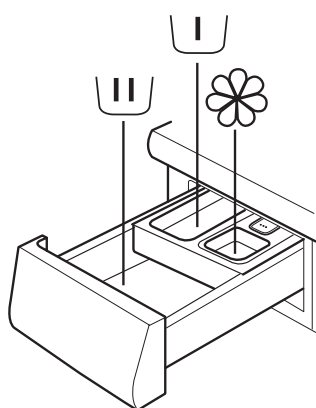

1. Főmosás rekesze
 - Mosószer a főmosáshoz
 - Folteltávolító
 - Vízlágyító
2. Előmosás rekesze
 - Mosószer az előmosáshoz
3. Öblítőszer rekesze
 - Textilöblítő
 - Folyékony keményítő

Kizárólag a „MAX” jelölésig töltsön öblítőt vagy keményítőoldatot.
4. Kioldó gomb
 (nyomja meg, ha ki szeretné venni a mosószer-adagolót tisztítás céljából)

KÜLÖNBÖZŐ TÍPUSÚ RUHANEMŰKHÖZ AJÁNLOTT MOSÓSZEREK

Fehér, strapabíró ruhanemű	(hideg-95 °C)	Nagy teljesítményű mosószerek
Fehér, kényes ruhanemű	(hideg-40 °C)	Fehéritőt és/vagy optikai fehéritőt tartalmazó, kímélő mosószerek
Világos/pasztell árnyalatú színek	(hideg-60 °C)	Fehéritőt és/vagy optikai fehéritőt tartalmazó mosószerek
Intenzív színek	(hideg-60 °C)	Fehéritő/optikai fehéritő nélküli, színes ruhákhoz használható mosószerek
Fekete/sötét színek	(hideg-60 °C)	Speciális mosószerek fekete/sötét ruhaneműkhöz

KEZELŐPANEL

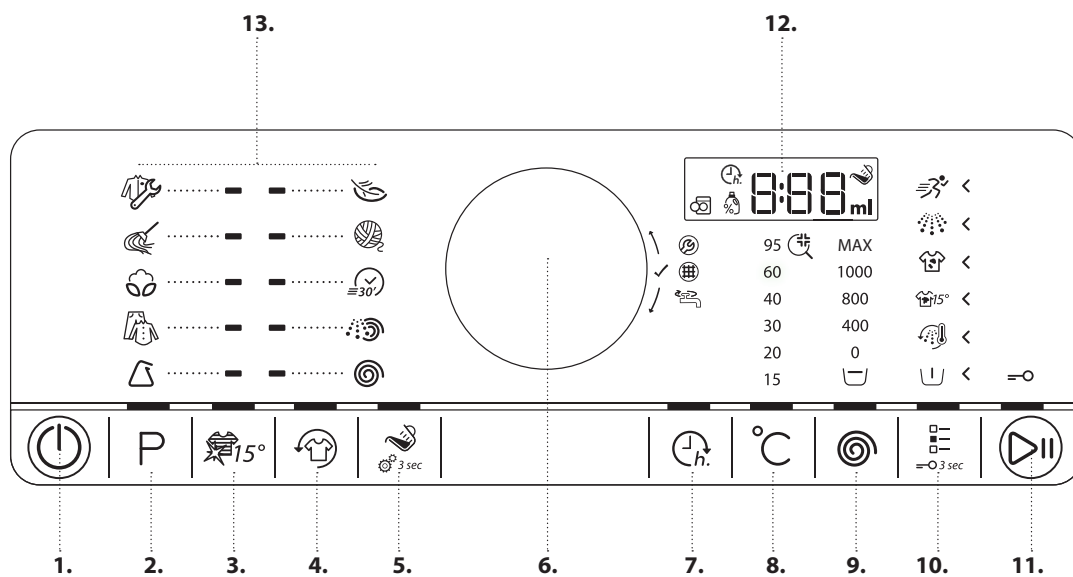

1. Be- és kikapcsoló gomb (hosszan nyomva: nullázás/leeresztés)
2. Programozható gomb
3. Színes 15° gomb
4. Ruhafressítés gomb
5. Adagolási javaslat gomb (hosszan nyomva: az adagolási javaslat beállításai)
6. Kapcsoló (forgassa el a kiválasztáshoz/nyomja meg a jóváhagyáshoz)
7. Késleltetett indítás gomb
8. Hőmérséklet gomb
9. Centrifuga fordulatszám gomb
10. Opciók gomb (hosszan nyomva: gombzár)
11. Start/szünet gomb
12. Kijelző
13. Programok terület

A VÍZ CSATLAKOZTATÁSÁVAL KAPCSOLATOS MŰSZAKI ADATOK

VÍZCSATLAKOZTATÁS

VÍZELLÁTÁS

Hideg

VÍZCSAP

3/4"-es menetes tömlőcsatlakozó

A TÁPVÍZ MINIMÁLIS NYOMÁSA

100 kPa (1 bar)

A TÁPVÍZ MAXIMÁLIS NYOMÁSA

1000 kPa (10 bar)

AJTÓ

Az ajtó kinyitásához húzza meg a fogantyút.

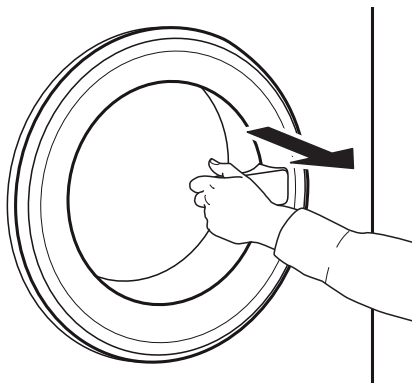

Az ajtó bezárásához a fogantyút megfogva nyomja be az ajtót kattanásig.

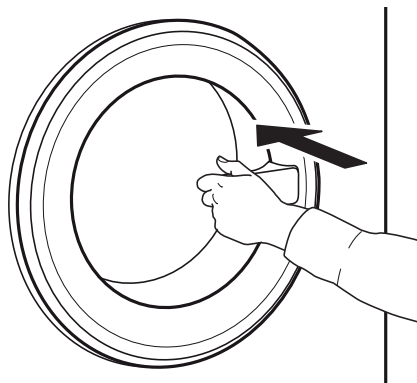

DOBVILÁGÍTÁS (ha van)

- A programválasztás során: a ruhanemű betöltésekor a világítás bekapcsol.
- A program elindítása után a betöltött ruhanemű észlelése során a világítás be-, majd kikapcsol.
- A program végén, az ajtó kinyitásakor a világítás rövid időre bekapcsol a ruhanemű kivételéhez. Ezután energiatakarékosági okból kikapcsol, a visszakapcsoláshoz érintse meg bármelyik gombot.

TARTOZÉKOK

A vevőszolgálattal kapcsolatba lépve ellenőrizheti, hogy az alábbi alkatrészek rendelkezésre állnak-e az adott modellű mosógéphez (és szárítógéphez).

A RÖGZÍTŐKÉSZLET POLCA

Ezzel rögzítheti a szárítógépet a mosógép tetején, hogy helyet takarítson meg, és megkönnyítse a szárítóba való bepakolást és az abból való kipakolást magas helyzetben.

A KÉSZÜLÉK HASZNÁLATA

AZ ELSŐ HASZNÁLAT

A mosógép a csatlakoztatás után automatikusan bekapcsol.

A gyártási anyagmaradványok eltávolítása a következőképpen történik.

1. Válassza ki a „Pamut” programot 95 °C-on. Vegye figyelembe a MINDENNAPI HASZNÁLAT című szakaszban foglaltakat.

2. Töltsön be kis mennyiségű nagy teljesítményű mosószert (legfeljebb a mosószert gyártója által az enyhén szennyezett ruhaneműkhöz ajánlott mennyiség 1/3-át) a mosószert-adagoló főmosás rekeszébe.

3. Indítsa el a programot ruhanemű nélkül. A program kiválasztásával és indításával kapcsolatos információkat lásd a MINDENNAPI HASZNÁLAT című szakaszban.

MINDENNAPI HASZNÁLAT

A RUHANEMŰ SZÉTVÁLOGATÁSA

1. A ZSEBEK KIÜRÍTÉSE

- A pénzermék, tűk stb. megsérthetik a ruhákat, és a mosógépet is károsíthatják.
- A papír zsebkendő és más hasonló tárgyak apró darabokra szakadnak, ezeket mosás után kézzel kell eltávolítani.



2. HÚZZA FEL A CIPZÁRAKAT, GOMBOLJA BE A GOMBOKAT, KAPCSOLJA BE A CSATOKAT. CSATOLJA BE AZ ÖVEKET, KÖSSZE ÖSSZE A SZALAGOKAT.

- Kisebb méretű (nejlonharisnya, öv stb.) vagy kapcsot tartalmazó ruhaneműk (melltartók stb.) mosásához használjon mosózsákot vagy cipzárral zárható párnahuzatot. Mindig vegye le a függönyakasztókat, vagy a függönyt az akasztókkal együtt egy pamutzsákban mossa.



3. A TEXTÍLIA TÍPUSA/KEZELÉSI ÚTMUTATÓ

Pamut, kevert szál, könnyen kezelhető/műszál, gyapjú, kézzel mosható darabok.

- Színek
A színes és a fehér darabokat válassza szét. Az újonnan vásárolt színes ruhákat mossa elkülönítve.
- Méretek
A mosás hatékonyságának növelése és a ruhaneműknek a dobben való jobb eloszlása érdekében egy mosáshoz különböző méretű ruhákat töltsön be.
- Kímélő mosás
A kényes ruhaneműket mossa külön, mivel ezek kímélő mosást igényelnek.

A MOSÓGÉP HASZNÁLATA

1. A RUHANEMŰ BETÖLTÉSE

- Nyissa ki az ajtót és tegye be a ruhaneműt. Tartsa be a programtáblázatban megadott maximális ruhamennyiséget.



A programokra vonatkozóan további információ a Programtáblázatban található.

2. ZÁRJA BE AZ AJTÓT

- Ügyeljen arra, hogy a ruhanemű ne akadjon be az ajtó üvege és a gumitömítés közé.
- Csukja be az ajtót kattanásig.



A hőmérséklet módosítása (ha szükséges)

Ha módosítani kívánja a kijelzőn jelzett hőmérsékletet, győződjön meg arról, hogy a Hőmérséklet gomb « világít.

Forgassa el a kapcsolót a kívánt hőmérséklet kiválasztásához, majd hagyja jóvá a kapcsoló megnyomásával.



3. NYISSA KI A CSAPOT

- Ellenőrizze, hogy a mosógép csatlakozik-e az ellátóvezetékre.
- Nyissa ki a vízcsapot.



A centrifuga fordulatszámának módosítása (ha szükséges)

Ha módosítani kívánja a kijelzőn jelzett centrifuga fordulatszámot, győződjön meg arról, hogy a Centrifuga gomb világít.

Forgassa el a kapcsolót a kívánt centrifuga fordulatszám kiválasztásához, vagy az Öblítőstop lehetőséghez, majd hagyja jóvá a kapcsoló megnyomásával.



4. A MOSÓGÉP BEKAPCSOLÁSA

- Tartsa nyomva a Be/Ki gombot, amíg világítani nem kezd a programnak megfelelő lámpa. Ekkor animáció látható, és hangjelzés hallatszik. Ezután a mosógép használatra kész.
- A legutóbb kiválasztott programbeállítás megjelenik a vezérlőpanelen.



5. ÁLLÍTSA BE A KÍVÁNT PROGRAMOT

IRÁNYÍTOTT MÓD

A gomb lámpája végigvezeti a program beállításának lépéseit a következő sorrendben: a program/hőmérséklet/centrifuga-fordulatszám/opciók kiválasztása. Amint jóváhagyta a kiválasztást a kapcsoló megnyomásával, a gomb lámpája a következő lépésre ugrik.

Program kiválasztása

Győződjön meg arról, hogy a Program gomb világít. Válassza ki a kívánt programot a kapcsoló elforgatásával.

A kiválasztott program melletti kijelző világít.



Hagyja jóvá a kívánt programot a kapcsoló megnyomásával.



Ha a centrifuga fordulatszámának a „0” értéket állítja be, akkor a program végén a mosógép leereszti az öblítővizet. Ilyenkor nem történik centrifugálás.

Az „Öblítőstop” választása esetén a program az öblítési fázis végén leáll. Ilyenkor a ruha az öblítővízben marad. További információkért lásd a PROGRAMOK, OPCÍÓK ÉS FUNKCIÓK / Öblítőstop

Adja meg az opciókat, ha szükséges

Ha további opciókat kíván kiválasztani, győződjön meg arról, hogy az Opciók gomb világít. A programhoz kiválasztható opciókat világító nyilak jelzik.

Válassza ki a kívánt opciókat a kapcsoló elforgatásával. A kiválasztott opció szimbóluma villog. A jóváhagyáshoz nyomja meg a kapcsolót.



Egyes opciók/funkciók közvetlenül a gomb megnyomásával választhatók ki:



A további információkat lásd a **PROGRAMOK, OPCÍOK ÉS FUNKCIÓK** című részben.

EGYEDI MÓD

A mosógép bekapcsolása után nem kötelező az **IRÁNYÍTOTT MÓDOT** követnie.

Ön döntheti el, hogy milyen sorrendet követ a program beállításakor. A beállításhoz először nyomja meg a megfelelő gombot, majd forgassa el a kapcsolót a kiválasztáshoz, végül nyomja meg a kapcsolót a jóváhagyáshoz.

A hőmérséklet-tartomány, a centrifuga-fordulatszám és az opciók a kiválasztott programtól függenek. Ezért a beállítást ajánlott a program kiválasztásával kezdeni.

6. MOSÓSZER ADAGOLÁSA

- Ha **nem** használja az Adagolási javaslat funkciót, húzza ki a mosószer-adagolót, és tölts be a mosószert (az adalékanyaggal/öblítővel együtt) a **MOSÓSZER-ADAGOLÓ** fejezetben foglaltaknak megfelelően.



Tartsa be a mosószer csomagolásán található adagolási ajánlásokat. Ha kiválasztotta az **ELŐMOSÁS** vagy a **KÉSLELTETETT INDÍTÁS** lehetőséget, akkor vegye figyelembe a **PROGRAMOK, OPCÍOK ÉS FUNKCIÓK** fejezet utasításait. Ezután gondosan csukja be a mosószer-adagolót.

- Ha használja az **Adagolási javaslat funkciót**, **később töltsön be mosószert**, a program elindítása után. Lásd az **ADAGOLÁSI JAVASLAT / MINDENNAPI HASZNÁLAT** című részt.



A mosószer/adalékanyag megfelelő adagolása azért fontos, mert ezzel

- optimalizálja a tisztítási eredményt,
- elkerüli, hogy a ruhaneműben irritatív hatású mosószermaradványok legyenek,
- a mosószervelesleg elkerülésével pénzt takarít meg,
- óvja a mosógép alkatrészeit a vízkövesedéstől,
- a környezet szükségtelen mértékű terhelésének elkerülésével a környezetet is óvja.

7. A PROGRAM INDÍTÁSA

Nyomja meg és tartsa nyomva a Start/szünet gombot, amíg a gomb folyamatosan nem világít. A program elindul.



- Ha kiválasztotta az „Adagolási javaslat” opciót, a mosógép a program elindítása után kijelzi a behelyezett ruhaneműhöz ajánlott mosószermennyiséget. – Tölts be a mosószert a mosószer-adagoló főmosási rekeszébe, zárja vissza az adagolót, majd a program folytatásához nyomja meg a „Start/szünet” gombot.



- Ha az „Adagolási javaslat” és az „Előmosás” opciót is kiválasztotta, tölts be a kijelzett mennyiségű mosószert a mosószer-adagoló főmosási rekeszébe, valamint ennek a mennyiségnek a felét az előmosási rekeszbe.
- A program folytatásához zárja vissza a mosószer-adagolót, és nyomja meg ismét a „Start/szünet” gombot. A kifolyás elkerülése érdekében a mosószer-adagolót ezután már ne nyissa ki.
- A program kijelzőn látható hátra lévő időtartama változó lehet. A program időtartamára olyan tényezők is kihatással lehetnek, mint a ruhanemű egyenetlen elhelyezkedése vagy a habképződés. Amikor a mosógép újraszámítja a mosásból hátra lévő időtartamot, a kijelzőn animáció látható.

8. FOLYAMATBAN LÉVŐ PROGRAM BEÁLLÍTÁSAINAK MÓDOSÍTÁSA (SZÜKSÉG ESETÉN)

A program végrehajtása közben is módosíthatja a beállításokat. A módosítások érvénybe lépnek, feltéve, hogy a megfelelő programszakasz még nem fejeződött be.

- Nyomja meg a megfelelő gombot (például a centrifuga fordulatszám módosításához a „Centrifuga fordulatszáma” gombot). A kiválasztott érték néhány másodpercig villog.
- Miközben villog, a kapcsoló elforgatásával módosíthatja a beállítást. Ha az érték már nem villog, de még nem állította be a kívánt értéket, nyomja meg ismét a gombot.

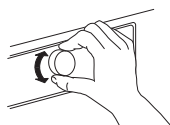

- A módosítás jóváhagyásához nyomja meg a kapcsolót. Ha nem hagyja jóvá a módosítást, a jóváhagyás automatikusan megtörténik – a módosított beállítás villogása leáll.

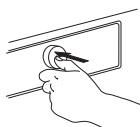

A beállítás módosítása után a program automatikusan folytatódik tovább. A futó program véletlenül (például gyermekek által) történő módosításának megelőzése érdekében használja a „Gombzár” funkciót (lásd a **PROGRAMOK, OPCIÓK ÉS FUNKCIÓK** című részben).

A folyamatban lévő program beállításai a következőképpen is módosíthatók:

- Nyomja meg a Start/szünet gombot a folyamatban lévő program szüneteltetéséhez.
- Módosítsa a beállításokat.
- A programot a „Start/szünet” gomb ismételt megnyomásával folytathatja.



Ha módosította a programot, ne töltsön be mosószeret az új programhoz.

9. FUTÓ PROGRAM SZÜNETELTETÉSE ÉS AZ AJTÓ KINYITÁSA (SZÜKSÉG ESETÉN)



Futó program szüneteltetéséhez nyomja meg a „Start/szünet” gombot.

- Ha a vízszint vagy a hőmérséklet nem túl magas, az „ajtó nyitása” jelzés világít. Az ajtót kinyithatja például további ruhanemű behelyezése vagy véletlenül berakott darabok kivétele céljából.
- A programot a Start/Szünet gomb megnyomásával folytathatja.



10. FOLYAMATBAN LÉVŐ PROGRAM LEÁLLÍTÁSA (SZÜKSÉG ESETÉN)

- Nyomja meg és tartsa nyomva a „Be/Ki” gombot, amíg megjelenik az „rES” felirat a kijelzőn. A víz leeresztődik, és a program befejeződik. Az ajtózár kiold.



11. A MOSÓGÉP KIKAPCSOLÁSA A PROGRAM VÉGÉN









- A kijelzőn megjelenik az „End” felirat, és az ajtó nyitása kijelző világítani kezd – ekkor kiveheti a ruhaneműt.



- Nyomja meg a „Be/Ki” gombot a mosógép kikapcsolásához. Ha nem kapcsolja ki, a mosógép automatikusan kikapcsol körülbelül negyedórával a program befejezése után, hogy energiát takarítson meg.
- Hagyja félig nyitva az ajtót, hogy a mosógép megszáradhasson.

PROGRAMOK ÉS OPCIÓK

A ruhanemű típusának megfelelő program kiválasztásakor mindig vegye figyelembe az adott ruhákon lévő kezelési címke utasításait.

PROGRAM	Mosás típusa és javaslatok	Kezelési címkék	Beállítások
MUNKARUHÁZAT	 <p>Strapabíró pamut vagy műszál pamut anyagokból készült, koszos munkaruhák. Ennél a programnál az „Előmosás” és az „Intenzív öblítés” opciók előre be vannak állítva a lehető legjobb tisztítási eredmény érdekében. Erősen szennyezett ruhák esetében javasoljuk, hogy mosás előtt alaposan rázza ki őket. - Esetleg használjon oxigén alapú folteltávolítót.</p>		<p>MAX. TÖLTET: max. HŐMÉRSÉKLET-TARTOMÁNY: hidegtől 95 °C-ig CENTRIFUGA MAX. FORDULATSZÁMA: max. VÁLASZTHATÓ OPCIÓK: Előmosás, Forró öblítés, Foltos 15°, Erősen szennyezett, Intenzív öblítés, Gyorsmosás, Színes 15°, Ruhafriessítés, Adagolási javaslat, Késleltetett indítás</p>
RONGYOK ÉS TÖRÖLKÖZŐK	 <p>Ez a program főleg az erősen szennyezett takarító- és felmosórongyok, törölközők és hasonló, vastag pamutból készült anyagok mosására alkalmas. Ez egy intenzív mosóprogram, amely előmosást is végez; ezért, ha a ruhák különösen koszosak, tegyen mosószert a mosószertartályba is. A lehető legjobb mosási eredmény érdekében hagyja kiválasztva az Előmosás lehetőséget.</p>		<p>MAX. RUHAMENNYISÉG: 4,5 kg HŐMÉRSÉKLET-TARTOMÁNY: hidegtől 60 °C-ig CENTRIFUGA MAX. FORDULATSZÁMA: max. VÁLASZTHATÓ OPCIÓK: Előmosás, Forró öblítés, Foltos 15°, Intenzív öblítés, Gyorsmosás, Színes 15°, Ruhafriessítés, Adagolási javaslat, Késleltetett indítás</p>
PAMUT	 <p>Mérsékeltlen vagy nagyon szennyezett erős ruhaneműk (pl. törölközők, alsónemű, asztal- és ágynemű), amelyek pamutból és lenvászonból készültek.</p>		<p>MAX. TÖLTET: max. HŐMÉRSÉKLET-TARTOMÁNY: hidegtől 95 °C-ig CENTRIFUGA MAX. FORDULATSZÁMA: max. VÁLASZTHATÓ OPCIÓK: Előmosás, Forró befejezés, Foltos 15°, Intenzív öblítés, Gyorsmosás, Színes 15°</p>
VEGYES	 <p>Enyhén vagy erősen szennyezett, pamutból, lenvászonból, műszálból vagy ezek keverékéből készült ruhanemű. Hatékony egyórás program. Egy mosásba csak hasonló színű ruhákat tegyen be.</p>	 	<p>MAX. TÖLTÉS: 4,0 kg HŐMÉRSÉKLET-TARTOMÁNY: hidegtől 60 °C-ig CENTRIFUGA MAX. FORDULATSZÁMA: maximális VÁLASZTHATÓ OPCIÓK: Forró öblítés, Foltos 15°, Intenzív öblítés, Gyorsmosás, Színes 15°, Ruhafriessítés</p>

PROGRAM		Mosás típusa és javaslatok	Kezelési címkék	Beállítások
MŰSZÁL		Mérsékeltlen szennyezett ruhaneműk, amelyek műszálakból (mint például poliészter, poliakril, viszkóz) vagy azokkal kevert pamutból készültek.		MAX. TÖLTET 3,0 kg HŐMÉRSÉKLET-TARTOMÁNY: hidegtől 60 °C-ig CENTRIFUGA MAX. FORDULATSZÁMA: maximális VÁLASZTHATÓ OPCIÓK: Előmosás, Foltos 15°, Erősen szennyezett, Intenzív öblítés, Gyorsmosás, Színes 15°
KÍMÉLŐPROGRAM		Kényes szövetből készült, óvatos kezelést igénylő, finom ruhanemű.		MAX. TÖLTÉS: 1,5 kg HŐMÉRSÉKLET-TARTOMÁNY: hidegtől 40 °C-ig CENTRIFUGA MAX. FORDULATSZÁMA: 1000 VÁLASZTHATÓ OPCIÓK: Előmosás, Gyorsmosás, Színes 15°
GYAPJÚ		Woolmark címkével ellátott és gépben mosható jelzésű gyapjú ruhaneműk, valamint selyemből, lenvászomból, gyapjúból és viszkózból készült, kézzel mosható jelzésű textíliák. Vegye figyelembe a gyártónak a kezelési címkén feltüntetett ajánlásait.	 	MAX. TÖLTET 1,0 kg HŐMÉRSÉKLET-TARTOMÁNY: hidegtől 40 °C-ig CENTRIFUGA MAX. FORDULATSZÁMA: 1000 VÁLASZTHATÓ OPCIÓK: Gyorsmosás, Színes 15°
30' GYORSMOSÁS		Pamutból, műszálból és ezek keverékéből készült, enyhén szennyezett ruhanemű foltok nélkül. Felfrissítő program.	 	MAX. TÖLTET: 3,0 kg HŐMÉRSÉKLET-TARTOMÁNY: hidegtől 30 °C-ig CENTRIFUGA MAX. FORDULATSZÁMA: max. VÁLASZTHATÓ OPCIÓK: Színes 15°, Ruhafrissítés
CENTRIFUGA		Különálló intenzív centrifugálási program. Nagy mennyiségű mosnivalóhoz megfelelő.		MAX. TÖLTÉS: max. HŐMÉRSÉKLET-TARTOMÁNY: hideg CENTRIFUGA MAX. FORDULATSZÁMA: maximális VÁLASZTHATÓ OPCIÓK: Ruhafrissítés
ÖBLÍTÉS+CENTRIFUGÁLÁS		Különálló öblítő- és intenzív centrifugálási program. Nagy mennyiségű mosnivalóhoz megfelelő.		MAX. TÖLTÉS: max. HŐMÉRSÉKLET-TARTOMÁNY: hideg CENTRIFUGA MAX. FORDULATSZÁMA: maximális VÁLASZTHATÓ OPCIÓK: Intenzív öblítés, Ruhafrissítés

maximum = AWG812/PRO mosógépmo­dell esetében 8 kg (ruhanemű-töltet)

1200 f/p (centrifugálási sebesség)

AZ OPCIÓK GOMBBAL KIVÁLASZTHATÓ OPCIÓK



A programtáblázat áttekintést nyújt a programok és opciók lehetséges kombinációiról. A programok és opciók nem

minden lehetséges kombinációja választható ki. Bizonyos opciók nem kombinálhatók egymással. Ilyen esetben a nem kombinálható

opciók jelzés villog, majd kikapcsol és hangjelzés hallható.

ELŐMOSÁS



A kiválasztott mosási programot előmosási szakasszal kiegészítve segít megtisztítani az erősen szennyezett ruhaneműt. Erősen, például homokkal vagy szemcsés szennyeződéssel szennyezett ruhákhoz. Rázza ki alaposan a ruhákat, mielőtt behelyezi őket a mosógépbe. Kb. 20 perccel meghosszabbíthatja a programot.

A mosószer betölthető a mosószer-adagoló előmosás rekeszébe, valamint elhelyezhető közvetlenül a dobban is. – Az „Előmosás” opció kiválasztása esetén használjon a fő mosáshoz por állagú mosószert, hogy a mosószer biztosan a mosószer-adagolóban maradjon, amíg elkezdődik a fő mosási szakasz. Tartsa be a mosószer gyártójának vagy az „Adagolási javaslat” adagolási utasításait.

FORRÓ ÖBLÍTÉS



A program egy meleg öblítési szakasszal zárul. Ellazítja a ruhanemű szálait. Nem sokkal a program befejezése után kivéve a ruhanemű kellemesen meleg érzetű lesz.

FOLTOS 15°



Segít mindenféle foltok eltávolításában, kivéve a zsír-/olajfoltokat.

A program egy hideg vizes mosási szakasszal kezdődik. Kb. 10 perccel meghosszabbítja a program időtartamát. A makacs foltokat célszerű előkezelni. Nem választható ki pamuthoz 95 °C-on.

ERŐSEN SZENNYEZETT

Segít megtisztítani az erősen szennyezett, foltos ruhaneműt a folteltávolító adalékok hatékonyságának optimalizálásával.

Töltse be a folteltávolításhoz a megfelelő mennyiségű mosás közbeni adalékanyagot (port) a főmosás rekeszébe a mosószerrel együtt. Ehhez az opcióhoz csak mosóport használjon. Tartsa be a gyártó adagolási utasításait.

Kb. 15 perccel meghosszabbíthatja a programot.

Fontos megjegyzés: Folttisztítók és oxigénalapú fehérítők használatához alkalmas. **Klór- vagy perboráttartalmú fehérítők használata tilos!**

INTENZÍV ÖBLÍTÉS

Az öblítési szakasz meghosszabbítása segít elkerülni a mosószermaradványokat a ruhaneműn.

Különösen megfelelő békiruhaneműk mosásához, allergiától szenvedő személyek számára és olyan területeken, ahol lágú a víz.

GYORSMOSÁS

Gyorsabb mosást tesz lehetővé. Lerövidíti a program időtartamát, ugyanakkor megtartja a jó mosási eredményt.

Csak enyhén szennyezett ruhaneműhöz ajánlott. Nem választható ki Pamut vagy Munkaruházat programhoz 95 °C-on.

A MEGFELELŐ GOMB MEGNYOMÁSÁVAL KÖZVETLENÜL KIVÁLASZTHATÓ OPCCIÓK

SZÍNES 15°



Segít megóvni a ruhaneműk színét azáltal, hogy hideg vízben mossa őket (15 °C). Megspórolja a víz felmelegítéséhez használt energiát, ugyanakkor jó mosási eredményt biztosít.

Enyhén szennyezett, színes, folt nélküli mosnivalóhoz megfelelő.

Győződjön meg róla, hogy a mosószer megfelel a hideg mosási hőmérsékleteknek (15 vagy 20 °C).

Nem választható ki Pamut vagy Munkaruházat programhoz 95 °C-on.

RUHAFRISSÍTÉS



Segítségével megőrizhető a ruhanemű frissessége, ha nem tudja kivenni a ruhákat közvetlenül a program lejárta után.

A mosógép a program lejárta után néhány perccel elkezd időnként átforgatni a ruhaneműt. Ez a forgás

legfeljebb körülbelül 6 órán át tart a program vége után. A műveletet bármikor leállíthatja bármely gomb megnyomásával; ekkor az ajtó kinyílik, és kiveheti a ruhaneműt.

HŐMÉRSÉKLET



Amikor bekapcsolja a mosógépet, az utoljára használt program és hőmérséklet megjelenik a kijelzőn. Ha módosítja a programot, akkor a kijelzőn az adott program alapértelmezett hőmérséklete jelenik meg.

Ha módosítani szeretné a hőmérsékletet, nyomja meg a Hőmérséklet gombot, forgassa el a gombot a kívánt hőmérsékletig, majd jóváhagyásként nyomja meg ismét a gombot.

CENTRIFUGA

Amikor bekapcsolja a mosógépet, az utoljára használt program és centrifugálási sebesség megjelenik a kijelzőn.

Ha módosítja a programot, akkor a kijelzőn az adott program alapértelmezett centrifugálási sebessége jelenik meg.

Ha módosítani szeretné a centrifugálási sebességet, nyomja meg a Centrifugálási sebesség gombot, forgassa el a gombot a kívánt sebességig, majd jóváhagyásként nyomja meg ismét a gombot.

Ha a „0” centrifugálási sebességet választotta ki, akkor a program végén az öblítővíz levezetődik, és nem lesz befejező centrifugálási szakasz.

ÖBLÍTŐSTOP

A program végén nem indul el a ruhanemű automatikus centrifugálása. A ruhanemű az utolsó öblítővízben marad, és a program nem folytatódik.

Megfelelő kényes ruhaneműkhöz, amelyek nem, vagy csak alacsony fordulatszámon centrifugálhatók.

Nem megfelelő selyemhez.

Az Öblítőstop funkció megszakításához váltson a következők valamelyikére:

- víz leeresztése centrifugálás nélkül: forgassa el a kapcsolót a „0” centrifuga fordulatszám kiválasztásához, majd nyomja meg a „Start/szünet” gombot: a víz leürül, és a program befejeződik
- a ruhanemű centrifugálása: az alapértelmezett centrifuga fordulatszám villog – indítsa el a centrifugálási ciklust a „Start/szünet” gomb megnyomásával. Vagy válasszon ki egy másik centrifuga fordulatszámot a kapcsoló elforgatásával, nyomja meg a jóváhagyáshoz, és nyomja meg a „Start/szünet” gombot.

FUNKCIÓK

BE-/KIKAPCSOLÁS



A mosógép bekapcsolása: nyomja le a gombot, amíg a Start/Szünet gomb világítani nem kezd.

Egy futó program megszakítása:

nyomja meg és tartsa nyomva a gombot, amíg megjelenik az „rES” felirat a kijelzőn. A mosógép a program végén vízleeresztési ciklust végez.

A mosógép kikapcsolása a program végén:

nyomja meg és tartsa lenyomva a gombot, amíg a lámpa ki nem alszik.

KAPCSOLÓ

- Programok és opciók kiválasztása és jóváhagyása
- Elforgatással válassza ki
- Megnyomva hagyja jóvá

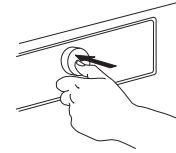
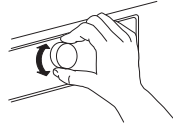

START/SZÜNET



- A program elindítása a beállítások elvégzése után
- Egy futó program megszakítása
- Szüneteltetett program folytatása

GOMBZÁR

3 sec

Ez a funkció lehetővé teszi a kezelőpanel gombjainak és kapcsolójának lezárását a véletlen működtetés megakadályozása érdekében (például kisgyermek esetén).

A mosógépnek bekapcsolt állapotban kell lennie.



Nyomja meg és tartsa lenyomva a gombot;



amíg a vezérlőpanelen a kulcs ikon világítani nem kezd.



A kapcsoló és a gombok le vannak zárva. Az egyetlen működő funkció a „Be/Ki” gomb a mosógép kikapcsolásához. A gombzár akkor is aktív marad, ha kikapcsolja, majd bekapcsolja a mosógépet.

A gombok feloldásához nyomja le és tartsa nyomva az opció gombot, amíg a kijelzőn a kulcs ikon világítása meg nem szűnik.



=O 3 sec

ADAGOLÁSI JAVASLAT



Segít a ruhanemű tömegének megfelelő mennyiségű mosószer adagolásában.

Az opció használata előtt:

A forgalomban kapható mosószerek koncentrációja jelentősen eltérhet. Emiatt állítsa be a mosógépet a használt mosószerek adagolási mennyiségeihez. Továbbá ellenőrizze, hogy a mosógép előre beállított vízkeménységi foka

(„lágú”) megfelel-e a helyi vízkeménységnek – ha nem, állítsa be megfelelően (lásd: „ADAGOLÁSI JAVASLAT / ELSŐ HASZNÁLAT”).

Lásd az Adagolási javaslat – Első használat / Napi használat című külön fejezeteket

KÉSLELTETETT INDÍTÁS



Későbbre halasztja a program indítását. Segít kihasználni a kedvezőbb energiaárakat (pl. éjszakai áram esetén), illetve ennek használatával beállítható, hogy a mosás egy adott időpontban fejeződjön be.

Adja meg a késleltetési időt (max. 23 óra). Annak érdekében, hogy a mosószer a program kezdetéig a mosószer-adagolóban maradjon, ne használjon folyékony mosószert ezzel a funkcióval.

- Válassza ki a programot, a hőmérsékletet és a funkciókat.
- Nyomja meg a „Késleltetett indítás” gombot – a Késleltetett indítás szimbólum villog a kijelzőn. 
- A kapcsoló elforgatásával válassza ki a késleltetést (max. 23 óra), amely megjelenik a kijelzőn. Hagyja jóvá a kívánt késleltetést a kapcsoló megnyomásával. A késleltetett indítás szimbóluma folyamatosan világít a kijelzőn.

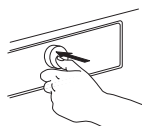
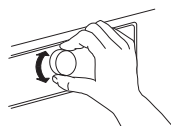

Nyomja meg a Start/szünet gombot – a kijelzőn a program indításához beállított késleltetett idő visszaszámlálása látható.  Világítani kezd a Start/szünet gomb. A kijelzőn az óra és perc közötti kettőspont villog. Az ajtó zárja bezáródik.

- Ha kiválasztotta az „Adagolási javaslat” opciót, a mosógép a Start/szünet gomb lenyomása után kiszámítja a behelyezett ruhaneműhöz ajánlott mosószermennyiséget. Töltse be a kijelzőn látható mennyiségű mosószert a mosószer-adagolóba. Mosóport használjon, mert csak így garantálható, hogy a mosószer a program kezdetéig az adagolóban maradjon. Zárja vissza a mosószer-adagolót, majd nyomja meg ismét a Start/szünet gombot a kiválasztott késleltetett indítás visszaszámlálásának elindításához.
- A késleltetett idő lejártakor a mosógép automatikusan bekapcsol. A kijelző ekkor a programból fennmaradó időtartamot mutatja. A késleltetett indítás elvetése:
- A késleltetett indítás törléséhez nyomja meg a Start/szünet gombot (ha szükséges, nyomja meg ismét a Start/szünet gombot a kiválasztott program azonnali indításához).
- A teljes programbeállítás törléséhez nyomja meg és tartsa lenyomva a Be/Ki gombot.

KIJELZŐK



AZ AJTÓ KINYITHATÓ

Ez a jelzőlámpa világít:

- a program elindítása előtt
- ha egy programot szüneteltet, és a víz szintje nem túl magas / a ruha nem túl forró ebben a fázisban
- ha a program befejeződött, és a ruhanemű kiszedhető



MEGHIBÁSODÁS: SZERVIZ



MEGHIBÁSODÁS: ELTÖMÖDÖTT VÍZSZŰRŐ

További információkért lásd A PROBLÉMÁK MEGOLDÁSA című fejezetet





MEGHIBÁSODÁS: A VÍZCSAP EL VAN ZÁRVA

ADAGOLÁSI JAVASLAT / ELSŐ HASZNÁLAT

Ez a funkció lehetővé teszi, hogy a mosógép a mosószer mennyiségét a lehető legpontosabban kiszámítsa, a használt mosószer adagolási értékeihez és a helyi vízkeménységi értékhez igazodva.

A HASZNÁLT MOSÓSZER ADAGOLÁSI ÉRTÉKEINEK MENTÉSE

Mosószer típusai:	Színes	Kímélő	Általános
			
Programok:	Színes	Gyapjú, Kímélő mosás	Minden egyéb program

Keresse meg a mosószer csomagolásán, hogy milyen adagot kell használni közepes szennyezettség és közepesen kemény víz esetén.



		VÍZKEMÉNYSÉG		
		LÁGY	KÖZEPES	KEMÉNY
SZENNYEZETTSÉGI SZINT	ENYHE			
	KÖZEPES		ML	
	ERŐS			

Az értékek mentése a mosógépbe:

1. Válassza ki azt a programot, melyhez a mosószer adagolási értékeit menteni szeretné.

P

2. Nyomja le, és tartsa nyomva az Adagolási javaslat gombot, amíg a kijelzőn a flakon ikon világítani nem kezd. A mosószercsoporthoz tartozó összes program jelzőlámpája világít.



3. A gomb elforgatásával állítsa be azt az adagolási értéket, melyet előzőleg a mosószer csomagolásáról leolvastott. Ezután hagyja jóvá az értéket a gomb megnyomásával.



4. Végezze el ezeket a lépéseket mindhárom programcsoport esetén. Elegendő, ha csoportonként egy programhoz elmenti az értéket – ekkor ez automatikusan az ebben a csoportban lévő többi programhoz is mentődik.

Visszaállítás a gyári értékekre: válassza ki és nyomja meg a „rES” értéket a 3. lépésben ismertetett módon.

A MOSÓGÉP BEÁLLÍTÁSA A HELYI VÍZKEMÉNYSÉGRE

A mosógép gyárilag lágy vízre van beállítva.

1. Nyomja le egyszerre és tartsa lenyomva a Program és az Adagolási javaslat gombokat.



A kijelzőn megjelenik az „1” érték, ami a „lágy” vizet jelenti.

2. A gomb elforgatásával állítsa be a víz keménységét.

2 = **Közepes**
3 = **Kemény**

Majd jóváhagyásként nyomja meg a gombot. Amikor jóváhagyta a vízkeménység beállítását, a mosógép automatikusan kilép a beállítási módból.

Tudakolja meg a helyi víz keménységi fokát, például a vízügyi hatóságoktól vagy az interneten keresztül. – Ha a helyileg elérhető víz nem „lágy”, az alábbi módon állítsa be a mosógépet: A vízkeménység beállítása:

ADAGOLÁSI JAVASLAT / MINDENNAPI HASZNÁLAT

1. A program és az opciók kiválasztása után nyomja meg az „Adagolási javaslat” gombot. Ekkor az Adagolási javaslat szimbólum világít a kijelzőn. 

2. Indítsa el a programot a „Start/szünet” gomb megnyomásával. – A dob forogni kezd a ruhamennyiség észleléséhez, és a kijelzőn animáció látható. Ezután a kijelzőn megjelenik az ajánlott mosószermennyiség ml-ben. 



3. Húzza ki a mosószertartályt, és öntse be a kijelzőn látható mosószermennyiséget a mosószertartály főmosás rekeszébe. 

Ha kiválasztotta az „Előmosás” opciót, és az előmosáshoz is kíván mosószert betölteni, öntse be a kijelzett mosószertartály mennyiség felét az előmosás rekeszébe, a főmosás rekeszébe már betöltött teljes mennyiségen felül.

A mosószertartályba való betöltés helyett a mosószert közvetlenül a dobba is behelyezhető egy mosószertartály gömbben.

Előmosást tartalmazó programok esetén: Az előmosáshoz használt mosószert behelyezhető a dobba, a főmosáshoz használt mosószert viszont a mosószertartály fő mosórekeszébe kell tölteni. Ilyenkor használjon a fő mosáshoz por állagú mosószert, amely biztosan a mosószertartályban marad, amíg elkezdődik a fő mosási szakasz. A mosószert betöltése után csukja be a mosószertartályt (vagy az ajtót).

4. Zárja be a mosószertartályt vagy az ajtót, és nyomja meg a Start/Szünet gombot a program folytatásához.

TAKARÉKOSSÁGI TIPPEK

Érje el a legjobb energia-, víz- és mosószer-fogyasztást, illetve felhasznált időt a programtáblázat szerinti, javasolt maximális betöltési mennyiség alkalmazásával.

Ne lépje túl a mosószer gyártójának utasításaiban szereplő mosószeraadagokat. Használja az Adagolási javaslat funkciót: készítse elő ezt a funkciót az „ADAGOLÁSI JAVASLAT / ELSŐ HASZNÁLAT” című fejezetben foglaltak szerint.

Csak az erősen szennyezett ruhákhoz használja az „Előmosás” programot.

Kezelje elő folteltávolítóval a foltokat vagy áztassa vízben a beleszáradt foltokat mosás előtt, hogy csökkentse a forró mosási program szükségességét.

Spóroljon az energiával és használja a 60 °C-os mosási programot a 95 °C-os helyett, illetve a 40 °C-os programot a 60 °C-os helyett. Pamut ruhaneműhöz az Eco pamut  program javasolt 40 °C vagy 60 °C hőmérsékleten.

Spóroljon az energiával és az idővel, és válassza a nagy sebességű centrifugálást, csökkentve ezzel a ruhanemű víztartalmát a szárítógép használata előtt.

Enyhén szennyezett ruhákhoz használja a „Színes 15°” opciót, mellyel megtakaríthatja a víz felmelegítésére szolgáló energiát.

! VIGYÁZAT

A tisztítási és karbantartási műveletek előtt

kapcsolja ki a mosógépet, és válassza le azt az elektromos hálózatról.

Ne használjon gyúlékony folyadékokat a mosógép tisztítására.

A MOSÓGÉP KÜLSŐ BURKOLATÁNAK TISZTÍTÁSA

A mosógép külső részeinek tisztításához puha, nedves törülőruhát használjon.



Ne használjon üvegtisztítót vagy általános célú tisztítószeret, illetve súrolószert vagy hasonló anyagokat a vezérlőpanel tisztításához – ezek az anyagok károsíthatják a nyomtatott jelzéseket.

A VÍZELLÁTÓ TÖMLŐ ELLENŐRZÉSE

Rendszeresen ellenőrizze a vízbevezető tömlő repedéseit vagy morzsalékossá válását. A sérült tömlőt cserélje ki egy, a vevőszolgálaton vagy szakkereskedőn keresztül beszerzett új tömlőre. A tömlő típusától függően:

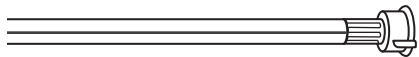
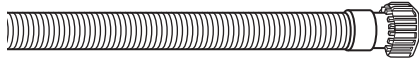

Ha a bevezető tömlő átlátszó burkolattal rendelkezik, ellenőrizze rendszeresen, hogy észlelhető-e az elszíneződés helyi megerősödése. Ha igen, akkor a tömlő szivároghat, és cserét igényel.

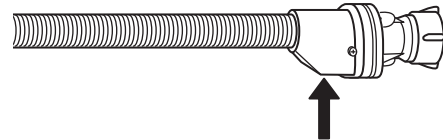
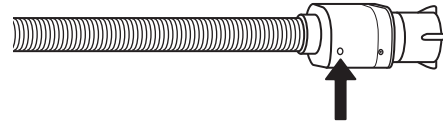

Vízzáró tömlők esetén: ellenőrizze a kis biztonsági szelepet a vizsgálóablakban (lásd a nyilat). Ha piros, akkor a vízzáró funkció aktiválódott, és a tömlőt újra kell cserélni. A tömlő lecsatlakoztatásához nyomja meg a kioldó gombot (ha van) a tömlő lecsavarása közben.

A HÁLÓS SZŰRŐ TISZTÍTÁSA A VÍZELLÁTÓ TÖMLŐBEN

1. Zárja el a vízcsapot, és csavarja le a vízbevezető tömlőt.

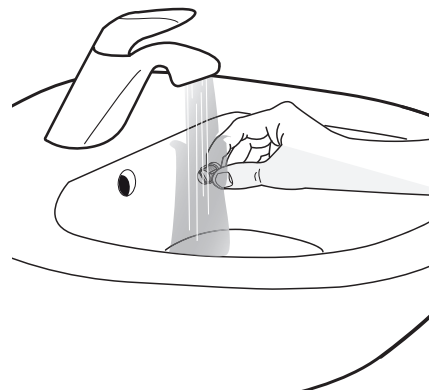
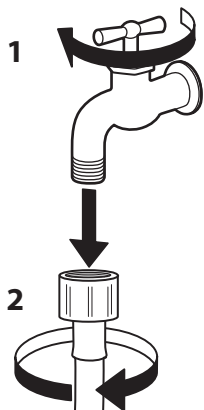

2. Óvatosan tisztítsa meg a tömlő végében lévő hálós szűrőt egy puha kefével.

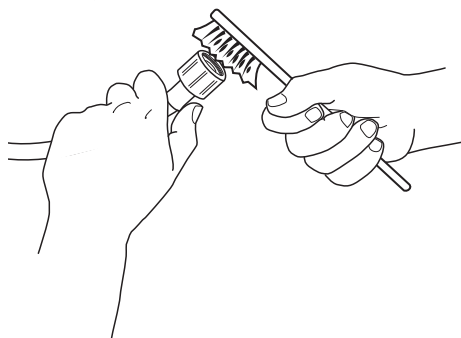

3. Kézzel csavarja le a vízbevezető csövet a mosógép hátljáról. Húzza ki a hálós szűrőt a mosógép hátoldali szelepből egy fogóval, és óvatosan tisztítsa meg.

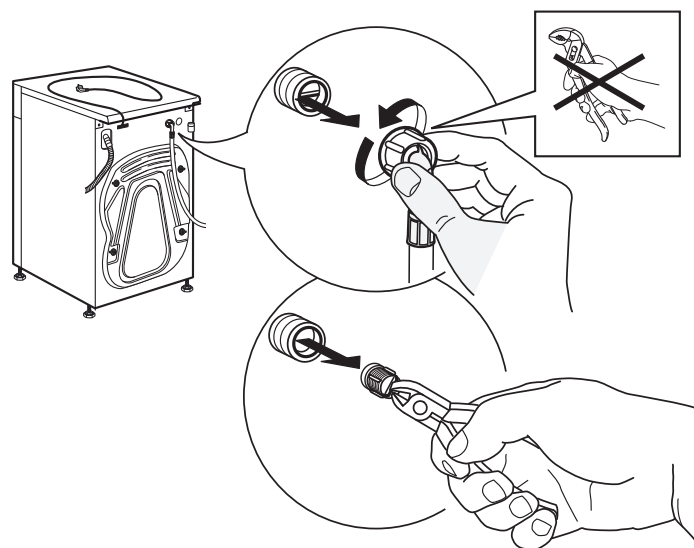

4. Tegye vissza a hálós szűrőt. Csatlakoztassa a bevezető tömlőt a vízcsapra és a mosógépre. A tömlő csatlakoztatásához ne használjon eszközt. Nyissa ki a vízcsapot, és ellenőrizze, hogy minden csatlakozás kellően szoros legyen.

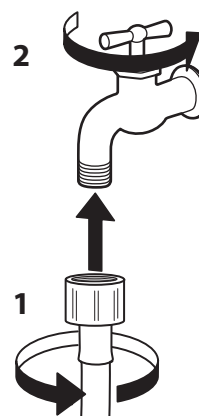
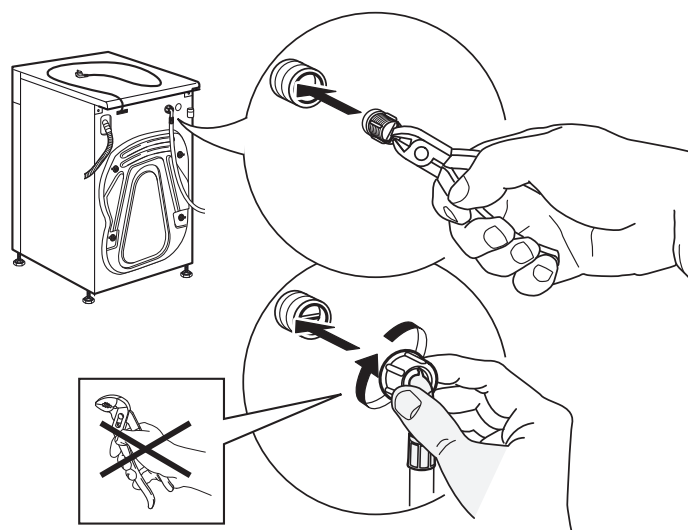

A MOSÓSZER-ADAGOLÓ TISZTÍTÁSA

1. A kioldó gomb megnyomásával és közben a mosószer-adagoló kifelé húzásával vegye ki mosószer-adagolót.

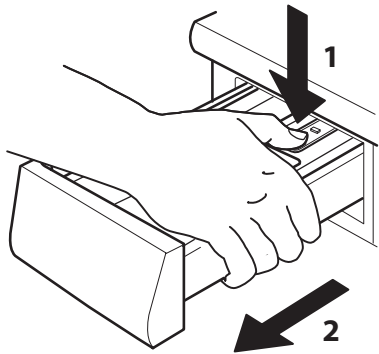

4. Törölje szárazra az alkatrészeket egy puha ruhával.

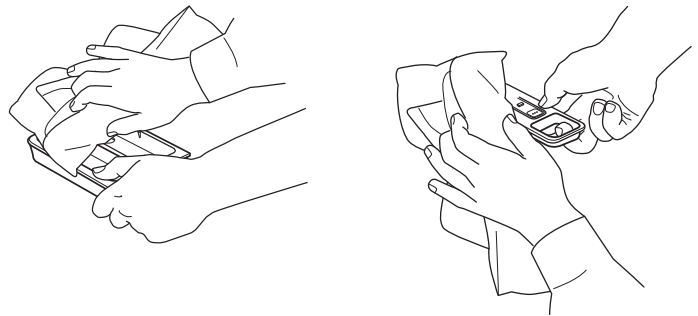

2. Távolítsa el a mosószer-adagoló betétjét, valamint az öblítő tartályát.

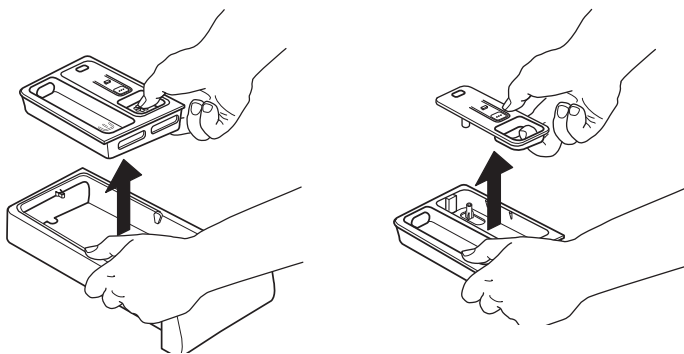

5. Szerelje össze a mosószer-adagolót, és tolja vissza a mosószer-adagoló rekeszbe.

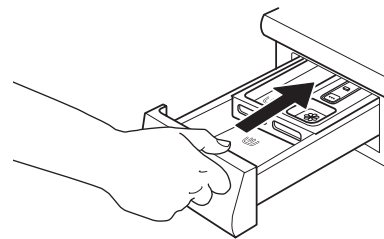

3. Folyó víz alatt tisztítsa meg minden alkatrészt, és távolítsa el a mosószer- vagy öblítőmaradványokat.

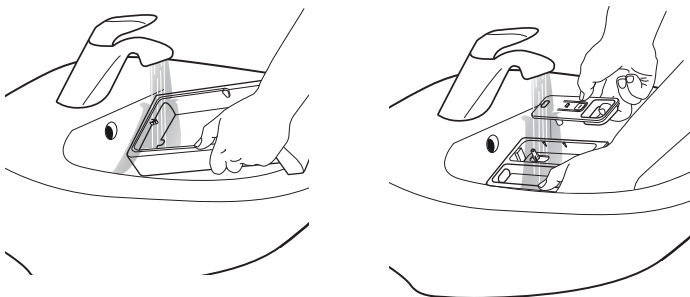

A VÍZSZŰRŐ TISZTÍTÁSA / A MARADÉK VÍZ LEERESZTÉSE

⚠ VIGYÁZAT

A vízszűrő tisztítása és a maradék víz leeresztése előtt kapcsolja ki a mosógépet és csatlakoztassa le az elektromos hálózatról. Ha meleg mosóprogramot használt, várja meg, míg a víz annyira lehűt, hogy le lehessen ereszteni.

Ha a víz nem ereszhető le, akkor az „Eltömődött vízszűrő” hibajelző világít. Legalább havonta egyszer tisztítsa a vízszűrőt, így megelőzhető, hogy a vizet a vízszűrő eltömődése miatt ne lehessen leereszteni.



1. A lábazati lemez eltávolítása: A lábazati lemez kioldásához nyomja be a lemez jobb és bal oldali szélét, majd vegye le a lemezt.

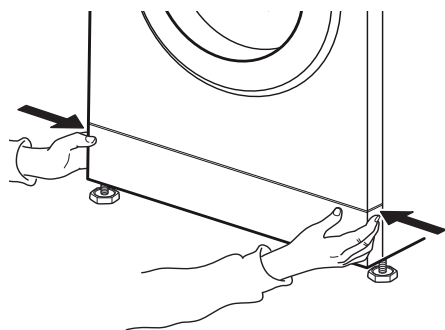

Ha a mosógépmodelnek nincs vészleeresztő csöve: helyezzen egy széles, lapos tartályt a vízszűrő alá, hogy a leeresztett vizet összegyűjthesse.

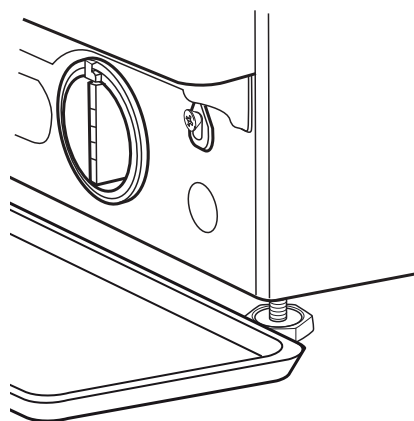

2. Tartály a víz leeresztéséhez: Ha a mosógépmodelnek van vészleeresztő csöve: helyezzen el egy lapos tartályt a víz leeresztéséhez. Távolítsa el a vészleeresztő csövet a mosógép aljáról.

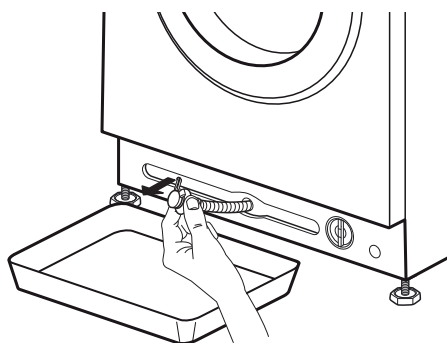

3. A víz leeresztése: Ha a mosógépmodelnek van vészleeresztő csöve: vegye ki a tömlő végéből a dugót, és eressze le a vizet a tartályba. Ha a tartály megtelt, helyezze vissza a dugót, és ürítse ki a tartályt. Ismétlje az eljárás addig, amíg víz folyik ki. Ezután szorosan zárja le a vészleeresztő csövet a dugóval, és erősítse vissza a mosógép aljára.

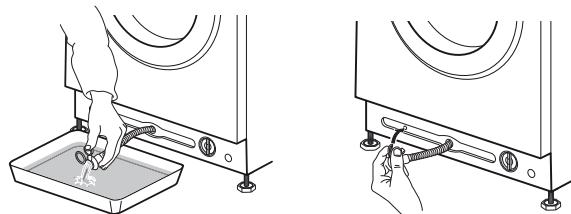

Ha a mosógépmodellnek nincs vészleeresztő csöve: óvatosan fordítsa el a szűrőt az óramutató járásával ellentétes irányba, míg víz nem folyik ki. A szűrő eltávolítása nélkül hagyja a vizet kifolyni. Ha a tartály megtelt, az óramutató járásába elforgatva zárja el a vízszűrőt. Ürítse ki a tartályt. Ismétlje addig az eljárást, míg ki nem folyt az összes víz.

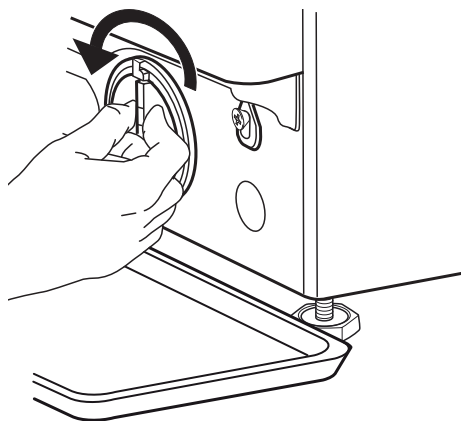

4. A szűrő eltávolítása: Helyezzen egy pamut törlőruhát a szűrő alá, mellyel egy kis mennyiségű vizet fel tud itatni. Az óramutató járásával ellentétes irányba elforgatva vegye ki a vízszűrőt.

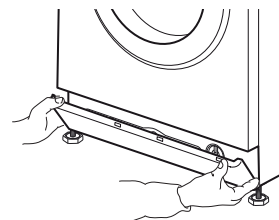
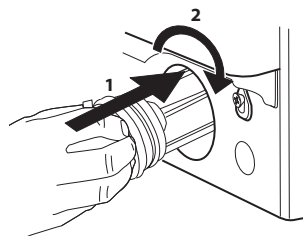
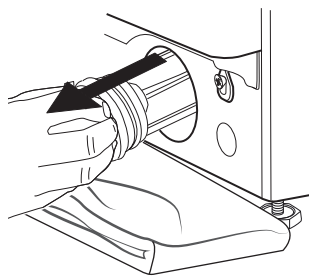
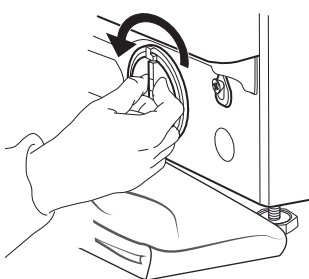

5. Tisztítsa meg a vízszűrőt: távolítsa ez a szűrőben lévő maradék vizet, majd folyó víz alatt tisztítsa meg a szűrőt.

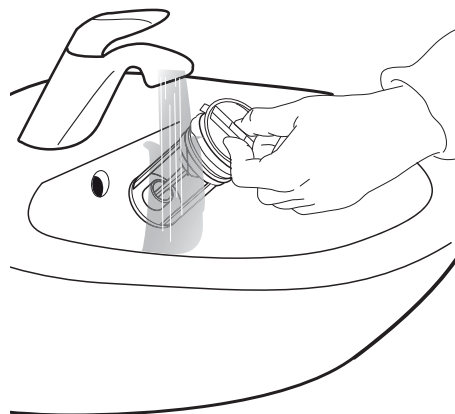

6. Helyezze vissza a vízszűrőt, majd illessze a helyére a lábazati lemezt: az óramutató járásának irányába elforgatva illessze a helyére a vízszűrőt. Ügyeljen arra, hogy a szűrőt teljesen becsavarja; a szűrő karjának függőlegesen kell állnia. A vízszűrő szoros rögzülésének ellenőrzéséhez öntsön kb. 1 liter vizet a mosószer-adagolóba. Ezután szerelje vissza a lábazati lemezt.

SZÁLLÍTÁS ÉS KEZELÉS

Csatlakoztassa le a mosógépet az elektromos hálózatról, majd zárja el a vízcsapot.

1. Ellenőrizze, hogy a gép ajtaja és a mosószer-adagoló megfelelően be van-e zárva.

2. Csatlakoztassa le a vízbevezető csövet a vízcsapról, majd a vízleeresztő csövet a lefolyóról. Távolítsa el a tömlőkben maradt vizet, majd rögzítse őket úgy, hogy a szállítás során ne sérülhessenek meg.

3. Szerelje vissza a szállítási csavarokat. Ehhez hajtsa végre fordított irányban a szállítási csavarok eltávolításához a Szerelési útmutatóban szereplő lépéseket.

Fontos megjegyzés: A mosógépet ne szállítsa úgy, hogy a szállítási csavarok nincsenek becsavarozva.

HIBAEELHÁRÍTÁS

A mosógép sokféle automatikus biztonsági funkcióval van ellátva. Ezek lehetővé teszik a hibák időben történő észlelését, és a biztonsági rendszer ennek megfelelően lép működésbe.

Gyakran olyan apró hibákról van szó, amelyek néhány percen belül megoldhatók.



PROBLÉMA	LEHETSÉGES OK	MEGOLDÁS
A mosógép nem indul, egy jelzőfény sem világít	Nincs csatlakoztatva a tápellátáshoz	Csatlakoztassa a mosógépet a konnektorba
	A konnektor nem működik, vagy a biztosíték lekapcsolt	Ellenőrizze a működést egy lámpával, javíttassa meg a hibás alkatrészeket
	Áramszünet van	A mosógép automatikusan folytatja a működést, amint az áramellátás visszatér
A mosógép nem indul el, bár a Start/Szünet gombot megnyomta	Az ajtó nincs megfelelően becsukva	Nyomja befelé az ajtót, míg kattantást nem hall
	A gombzár aktiválva van.	A gombzár deaktiválásához nyomja legalább 3 másodperc hosszan a kulcs ikonnal ellátott gombot
A mosógép leáll program közben, és a Start/Szünet lámpa villog	Az Öblítőstop (= öblítési helyzet gomb) funkció aktiválva van	A víz leeresztésével vagy a ruhanemű centrifugálásával fejezze be az öblítőstop funkciót (lásd: „Öblítőstop” – FUNKCIÓK ÉS OPCIÓK).
	A program félbeszakadt, talán kinyitották az ajtót	Ellenőrizze, hogy az ajtó zárva legyen. A programot a Start/Szünet gomb megnyomásával folytathatja.
	A biztonsági rendszer aktiválódott: a hibajelzők világítanak, és/vagy a kijelzőn hibajelzés (F...) látható; lehetséges, hogy a vízcsap zárva van	Lásd a „Hibajelzők” részt. Ellenőrizze, hogy a vízcsap nyitva legyen, és a vízbevezető cső ne legyen megtörve.
A mosószer-adagolóban a program befejezése után mosószermaradványok vannak	Túl alacsony a bejövő víz nyomása; a víztömlő hálós szűrője el lehet tömődve.	Ellenőrizze, hogy a vízcsap megfelelően működik-e. Ellenőrizze a víztömlő hálós szűrőjét, lásd: TISZTÍTÁS ÉS KARBANTARTÁS / A hálós szűrő tisztítása a vízellátó tömlőben.
A mosógép centrifugálás közben rázkódik	A szállítási csavarok nincsenek eltávolítva (!)	Távolítsa el a szállítási csavarokat az ÜZEMBE HELYEZÉSI ÚTMUTATÓ utasításainak megfelelően.
	A mosógép négy lába nem egy szintben áll	Állítsa be a lábakat (ÜZEMBE HELYEZÉSI ÚTMUTATÓ). Ellenőrizze, hogy a mosógép szilárd aljzaton, vízszintesen álljon.
A centrifuga fordulatszáma „0” villog a vezérlőpanelen, és/vagy a ruhanemű nedves marad	A betöltött ruhanemű nem volt kiegyensúlyozva, és a mosógép védelme érdekében a centrifugálási ciklus kimaradt	Ha a nedves ruhákat centrifugálni szeretné, adjon hozzájuk több, különböző méretű ruhaneműt, majd indítsa el az Öblítés és centrifugálás programot. Kerülje a kis számú, de nagyméretű, nedvszívó ruhaneműk betöltését / mosson különböző méretű ruhákat egy mosás során.

PROBLÉMA	LEHETSÉGES OK	MEGOLDÁS
A centrifugálás gyenge eredményű	A centrifuga gomb alacsony centrifugálási fordulatszámra van állítva.	Válassza ki és indítsa el a Centrifugálás programot nagyobb fordulatszámmal (ha lehetséges).
	A centrifugálás közbeni kiegyensúlyozatlanság megakadályozta a végső centrifugálási ciklust.	Lásd a fenti sort.
	Az excesszív habképződés megakadályozta a centrifugálást.	Indítsa el az Öblítés és centrifugálás programot. Kerülje a túl sok mosószer adagolását. Állítsa be és használja az Adagolási javaslat funkciót.
Mosószermaradékok a ruhaneműn a mosás után	Túl sok mosószert használ / a mosószer rossz minőségű.	Kerülje a mosószer túladagolását. Kefélje le a szövetet. Használja az Intenzív öblítés opciót (ha lehetséges). Használjon mosószert/speciális mosószert a fekete és sötét színű ruhákhoz.
A mosógép program közben leáll / a program nem folytatható / állás közben a kijelzőn animáció látható	Dobmozgás nélküli programfázis van folyamatban.	Egyes mosóprogramoknál a 2 percnél is hosszabb állási fázisok a normál működés részei.
	A program excesszív habképződés miatt megszakadt (pl. a mosószer túladagolása miatt). Többször is megismétlődhet, míg a habképződés kellően mérséklődik.	A program automatikusan folytatódik, amint a habképződés kellően csökken. Ha a kijelzőn a „Fod” (= túladagolási hiba) szöveg látható, akkor a teendőkért lásd a HIBAJELZÉSEK ÉS -ÜZENETEK című táblázatot.
	A hálózati feszültség túl magas vagy túl alacsony.	A program automatikusan folytatódik, amint a hálózati feszültség a megfelelő tartományba kerül.
A program időtartama számottevően hosszabb vagy rövidebb a programtáblázatban vagy a kijelzőn jelzettnél.	A mosógép alkalmazkodik azokhoz a tényezőkhöz, melyek az időtartamra kihatással lehetnek. Ilyenek például a betöltött ruha mennyisége, az excesszív habképződés, a kiegyensúlyozatlan ruhatöltet, a túl hideg bevezetett víz miatt megnyúlt felmelegítési idő stb. A program időtartamának újraszámítása során a kijelzőn animáció látható.	Ne töltsön be kevés, ám nagy méretű, erősen nedvszívó ruhát / eltérő méretű ruhadarabokat mosson együtt. Ne adagolja túl a mosószert – vegye figyelembe a mosószer gyártójának adagolási utasításait. Állítsa be és használja az Adagolási javaslat funkciót.
Az ajtó zárva van, hibajelzéssel vagy anélkül, és a program nem fut.	Az ajtó zárva van áramkimaradás esetén.	A program automatikusan folytatódik, amint a hálózati áramellátás visszatér.
	A mosógép leállt (mint fent, „A mosógép program közben leáll...” című részben).	A program automatikusan folytatódik, amint a leállás oka megszűnik.
	A vízszint vagy a hőmérséklet túl magas, vagy egy elektromos alkatrész elromlott.	A hibával kapcsolatos teendőket lásd a Hibajelzések „Szerviz: ajtózár hiba” / FdL / F29 című részében.
A dobvilágítás (ha van) nem működik.	Az izzót ki kell cserélni.	Csereizzóért vegye fel a kapcsolatot a vevőszolgálattal.

HIBAJELZÉSEK ÉS -ÜZENETEK

Az alábbiakban a lehetséges hibák okait és megoldásait foglaljuk össze.

Ha egy hiba a hiba okának megszüntetése után is fennáll, nyomja be a Be/Ki gombot legalább három másodperc hosszan. Ha a hiba ezek után is fennáll, zárja el a vízcsapot, kapcsolja ki, majd válassza le az elektromos hálózatról a mosógépet, és vegye fel a kapcsolatot a vevőszolgálattal.

Hibajelzés	Lehetséges ok	Megoldás
A VÍZCSAP EL VAN ZÁRVA 	Nincs vagy nincs elegendő vízellátás <ul style="list-style-type: none">• A vízcsap zárt• A bevezető tömlő megtekeredett• A vízcsap víznyomása túl alacsony• A bevezető tömlő hálós szűrője eldugult• A vízbevezető tömlő megfagyott	Nyissa ki a csapot! Ügyeljen arra, hogy a vízleeresztő tömlő ne legyen megcsavarodva. Ellenőrizze, hogy a víznyomás megfelelő-e. Tisztítsa meg a tömlőben lévő hálós szűrőt (TISZTÍTÁS ÉS KARBANTARTÁS) A mosógépet olyan környezetben helyezze el, ahol a hőmérséklet legalább 5 °C. A probléma megoldása után nyomja meg a Start/Szünet gombot. Ha a probléma továbbra is fennáll, nyomja be a Be/Ki gombot legalább három másodperc hosszan.
A SZŰRŐ TISZTÍTÁSA 	A használt vizet a készülék nem szivattyúzza le <ul style="list-style-type: none">• Az elvezető tömlő megtekeredett• Az elvezető tömlő eldugult vagy befagyott• A szűrő eldugult• A szivattyú eldugult	Ellenőrizze az elvezető tömlő megtekeredését A mosógépet olyan környezetben helyezze el, ahol a hőmérséklet legalább 5 °C. Tisztítsa meg a vízszűrőt A VÍZSZŰRŐ TISZTÍTÁSA című fejezetben foglaltak szerint. A probléma megoldása után nyomja meg a Start/Szünet gombot. Ha a probléma továbbra is fennáll, nyomja be a Be/Ki gombot legalább három másodperc hosszan.
Jelzés a kijelzőn	Lehetséges ok	Lehetséges megoldás
AZ AJTÓNYITÁS JELZŐFÉNY VILLOG 	Az ajtó nem zárható be	Óvatosan nyomja befelé az ajtót a zár területén, hogy megfelelően záródjon. Ezután nyomja meg a Start/Szünet gombot. Ha a probléma továbbra is fennáll, nyomja be a Be/Ki gombot legalább három másodperc hosszan.

A kijelzőn látható üzenet	Lehetséges ok	Lehetséges megoldás
FdL (vagy F29)	Az ajtó nem zárható be.	<p>Óvatosan nyomja befelé az ajtót a zár területén, majd nyomja be a Be/Ki gombot legalább három másodperc hosszan.</p> <p>Ha forró ciklus van kiválasztva, várja meg, míg a mosógép lehűl, majd nyomja be újra a Be/Ki gombot legalább három másodperc hosszan.</p> <p>Kapcsolja be a mosógépet. Ha a hiba továbbra is fennáll, ellenőrizze és adott esetben szüntesse meg a hiba lehetséges okát „A szűrő tisztítása” hibánál jelzett módon. Ezután kapcsolja be ismét a mosógépet. Ha az ajtózár nem old ki, nyomja be a Be/Ki gombot legalább három másodperc hosszan.</p> <p>Ha az ajtózár továbbra sem old ki, a teendőket lásd az AJTÓ – HOGYAN NYITHATÓ HIBA ESETÉN című részben. A víz leeresztése/ az ajtó kinyitása előtt várja meg, míg a víz kellően lehűl (forró mosóprogramok esetén).</p>
Fod	A program excesszív habképződés miatt megszakadt (pl. a mosószer túladagolása miatt). Ez a megszakadás többször is megismétlődhet, míg a habképződés kellően mérséklődik.	<p>Indítsa el az „Öblítés és centrifugálás” programot az Intenzív öblítés opciót is beállítva. Vegye figyelembe a mosószer gyártójának adagolási utasításait. Állítsa be és használja az Adagolási javaslat funkciót. Ellenőrizze, hogy a szűrő tiszta-e.</p>

Hibajelzés	A kijelzőn látható üzenet	Lehetséges ok	Lehetséges megoldás
	F20 vagy F60	Hiba egy elektromos alkatrészben	Kapcsolja ki, majd válassza le az elektromos hálózatról a mosógépet; zárja el a vízcsapot. Vegye fel a kapcsolatot a vevőszolgálattal.
	F24	Túl sok ruhanemű lett betöltve egy kis töltésű programhoz Túl sok bevezetett víz	Válassza ki és indítsa el az „Öblítés és centrifugálás” programot, hogy megfelelően befejezze a megszakított mosási programot. Ne terhelje túl a mosógépet. Vegye figyelembe a programtáblázat szerint az adott programhoz tartozó, maximális betöltési mennyiséget. Zárja el a vízcsapot. A víz elvezetéséhez nyomja be a Be/Ki gombot legalább három másodperc hosszan; Várja meg, míg a leeresztési fázis véget ér (a kijelzőn megjelenik az End felirat). Nyissa ki újra a vízcsapot. – Ha a víz azonnal elkezd beáramlani a mosógépbe (anélkül, hogy egy programot elindított volna), akkor egy elektromos alkatrész hibásodott meg. Zárja el a vízcsapot, kapcsolja ki a mosógépet, majd csatlakoztassa le az elektromos hálózatról. Vegye fel a kapcsolatot a vevőszolgálattal.
	F02	Vízlezárási hiba – víz szivárog ki a tálca alján.	Nyomja meg a Be/Ki gombot legalább 3 másodpercig. Ha a probléma továbbra is fennáll, vegye fel a kapcsolatot a vevőszolgálattal.
	Minden egyéb F.. jelű hiba	Hiba egy elektromos alkatrészben	A hiba visszaállításához nyomja be a Be/Ki gombot legalább 3 másodpercig. Ha a probléma továbbra is fennáll, kapcsolja ki a mosógépet, majd csatlakoztassa le az elektromos hálózatról. Zárja el a vízcsapot. Vegye fel a kapcsolatot a vevőszolgálattal.



SZERVIZ

Ha egy hibát nem tud elhárítani a leírt módon, zárja el a vízcsapot, és tájékoztassa a vevőszolgálatot (lásd a VEVŐSZOLGÁLAT című fejezetet).

AJTÓ – HOGYAN NYITHATÓ HIBA ESETÉN A RUHANEMŰ KIVÉTELÉHEZ

Kapcsolja ki, majd válassza le az elektromos hálózatról a mosógépet. Zárja el a vízcsapot. Várja meg, míg a dob forgása leáll. Soha ne nyissa ki az ajtót, ha a dob forgásban van. Magas hőmérsékletű mosás esetén várja meg, míg a víz és a ruhanemű lehűl.

Az ajtó kinyitása előtt mindig eressze le a vizet – ehhez vagy nyomja le és tartsa lenyomva a „rES” feliratú kijelzőn való megjelenéséig a Be/Ki gombot, vagy A MARADÉK VÍZ LEERESZTÉSE fejezetben ismertetett módon manuálisan eressze le a vizet.

Az ajtónak az alábbi szakaszban ismertetett kinyitása előtt tekintse át „Az ajtó zárva van, hibajelzéssel vagy anélkül, és a program nem fut” című részt. Az ajtózár magától is oldódhat, ha megszűnik egy olyan állapot, mint például egy áramkimaradás.

Ha a ruhaneműt azonnal ki szeretné venni, elsőként próbálja meg kioldani az ajtózárát a HIBAJELZÉSEK ÉS -ÜZENETEK részben (FdL vagy F29) ismertetett

módon. Az alábbi eljárást csak akkor végezze el, ha az ajtó nem nyitható ki a fent említett szakaszokban leírt módokon.

Áramkimaradás esetén a mosógép az áramellátás helyreállásakor ott folytatja a programot, ahol az félbeszakadt.

Ha a mosógép meghibásodik, és az ajtózár be van kapcsolva, ám a ruhaneműt ki kell vennie:

1. Elsőként eressze le a maradék vizet a „Maradék víz leeresztése” című részben ismertetett módon.

2. Egy csavarhúzóval csavarja ki a csavart.

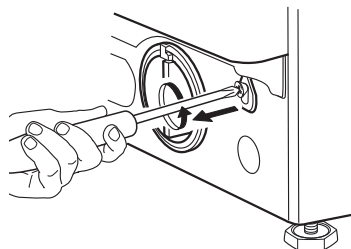

3. Ezután húzza lefelé a „Door open” feliratú szíjat. Az ajtó ekkor kinyílik, és a ruhanemű kivethető.

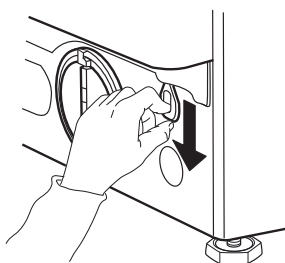

4. Ezután rögzítse ismét a szíjat a csavar szoros visszacsavarozásával.

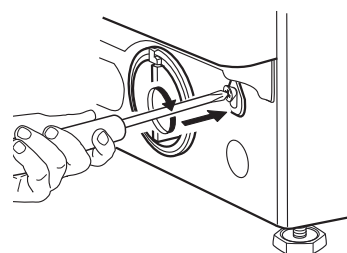

5. Szerelje vissza a lábazati lemezt.

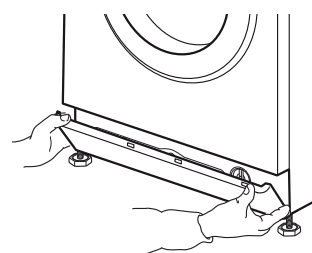

VEVŐSZOLGÁLAT

MIELŐTT A VEVŐSZOLGÁLATOT HÍVJA

1. Ellenőrizze, hogy a probléma megoldható-e

HIBAEHÁRÍTÁSI ÚTMUTATÓ

2. Kapcsolja ki, majd kapcsolja be újra a mosógépet, hogy lássa, fennáll-e még a hiba.

HA A HIBA EZEK UTÁN IS FENNÁLL, HÍVJA FEL A VEVŐSZOLGÁLATOT

Hívja a garanciafüzetben szereplő telefonszámot,
vagy kövesse a **weboldaláról**
www.whirlpool.eu

Mindig közölje

- a hiba rövid leírását,
- a mosógép modellszámát (az ajtó belső oldalán lévő adattáblán található),
- a szervizszámot (az ajtó belső oldalán lévő szervizcímkén található; a „Service” szó utáni számsor),
- saját címét és telefonszámát.

SERVICE 0000 000 00000



Javítás esetén a javítás megfelelő elvégzése és az eredeti pótalkatrészek használata érdekében forduljon hivatalos vevőszolgálatunkhoz.

Gyártó:
Whirlpool Europe s.r.l. Socio Unico
Viale Guido Borghi 27
21025 Comerio (VA)
Olaszország

POLSKI

INSTRUKCJE BEZPIECZEŃSTWA, OBSŁUGI I MONTAŻU



DZIĘKUJEMY ZA ZAKUP PRODUKTU WHIRLPOOL.

Aby uzyskać kompleksową pomoc,
prosimy zarejestrować urządzenie na stronie www.whirlpool.eu/register

Indeks

Zasady bezpieczeństwa i ochrony zdrowia

INSTRUKCJE DOTYCZĄCE BEZPIECZEŃSTWA	177
OCHRONA ŚRODOWISKA NATURALNEGO	180
DEKLARACJA ZGODNOŚCI	181

Instrukcja obsługi i konserwacji

OPIS PRODUKTU	182
URZĄDZENIE	182
DOZOWNIK DETERGENTU	182
PANEL STEROWANIA	183
PARAMETRY TECHNICZNE PRZYŁĄCZA WODY	184
DRZWICZKI	185
OŚWIETLENIE BĘBNA (zależnie od modelu pralki)	185
AKCESORIA	185
OBSŁUGA URZĄDZENIA	186
PIERWSZE UŻYCIE	186
CODZIENNA EKSPLOATACJA	187

PROGRAMY I OPCJE	191
FUNKCJE.....	197
WSKAŹNIKI	199
ILOŚĆ DETERGENTU / PIERWSZE UŻYCIE	200
ILOŚĆ DETERGENTU / CODZIENNA EKSPLOATACJA	202
OSZCZĘDNOŚĆ ENERGII.....	203
CZYSZCZENIE I KONSERWACJA	204
CZYSZCZENIE ZEWNĘTRZNYCH POWIERZCHNI PRALKI	204
SPRAWDZENIE WĘŻA DOPROWADZANIA WODY	205
CZYSZCZENIE FILTRA SIATKOWEGO W WĘŻU DOPROWADZANIA WODY	206
CZYSZCZENIE DOZOWNIKA DETERGENTU	207
CZYSZCZENIE FILTRA WODY / SPUSZCZANIE POZOSTAŁEJ WODY	208
TRANSPORT I PRZENOSZENIE URZĄDZENIA	210
ROZWIĄZYWANIE PROBLEMÓW	211
DRZWICZKI – JAK OTWORZYĆ W PRZYPADKU USTERKI, ABY WYJĄĆ PRANIE	216
SERWIS TECHNICZNY.....	217
<i>Instrukcja instalacji urządzenia</i>	390

INSTRUKCJĘ DOTYCZĄCĄ BEZPIECZEŃSTWA

WAŻNE INFORMACJE, Z KTÓRYMI NALEŻY SIĘ ZAPOZNAĆ I KTÓRYCH NALEŻY PRZESTRZEGAĆ

Przed użyciem pralki prosimy uważnie przeczytać Zasady bezpieczeństwa i ochrony zdrowia oraz Instrukcję obsługi i konserwacji.

Instrukcję należy przechowywać w dostępnym miejscu, aby można ją było użyć w przyszłości.

BEZPIECZEŃSTWO UŻYTKOWNIKA I INNYCH OSÓB JEST BARDZO WAŻNE.

Ta instrukcja zawiera ważne informacje dotyczące bezpieczeństwa, z którymi należy się zapoznać i których należy ściśle przestrzegać.



To znak ostrzegawczy.

Ten znak ostrzega przed potencjalnym zagrożeniem, które może spowodować obrażenia ciała, śmierć użytkownika lub osób postronnych.

Wszystkie informacje dotyczące bezpieczeństwa są poprzedzane znakiem ostrzegawczym lub komunikatami **NIEBEZPIECZEŃSTWO** lub **OSTRZEŻENIE**. Taki znak i komunikat:

⚠️ NIEBEZPIECZEŃSTWO

Oznacza niebezpieczną sytuację, której ewentualne zaistnienie prowadzi do poważnych obrażeń.

⚠️ OSTRZEŻENIE

Oznacza niebezpieczną sytuację, której ewentualne zaistnienie mogłoby prowadzić do poważnych obrażeń.

Wszystkie komunikaty dotyczące bezpieczeństwa określają rodzaj potencjalnego zagrożenia oraz informują, w jaki sposób zmniejszyć ryzyko urazów, szkód oraz porażenia prądem wskutek nieprawidłowej obsługi pralki. Należy ściśle przestrzegać poniższych instrukcji.

Nieprzestrzeganie tych instrukcji może prowadzić do powstania zagrożenia. Producent nie ponosi odpowiedzialności za obrażenia ciała osób lub zwierząt, ani za straty materialne w przypadku nieprzestrzegania tych zaleceń i środków ostrożności.

Niemowlęta (w wieku 0-3 lat) i małe dzieci (w wieku 3-8 lat) nie powinny zbliżać się do urządzenia bez nadzoru osób dorosłych.

Dzieci w wieku 8 lat i starsze, osoby o ograniczonej sprawności fizycznej, sensorycznej lub umysłowej oraz osoby bez odpowiedniego doświadczenia i wiedzy mogą korzystać z pralki wyłącznie pod nadzorem lub przy odpowiednich instrukcjach dotyczących bezpiecznego użytkowania pralki oraz pod warunkiem, że rozumieją

zagrożenia związane z obsługą urządzenia. Dzieci nie mogą bawić się pralką. Dzieci nie mogą bez nadzoru czyścić ani konserwować urządzenia.

Usunąć śruby blokujące.

Pralka jest wyposażona w śruby blokujące zapobiegające ewentualnemu uszkodzeniu jej wnętrza w czasie transportu. Przed rozpoczęciem użytkowania pralki należy usunąć śruby blokujące.

Po ich wyjęciu należy zaślepić otwory 4 dołączonymi w komplecie plastikowymi zaślepkami.

Nigdy nie otwierać drzwi urządzenia na siłę ani nie stawać na nich.

PRZEZNACZENIE PRODUKTU

Producent nie będzie ponosił żadnej odpowiedzialności za nieprawidłowe lub niewłaściwe ustawienie elementów sterujących.

UWAGA: Pralka nie jest przeznaczona do użytkowania z wykorzystaniem zewnętrznego programatora czasowego lub odrębnego systemu zdalnego sterowania.

Nie użytkować pralki w miejscach niezadaszonych.

W pobliżu pralki oraz w jej wnętrzu nie wolno przechowywać materiałów wybuchowych ani substancji łatwopalnych, takich jak puszki z aerozolami, a także umieszczać lub używać benzyny lub innych materiałów łatwopalnych: w razie przypadkowego włączenia pralki mogłoby dojść do pożaru.

Pralka może być używana w miejscach publicznych.

Ta pralka jest przeznaczona wyłącznie do prania rzeczy, które można prać w pralkach.

INSTALACJA URZĄDZENIA

Instalacja i naprawy powinny być wykonywane przez wykwalifikowany personel zgodnie z instrukcjami producenta oraz obowiązującymi miejscowymi przepisami dotyczącymi bezpieczeństwa. Nie naprawiać ani nie wymieniać żadnej części pralki, jeśli nie jest to wyraźnie dozwolone w instrukcji obsługi.

Dzieci nie mogą wykonywać instalacji urządzenia. W czasie instalacji pralki dzieci nie powinny znajdować się w jej pobliżu. Materiały z opakowania, które stanowią potencjalne zagrożenie (worki plastikowe, styropian, itp.), należy przechowywać w miejscach niedostępnych dla dzieci, zarówno w czasie instalacji pralki, jak i po jej zakończeniu.

Podczas rozpakowywania i instalacji należy używać rękawic ochronnych.

Po rozpakowaniu pralki należy upewnić się, że nie uległa ona

uszkodzeniu podczas transportu. W razie problemów należy skontaktować się z najbliższym Zakładem serwisowym.

Przenoszenie i instalacja pralki powinny być wykonywane przez co najmniej dwie osoby.

W czasie instalacji pralki dzieci nie powinny znajdować się w jej pobliżu.

Pralka musi być ustawiona w miejscu, gdzie będzie dobrze widoczna przez cały czas i gdzie jest odpowiedni dostęp do zasilania elektrycznego.

Pralkę należy odłączyć od zasilania elektrycznego przed przystąpieniem do jakiegokolwiek czynności instalacyjnej.

Podczas instalacji upewnić się, że pralka nie uszkodzi kabla zasilania. Pralkę można włączyć dopiero po zakończeniu procedury instalacji.

Po zakończeniu instalacji urządzenia, przed jego włączeniem należy odczekać kilka godzin, aby mogło się ono dostosować do warunków panujących w pomieszczeniu.

Nie instalować pralki w miejscu, w którym mogłaby być poddana działaniu ekstremalnych warunków, np.: w pomieszczeniu z niewystarczającą wentylacją, o temperaturze poniżej 5°C lub powyżej 35°C.

Podczas instalacji upewnić się, że pralka stoi stabilnie na podłożu, na wszystkich czterech nóżkach i sprawdzić za pomocą poziomnicy, czy jest dokładnie wypoziomowana.

W przypadku montażu na tzw. „pływającej posadzce” (np. niektóre typy parkietu lub podłogi z paneli laminowanych) pralkę należy

postawić na zamocowanej do podłogi płycie ze sklejki o wymiarach 60 x 60 cm (szerokość x głębokość) i grubości co najmniej 3 cm.

W celu doprowadzenia wody do pralki należy używać tylko nowych węży. Nie należy wykorzystywać do tego celu starych węży.

Przy przemieszczaniu pralki nie należy podnosić jej za blat.

Podłączyć wąż dopływowy (węże dopływowe) do doprowadzenia wody zgodnie z lokalnymi przepisami.

W przypadku modeli napełnianych tylko zimną wodą: nie przyłączać do doprowadzenia ciepłej wody.

W przypadku modeli napełnianych ciepłą wodą: temperatura ciepłej wody na wlocie do urządzenia nie może przekraczać 60°C.

Należy dopilnować, aby otwory wentylacyjne w podstawie pralki (zależnie od modelu pralki) nie były zasłonięte przez wykładzinę lub inne materiały.

Ciśnienie wody dopływowej powinno mieścić się w granicach 0,1 do 1 MPa.

Jeśli na pralce ma być postawiona suszarka, należy skontaktować się z naszym Zakładem serwisowym lub z wykwalifikowanym sprzedawcą by sprawdzić, czy jest to możliwe. Na pralce można zamontować suszarkę tylko pod warunkiem zastosowania odpowiedniego zestawu montażowego, do nabycia w naszym Zakładzie serwisowym lub specjalistycznym punkcie sprzedaży.

ZASADY BEZPIECZNEGO PODŁĄCZENIA ELEKTRYCZNEGO

Upewnić się, że napięcie podane na tabliczce znamionowej jest zgodne z napięciem zasilającym gospodarstwo domowe użytkownika.

Aby instalacja była zgodna z wymaganiami odpowiednich przepisów BHP, należy użyć rozłącznika wielobiegunowego o minimalnym odstępnie pomiędzy stykami wynoszącym 3 mm.

Zgodnie z obowiązującymi przepisami pralka musi być uziemiona.

W przypadku pralek wyposażonych we wtyczkę niepasującą do danego gniazdka należy skontaktować się z wykwalifikowanym pracownikiem serwisu.

Nie stosować przedłużaczy, rozdzielaczy ani przejściówek. Nie podłączać pralki do gniazdek, które mogą być zdalnie sterowane.

Nie należy ciągnąć za przewód zasilania.

Jeżeli przewód zasilający zostanie uszkodzony, należy go wymienić na identyczny. Wymianę przewodu zasilającego może wykonać tylko wykwalifikowany personel, zgodnie z instrukcjami producenta i obowiązującymi przepisami lokalnymi. Należy zwrócić się do autoryzowanego serwisu.

Nie uruchamiać pralki, jeśli kabel zasilający lub wtyczka są uszkodzone, jeśli nie działa ona prawidłowo lub gdy została uszkodzona albo spadła. Nie zanurzać przewodu zasilającego ani wtyczki w wodzie. Przewód zasilający należy utrzymywać z dala od gorących powierzchni.

Po zakończeniu instalacji użytkownik nie powinien mieć dostępu do elektrycznych części urządzenia.

Unikać dotykania pralki wilgotnymi częściami ciała i nie obsługiwać jej stojąc boso.

PODŁĄCZENIE ELEKTRYCZNE - DOTYCZY WYŁĄCZNIE WIELKIEJ BRYTANII I IRLANDII

Wymiana bezpiecznika

Jeśli przewód zasilający pralki jest zaopatrzony we wtyczkę z bezpiecznikiem BS 1363A 13 A, w razie potrzeby bezpiecznik wymienić na nowy zatwierdzony przez ASTA dla wtyczek BS 1362. W tym celu należy:

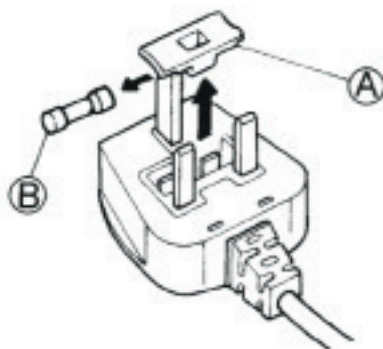

- 1 Wyciągnąć osłonę (A) i bezpiecznik (B).
- 2 Włożyć nowy bezpiecznik 13 A do osłony bezpiecznika.
- 3 Całość zamontować ponownie we wtyczce.

Ważne:

Po wymianie bezpiecznika osłonę należy ponownie założyć na miejsce. Jeśli osłona zostanie zgubiona, nie używać wtyczki do momentu założenia właściwej części zamiennych. Prawidłowy element zamienny można zidentyfikować na podstawie wkładki kolorowej lub koloru liter na korpusie wtyczki. Zamiennie osłony do bezpieczników można nabyć w sklepie elektrycznym.

Dotyczy tylko Republiki Irlandii

Obowiązuje większość informacji podanych dla użytkowników w Wielkiej Brytanii, lecz stosowany jest także trzeci typ wtyczek i gniazdek – z 2 bolcami stykowymi i bocznymi stykami uziemienia.

Gniazdo sieciowe/wtyczka (dotyczy obu krajów)

Jeśli zamontowana wtyczka nie pasuje do gniazda sieciowego w miejscu użytkowania urządzenia, należy skontaktować się z serwisem technicznym w celu uzyskania dalszych instrukcji. Nie podejmować samodzielnych prób wymiany wtyczki. Procedura ta musi zostać wykonana przez wykwalifikowanego technika firmy według instrukcji producenta i zgodnie z lokalnymi przepisami dotyczącymi bezpieczeństwa.

PRAWIDŁOWA EKSPLOATACJA

Po zainstalowaniu pralki zdjąć śruby transportowe zanim urządzenie zostanie włączone.

Nie przekraczać maksymalnej dopuszczalnej wagi prania. W tabeli programów sprawdzić maksymalne dozwolone załadowanie pralki.

Zakręcić zawór wody, gdy urządzenie nie jest używane.

Jeśli pralka wygląda na uszkodzoną, należy skontaktować się z jej właścicielem lub, jeśli to konieczne, z serwisem technicznym.

CZYSZCZENIE I KONSERWACJA

Przed przystąpieniem do jakiegokolwiek czynności związanej z czyszczeniem lub konserwacją pralki należy odłączyć ją od zasilania elektrycznego.

Należy przez cały czas kontrolować, czy pralka jest odłączona od zasilania z każdej strony. Należy upewnić się, czy urządzenie nie włączy się przypadkowo podczas wykonywania czynności konserwacyjnych.

W przypadku czyszczenia lub czynności konserwacyjnych należy przez cały czas kontrolować, czy pralka jest odłączona od zasilania z każdej strony.

Nigdy nie stosować urządzeń czyszczących parą.

Do czyszczenia pralki nigdy nie stosować substancji łatwopalnych.

Do czyszczenia pralki, a w szczególności jej panelu sterowania, nie używać środków czyszczących ogólnego przeznaczenia, preparatów do czyszczenia szyb, proszków do szorowania lub podobnych.

W celu naprawy wolno stosować tylko oryginalne części zamienne. Naprawy może przeprowadzać tylko autoryzowany serwis techniczny.

Przestrzegać częstotliwości wykonywania czyszczenia, zgodnie z zaleceniami w podanych w rozdziale CZYSZCZENIE I KONSERWACJA, w Instrukcji obsługi i konserwacji.

OCHRONA ŚRODOWISKA NATURALNEGO

UTYLIZACJA OPAKOWANIA

Materiał opakowania w 100% nadaje się do recyklingu i jest oznaczony odpowiednim symbolem:



Należy w odpowiedzialny sposób pozbywać się części opakowania, przestrzegając miejscowych przepisów dotyczących utylizacji odpadów.

UTYLIZACJA URZĄDZEŃ AGD

Należy uniemożliwić dalsze użytkowanie pralki przeznaczonej do utylizacji poprzez odcięcie przewodu zasilającego oraz zdemontowanie drzwiczek i półek (jeśli występują), co zapobiegnie dostępowi i

ewentualnemu uwięzieniu dzieci we wnętrzu urządzenia. Ta pralka została wyprodukowana z wykorzystaniem materiałów nadających się do recyklingu



lub ponownego wykorzystania. Urządzenie należy utylizować zgodnie z miejscowymi przepisami dotyczącymi gospodarki odpadami.

Aby uzyskać więcej informacji na temat utylizacji, odzyskiwania oraz recyklingu urządzeń AGD, należy skontaktować się z odpowiednim lokalnym urzędem, punktem zbiórki odpadów lub sklepem, w którym zakupiono pralkę.

Ta pralka została oznakowana zgodnie z Dyrektywą Europejską 2012/19/WE (WEEE) o zużytych sprzęcie elektrycznym i elektronicznym.

Właściwa utylizacja i złomowanie pomagają wyeliminować niekorzystny wpływ złomowanych produktów na środowisko naturalne oraz zdrowie człowieka.

Symbol



na urządzeniu lub w dokumentacji do niego dołączonej oznacza, że urządzenia nie należy traktować jak zwykłego odpadu domowego. Należy oddać je do punktu zajmującego się utylizacją i recyklingiem urządzeń elektrycznych i elektronicznych.

DEKLARACJA ZGODNOŚCI

Pralka została zaprojektowana, wykonana oraz wprowadzona na rynek zgodnie z wymogami bezpieczeństwa następujących dyrektyw WE:

- Dyrektywa niskonapięciowa 2006/95/WE
- Dyrektywa nr 2004/108/WE w sprawie kompatybilności elektromagnetycznej.

- Poziom hałasu pralki jest niższy niż 70 dB(A).

Firma **BAUKNECHT HAUSGERÄTE GmbH, D-73614 Schorndorf**
reprezentująca **WHIRLPOOL EUROPE S.r.l. I-21025 COMERIO**

deklaruje z pełną odpowiedzialnością, że produkt

pralka	WHIRLPOOL	AWG812/PRO	AWG912/PRO
	Kod 12NC:	8592 122 01010	8592 123 01010
	Typ zatwierdzenia:	D 430 P	D 430 P

którego dotyczy niniejsza deklaracja, jest zgodny z następującą normą (normami) lub innym normatywnym dokumentem (dokumentami)

EN 60335-1:2012+A11:2014+AC:2014

EN 50571:2013

EN 61770:2009

EN 62233:2002+Ber.1:2008

EN ISO 10472-1:2008

EN ISO 10472-2:2008

EN ISO 12100:2010

EN 55014-1: 2006+A1:2009+A2:2011 (metoda testu > 30 MHz: zakłócenia zasilania)

EN 55014-2: 1997+A1:2001+A2:2008

EN 61000-3-2: 2006 + A1:2009 + A2:2009

EN 61000-3-3: 2008

i przepisami następującej dyrektywy (dyrektyw):

Dyrektywa maszynowa 2006/42/WE

Dyrektywa niskonapięciowa 2006/95/WE - obow. do 19 kwietnia 2016 r.

Dyrektywa niskonapięciowa 2014/35/WE - obow. do 20 kwietnia 2016 r.

Dyrektywa w sprawie kompatybilności elektromagnetycznej 2004/108/WE - obow. do 19 kwietnia 2016 r.

Dyrektywa w sprawie kompatybilności elektromagnetycznej 2014/30/WE - obow. do 20 kwietnia 2016 r.

Dyrektywa w sprawie ograniczenia stosowania niektórych niebezpiecznych substancji w sprzęcie elektrycznym i elektronicznym 2011/65 UE

Schorndorf, 11.11.2015



Stephen M. Groppe
Global Director, HA Platform
Fabric Care

Karl-Dieter Klingenstein
Product Approval
GPO, Schorndorf

Nazwisko i podpis osoby upoważnionej

Rok oznaczenia CE: 2015

OPIS PRODUKTU

URZĄDZENIE

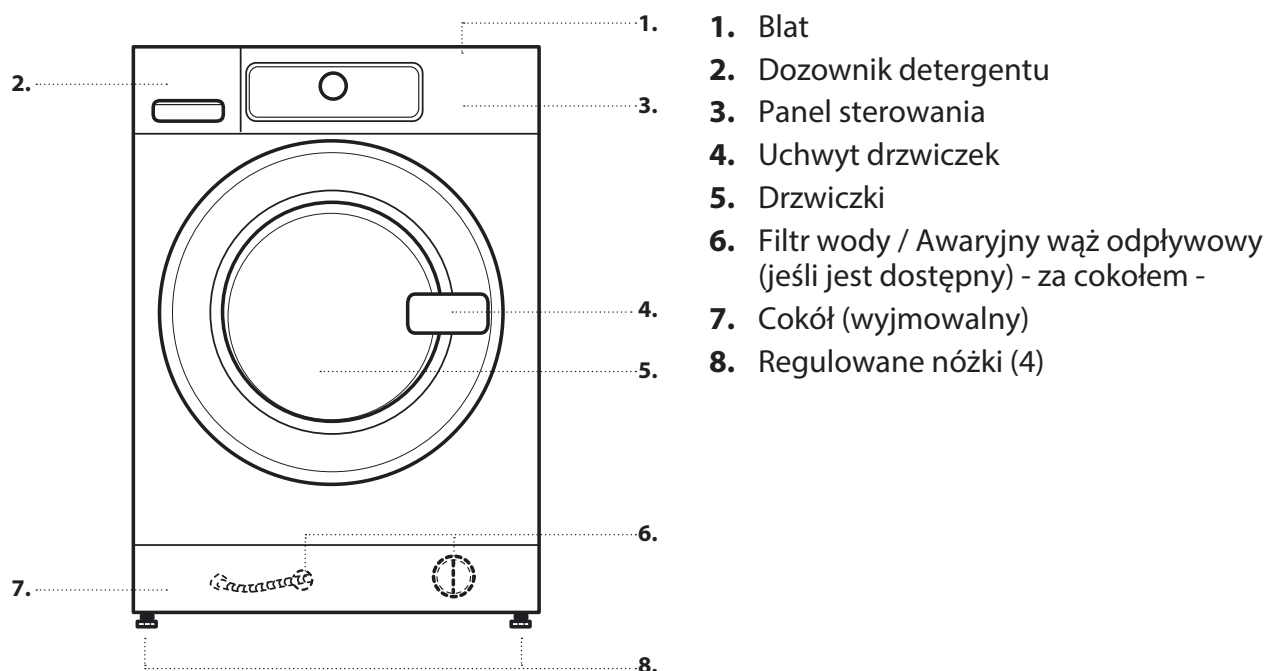

DOZOWNIK DETERGENTU

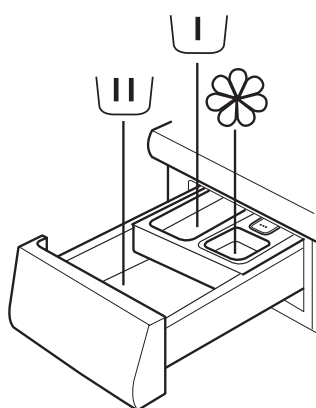

1. Komora prania zasadniczego
• Detergent do prania zasadniczego
• Odplamiacz
• Środek zmiękczający wodę
2. Komora Prania wstępnego
• Proszek do prania wstępnego
3. Komora na płyn zmiękczający tkaniny
• Płyn zmiękczający tkaniny
• Krochmal w płynie
Płyn zmiękczający tkaniny lub roztwór krochmalu należy wlewać tylko do wysokości oznaczenia „MAX”.
4. Przycisk zwalniający
(nacisnąć, aby wyjąć dozownik detergentu w celu oczyszczenia)

ZALECENIA DOTYCZĄCE DETERGENTÓW DO RÓŻNYCH RODZAJÓW PRANIA

Wytrzymałe pranie białe	(od wody zimnej do -95 °C)	Silne detergenty
Delikatne pranie białe	(od wody zimnej do 40 °C)	Łagodne detergenty zawierające wybielacze i/lub rozjaśniacze optyczne
Lekkie/pastelowe kolory	(od wody zimnej do 60 °C)	Detergenty zawierające wybielacze i/lub rozjaśniacze optyczne
Intensywne kolory	(od wody zimnej do 60 °C)	Detergenty do tkanin kolorowych bez wybielaczy/rozjaśniaczy optycznych
Czarne/ciemne kolory	(od wody zimnej do 60 °C)	Specjalne detergenty do czarnych/ciemnych tkanin

PANEL STEROWANIA

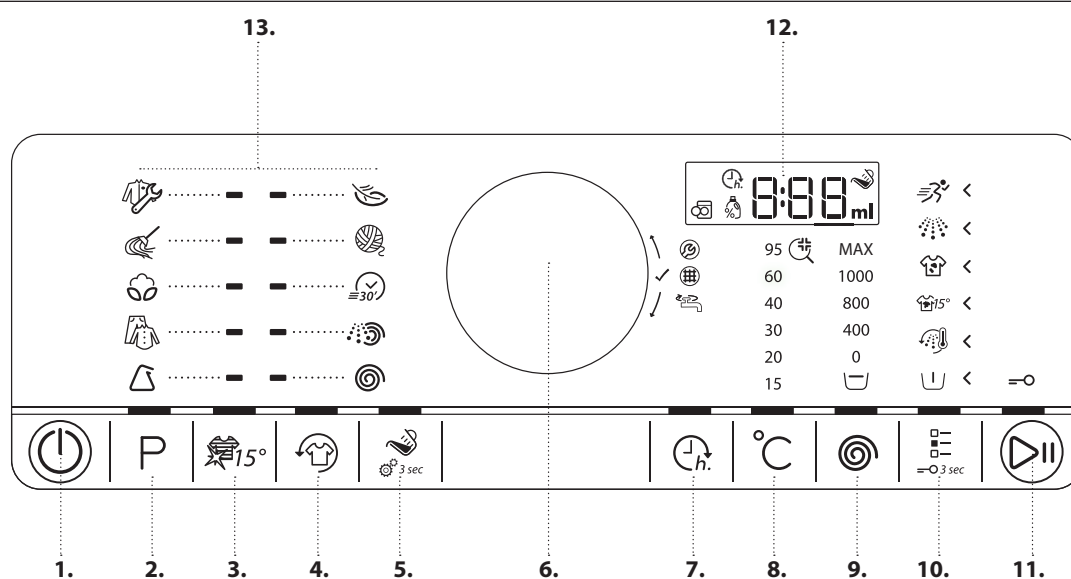

1. Przycisk Włączania/Wyłączania (Reset/ Odpompowanie przy dłuższym przytrzymaniu)
2. Przycisk programu
3. Przycisk Kolorowe 15°
4. Przycisk Odświeżanie
5. Przycisk Ilości detergentu (przytrzymany pozwala na ustawienie ilości detergentu)
6. Pokrętko (wybór poprzez obracanie / potwierdzenie poprzez naciśnięcie)
7. Przycisk Opóźnienia rozpoczęcia programu
8. Przycisk Temperatury
9. Przycisk Prędkości wirowania
10. Przycisk Opcji (Klawisze zablokowane przy dłuższym przytrzymaniu)
11. Przycisk Start/Pauza
12. Wyświetlacz
13. Pole programów

PARAMETRY TECHNICZNE PRZYŁĄCZA WODY

PRZYŁĄCZE WODY

DOPROWADZENIE WODY

Zimna

ZAWÓR WODY

Gwintowane złącze węży 3/4"

MINIMALNE CIŚNIENIE ZASILANIA WODĄ

100 kPa (1 bar)

MAKSYMALNE CIŚNIENIE ZASILANIA WODĄ

1000 kPa (10 bar)

DRZWICZKI

Aby otworzyć drzwiczki, pociągnąć za uchwyt

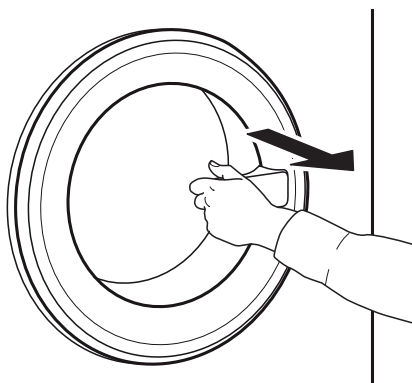

Aby zamknąć drzwiczki, popchnąć uchwyt tak, by usłyszeć odgłos zatrzaśnięcia.

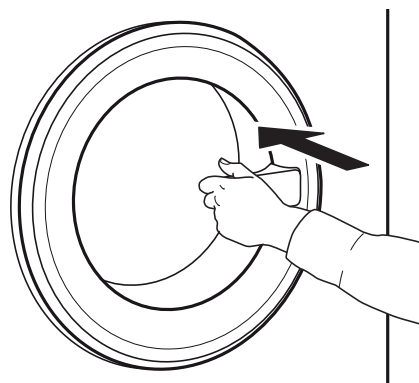

OŚWIETLENIE BĘBNA (zależnie od modelu pralki)

- Podczas wybierania programu: światło zapala się, aby można było włożyć pranie
- Po rozpoczęciu wykonywania programu światło powoli gaśnie i wyłącza się, gdy zostanie wykryty ciężar prania.
- Po zakończeniu wykonywania programu i otwarciu drzwiczek światło zapala się na chwilę, aby można było wyjąć pranie. Następnie gaśnie, aby oszczędzać energię; można je włączyć ponownie, dotykając jakiegokolwiek przycisku.

AKCESORIA

Skontaktować się z naszym Zakładem serwisowym, aby sprawdzić, czy podane poniżej akcesoria nadają się do Państwa modelu pralki (i suszarki)

SZUFLADA ZESTAWU MONTAŻOWEGO umożliwia zainstalowanie suszarki na górze pralki, co pozwala lepiej wykorzystać wolne miejsce oraz ułatwia włożenie i wyjęcie rzeczy z wyżej umieszczonej suszarki.

OBSŁUGA URZĄDZENIA

PIERWSZE UŻYCIE

Po podłączeniu do zasilania pralka włącza się automatycznie.
Aby usunąć resztki zabrudzeń poprodukcyjnych,

1. Wybrać program „Bawełniane” z temperaturą 95 °C. Postępować zgodnie z instrukcjami w części „CODZIENNA EKSPLOATACJA”.

2. Dodać małą ilość detergentu do komory prania zasadniczego w dozowniku detergentu (maksymalnie 1/3 ilości zalecanej przez producenta detergentu do prania lekko zabrudzonych tkanin).

3. Rozpocząć program nie wkładając prania. W części CODZIENNA EKSPLOATACJA można znaleźć informacje o tym jak wybrać i rozpocząć program.

CODZIENNA EKSPLOATACJA

SORTOWANIE PRANIA

1. DOKŁADNIE OPRÓŻNIĆ WSZYSTKIE KIESZENIE

- Monety, szpilki itp. mogą zniszczyć pranie i części pralki.
- Przedmioty takie, jak chusteczki papierowe mogą zostać rozdrobnione na małe strzępki, które potem trzeba będzie ręcznie usuwać.



2. ZAPIĄĆ ZAMKI BŁYSKAWICZNE, GUZIKI I HAFTKI. ZWIĄZAĆ LUŻNE WSTĄŻKI LUB TASIEMKI.

- Rzeczy drobne (np. rajstopy nylonowe, paski itp.) i posiadające haftki (np. biustonosze) należy prać w woreczku lub zamykanej na suwak poszewce na poduszkę. Z firanek należy zdjąć kółka lub prać je ze związanymi kółkami, w woreczku z bawełny.



3. TYPU TKANINY/SYMBOLACH NA METKACH

Bawełna, włókna mieszane, easy care / syntetyczne, wełniane, rzeczy przeznaczone do prania ręcznego.

- Kolory
Oddzielić rzeczy kolorowe od białych. Nowe, kolorowe rzeczy należy prać oddzielnie.
- Rozmiary
Aby poprawić skuteczność prania i zapewnić bardziej równomierne rozłożenie wewnątrz bębna, należy prać razem rzeczy o różnych rozmiarach.
- Delikatność tkanin
Rzeczy z tkanin delikatnych należy prać oddzielnie; wymagają one odpowiedniego, delikatnego traktowania.

OBSŁUGA PRALKI

1. WKŁADANIE PRANIA

- Otworzyć drzwiczki i włożyć pranie. Nie przekraczać maksymalnej wagi prania podanej w tabeli programów.



Więcej informacji na temat każdego programu można znaleźć w tabeli programów.

2. ZAMKNIĘCIE DRZWICZEK

- Upewnić się, że pomiędzy oszklonymi drzwiczkami a gumową uszczelką nie ma zakleszczonych sztuk odzieży.
- Zamknąć drzwiczki tak, by dał się słyszeć dźwięk zatrzaśnięcia.



Zmiana temperatury - w razie potrzeby

Aby zmienić temperaturę wskazaną na wyświetlaczu, należy upewnić się, że świeci się przycisk temperatury «.



Obrócić pokrętko w celu wyboru żądanej temperatury, a następnie nacisnąć pokrętko w celu potwierdzenia.



3. ODKRĘCANIE ZAWORU WODY

- Upewnić się, że pralka jest podłączona do instalacji wodnej.
- Otworzyć zawór wody.



Zmiana prędkości wirowania - w razie potrzeby

Aby zmienić prędkość wirowania wskazaną na wyświetlaczu, należy sprawdzić czy świeci się przycisk *Wirowanie*.



Obrócić pokrętko w celu wyboru żądanej prędkości wirowania lub Zatrzymania płukania, a następnie nacisnąć pokrętko w celu potwierdzenia.



4. WŁĄCZANIE PRALKI

- Naciskać przycisk Włączania/Wyłączania, dopóki nie zaświeci się przycisk żądanego programu. Pojawi się animacja i sygnał dźwiękowy. Po wykonaniu tych czynności pralka jest gotowa do użytku.
- Na panelu sterowania pojawi się ostatnio używane ustawienie programu.



5. USTAWIENIE ŻĄDANEGO PROGRAMU

TRYB PODPOWIEDZI

kontrolka przycisku kieruje programowaniem ustawień zapalając się w następującej kolejności: wybór programu / temperatury / prędkości wirowania / opcji. Po potwierdzeniu wyboru naciśnięciem pokrętki, kontrolka przycisku przeskakuje do kolejnego parametru.

Wybór programu

Upewnić się, że kontrolka przycisku programu świeci się. Wybrać żądany program obracając pokrętko.

Wskaźnik obok wybranego programu zaświeci się.



Potwierdzić żądany program naciskając pokrętko.



W przypadku wyboru prędkości wirowania „0”, program kończy się wypompowaniem wody z płukania. Nie jest wykonywany końcowy cykl wirowania.

Jeśli wybrane zostanie „Zatrzymanie płukania”, program zatrzymuje się po cyklu płukania. Pranie pozostaje zanurzone w wodzie z ostatniego płukania. Więcej informacji można znaleźć w części **PROGRAMY, OPCJE I FUNKCJE / Zatrzymanie płukania**.

Wybór opcji - w razie potrzeby

Aby wybrać dodatkowe opcje, należy się upewnić, że świeci się przycisk opcji. Opcje, które można wybrać dla danego programu są oznaczone świecącymi strzałkami.

Wybrać żądane opcje obracając pokrętko.

Symbol wybranej opcji zacznie migać. Aby potwierdzić wybór, należy nacisnąć pokrętko.



Niektóre opcje/funkcje można wybrać poprzez bezpośrednie naciśnięcie przycisku:



Więcej informacji można znaleźć w części **PROGRAMY, OPCJE I FUNKCJE**.

TRYB INDYWIDUALNY

Po włączeniu pralki nie ma konieczności posługiwania się **TRYBEM PODPOWIEDZI**.

Wybór trybu wprowadzania ustawień programu należy do użytkownika. Aby wprowadzić ustawienia, należy w pierwszej kolejności nacisnąć odpowiedni przycisk, następnie obrócić pokrętko wyboru, po czym nacisnąć je w celu potwierdzenia.

Zakres temperatur i prędkości wirowania oraz opcje zależą od wybranego programu.

Z tego powodu, zaleca się rozpocząć wprowadzanie ustawień od wyboru programu.

6. DODAWANIE DETERGENTU

- Jeśli funkcja Ilość detergentu nie jest używana, należy wyciągnąć dozownik detergentu i dodać detergent (oraz dodatki/płyn zmiękczający), jak opisano w części **DOZOWNIK DETERGENTU**.



Postępować zgodnie ze wskazówkami dotyczącymi dozowania podanymi na opakowaniu detergentu.

Jeśli zostało wybrane **PRANIE WSTĘPNE** lub **OPÓŹNIENIE ROZPOCZĘCIA PROGRAMU**,

postępować zgodnie z zaleceniami zawartymi w części **PROGRAMY, OPCJE I FUNKCJE**. Następnie ostrożnie zamknąć dozownik detergentu.

- Jeśli jest wykorzystywana funkcja „Ilość detergentu”, detergent należy dodawać później, po rozpoczęciu programu. Patrz w części **ILOŚĆ DETERGENTU/ CODZIENNA EKSPLOATACJA**.

Prawidłowe dozowanie detergentu / dodatków jest bardzo ważne ponieważ

- optymalizuje wynik czyszczenia
- zapobiega pozostaniu na upranych rzeczach drażniących resztek detergentu
- przynosi oszczędności, zapobiegając nadmiernemu zużyciu detergentu
- zabezpiecza pralkę zapobiegając tworzeniu się kamienia na podzespołach
- chroni środowisko naturalne zapobiegając jego niepotrzebnemu zanieczyszczeniu

7. ROZPOCZĘCIE PROGRAMU

Nacisnąć i przytrzymać przycisk Start/Pauza, dopóki nie zacznie świecić w sposób ciągły; program zostaje rozpoczęty.



- Jeśli została wybrana funkcja „Ilość detergentu”, po rozpoczęciu programu pralka pokazuje ilość detergentu zalecaną dla danej wagi prania. – Dodać detergentu do komory prania zasadniczego w dozowniku detergentu, zamknąć dozownik i nacisnąć „Start/Pauza”, aby rozpocząć wykonywanie programu



- Jeśli wybrano „Ilość detergentu” i „Pranie wstępne”, dodać wskazaną ilość detergentu do komory prania zasadniczego, a także połowę wskazanej ilości detergentu do komory prania wstępnego.
- Zamknąć dozownik detergentu i nacisnąć przycisk „Start/Pauza”, aby rozpocząć wykonywanie programu. Nie otwierać już dozownika detergentu, aby uniknąć wylania płynów.
- Pozostały czas trwania programu, pokazywany na wyświetlaczu, może być różny. Czynniki takie jak nierównomierne załadowanie prania lub tworzenie się piany, mogą mieć wpływ na czas trwania programu. Za każdym razem, gdy pozostały czas programu jest obliczany na nowo, na wyświetlaczu pojawia się animacja.

8. ZMIANA USTAWIEŃ TRWAJĄCEGO PROGRAMU - W RAZIE POTRZEBY

Możliwa jest zmiana ustawień programu podczas jego trwania. Zmiany są wprowadzane, o ile cykl programu, którego dotyczą, nie został jeszcze zakończony.

- Nacisnąć odpowiedni przycisk (na przykład przycisk „Prędkość wirowania” w celu zmiany prędkości wirowania). Wybrana wartość miga przez kilka sekund.
- W tym czasie możliwa jest zmiana ustawienia poprzez obroty pokrętki. Jeśli wartość przestała migać, a nie zostały jeszcze wykonane żądane zmiany, należy ponownie nacisnąć odpowiedni przycisk.

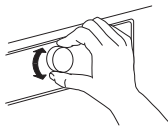

- Nacisnąć pokrętkę, aby zatwierdzić zmiany. W przypadku braku zatwierdzenia, zmiana jest zatwierdzana automatycznie - zmieniona wartość przestanie migać.

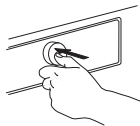

Program jest kontynuowany automatycznie po zmianie ustawienia. Aby zapobiec przypadkowej zmianie ustawień trwającego programu (np. przez dzieci), należy skorzystać z funkcji „Klawisze zablokowane” (patrz w części **PROGRAMY, OPCJE I FUNKCJE**).

Aby zmienić ustawienia trwającego programu, można również

- Nacisnąć przycisk „Start/Pauza”, aby wstrzymać trwający program
- Zmienić swoje ustawienia
- Ponownie nacisnąć przycisk „Start/Pauza”, aby wznowić program.



Jeśli program został zmieniony, nie dodawać detergentu dla nowego programu.

9. WSTRZYMYWANIE TRWAJĄCEGO PROGRAMU I OTWIERANIE DRZWICZEK - W RAZIE POTRZEBY



Nacisnąć „Start/Pauza”, aby przerwać wykonywany program

- O ile poziom wody lub temperatura nie są zbyt wysokie, świeci się kontrolka „otwarte drzwiczki”. Można otworzyć drzwiczki, na przykład po to, by dołożyć więcej prania lub wyjąć rzeczy umieszczone w pralce niepotrzebnie.
- Nacisnąć przycisk „Start/Pauza”, aby wznowić program



10. ANULOWANIE TRWAJĄCEGO PROGRAMU - W RAZIE POTRZEBY

- Nacisnąć i przytrzymać przycisk Włączania/Wyłączania, dopóki na wyświetlaczu nie pojawi się „rES”. Woda jest odpompowywana, a program zakończony. Drzwiczki zostają odblokowane.



11. WYŁĄCZANIE PRALKI PO ZAKOŃCZENIU PROGRAMU



- Na wyświetlaczu pojawia się „End” i świeci się wskaźnik otwarcia drzwiczek – można wyjąć pranie















- Nacisnąć przycisk „Włączania/Wyłączania”, aby wyłączyć pralkę. Jeśli pralka nie została wyłączona przyciskiem, w celu zaoszczędzenia energii wyłączy się automatycznie po upływie około kwadransa od zakończenia programu.
- Pozostawić drzwiczki lekko otwarte, aby umożliwić wyschnięcie wnętrza pralki.

PROGRAMY I OPCJE

Wybierając właściwy program, należy zawsze przestrzegać zaleceń podanych na metkach pranej odzieży.

PROGRAM	Rodzaj prania i zalecenia	Symbole na metkach	Ustawienia
UBRANIA ROBOCZE 	<p>Brudne ubrania robocze wykonane z wytrzymałego materiału bawełnianego lub mieszanki bawełny i włókien syntetycznych.</p> <p>W tym programie zostały wstępnie ustawione opcje „Pranie wstępne” i „Intensywne płukanie” - co optymalizuje działanie programu i pozwala na osiągnięcie najlepszych rezultatów czyszczenia. Jeśli ubrania są bardzo brudne zalecamy, aby dokładnie je wytrzeć przed włożeniem do pralki.</p> <p>- W razie potrzeby można zastosować odplamiacz tlenowy</p>		<p>MAKS. WSAD maks.</p> <p>ZAKRES TEMPERATUR od niskiej do 95°C</p> <p>MAKS. PRĘDKOŚĆ WIROWANIA maks.</p> <p>OPCJE DO WYBORU Pranie wstępne, Ciepłe płukanie 40°, Plamy Bio 15°, Silnie zabrudzone, Intensywne płukanie, Szybkie, Kolorowe 15°, Odświeżanie, Ilość detergentu, Opóźnienie rozpoczęcia programu</p>
MOPY I RĘCZNIKI 	<p>Nadające się do prania, średnio lub bardzo zabrudzone ścierki, mopy i ręczniki oraz podobne rzeczy wykonane z wytrzymałej bawełny typu ubraniowego.</p> <p>Intensywny program prania z uwzględnieniem prania wstępnego; w przypadku mocnego zabrudzenia, należy dodać detergentu również do przegródki dla prania wstępnego.</p> <p>Aby uzyskać optymalne rezultaty prania, nie wybierać opcji Pranie wstępne.</p>		<p>MAKS. WSAD 4,5 kg</p> <p>ZAKRES TEMPERATUR od niskiej do 60°C</p> <p>MAKS. PRĘDKOŚĆ WIROWANIA maks.</p> <p>OPCJE DO WYBORU Pranie wstępne, Ciepłe płukanie 40°, Plamy Bio 15°, Intensywne płukanie, Szybkie, Kolorowe 15°, Odświeżanie, Ilość detergentu, Opóźnienie rozpoczęcia programu</p>
BAWEŁNIANE 	<p>Normalnie lub mocno zabrudzone pranie z wytrzymałej bawełny i lnu, np. ręczniki, bielizna, obrusy, itp.</p>		<p>MAKS. WSAD maks.</p> <p>ZAKRES TEMPERATUR od niskiej do 95°C</p> <p>MAKS. PRĘDKOŚĆ WIROWANIA maks.</p> <p>OPCJE DO WYBORU Pranie wstępne, Ciepłe płukanie 40°, Plamy Bio 15, Intensywne płukanie, Szybkie, Kolorowe 15°</p>
MIESZANE 	<p>Lekko lub normalnie zabrudzone mocne tkaniny z bawełny, lnu, włókien sztucznych i ich mieszanek.</p> <p>Efektywny, jednogodzinny program.</p> <p>Razem można prać tylko rzeczy w podobnych kolorach.</p>	 	<p>MAKS. WSAD 4,0 kg</p> <p>ZAKRES TEMPERATUR od niskiej do 60°C</p> <p>MAKS. PRĘDKOŚĆ WIROWANIA maks.</p> <p>OPCJE DO WYBORU Ciepłe płukanie 40°, Plamy Bio 15°, Intensywne płukanie, Szybkie, Kolorowe 15°, Odświeżanie</p>

PROGRAM	Rodzaj prania i zalecenia	Symbole na metkach	Ustawienia
SYNTETYCZNE 	Normalnie zabrudzone pranie z włókien syntetycznych (np. poliestru, poliakrylu, wiskozy, itp.) lub ich mieszanek z bawełną.		MAKS. WSAD 3,0 kg ZAKRES TEMPERATUR od niskiej do 60°C MAKS. PRĘDKOŚĆ WIROWANIA maks. OPCJE DO WYBORU Pranie wstępne, Plamy Bio 15, Silnie zabrudzone, Intensywne płukanie, Szybkie, Kolorowe 15°
DELIKATNE 	Pranie delikatnych tkanin, wymagających łagodnego traktowania.		MAKS. WSAD 1,5 kg ZAKRES TEMPERATUR od niskiej do 40°C MAKS. PRĘDKOŚĆ WIROWANIA 1000 OPCJE DO WYBORU Pranie wstępne, Szybkie, Kolorowe 15°
WEŁNA 	Wyroby wełniane, oznaczone znakiem Woolmark i nadające się do prania w pralce, a także tekstylia z jedwabiu, lnu, wełny i wiskozy przeznaczone do prania ręcznego. Przestrzegać zaleceń producenta podanych na metkach odzieży.	 	MAKS. WSAD 1,0 kg ZAKRES TEMPERATUR od niskiej do 40°C MAKS. PRĘDKOŚĆ WIROWANIA 1000 OPCJE DO WYBORU Szybkie, Kolorowe 15°
SZYBKIE 30 	Lekko zabrudzone pranie bez plam, bawełniane, z tkanin syntetycznych i ich mieszanek. Program odświeżający.	 	MAKS. WSAD 3,0 kg ZAKRES TEMPERATUR od niskiej do 30°C MAKS. PRĘDKOŚĆ WIROWANIA maks. OPCJE DO WYBORU Kolorowe 15°, Odświeżanie
WIROWANIE 	Osobny program intensywnego wirowania. Odpowiedni do wytrzymałych tkanin.		MAKS. WSAD maks. ZAKRES TEMPERATUR "zimna woda" MAKS. PRĘDKOŚĆ WIROWANIA maks. OPCJE DO WYBORU "Odświeżanie"
PŁUKANIE I WIROWANIE 	Osobny program płukania i intensywnego wirowania. Odpowiedni do wytrzymałych tkanin.		MAKS. WSAD maks. ZAKRES TEMPERATUR "zimna woda" MAKS. PRĘDKOŚĆ WIROWANIA maks. OPCJE DO WYBORU "Intensywne płukanie, Odświeżanie"

maks. = dla modelu pralki AWG812/PRO

8 kg (wsad)

1200 obr./min
(prędkość wirowania)

OPCJE WYBIERANE ZA POMOCĄ PRZYCI- SKU OPCJI



Tabela programów zawiera przegląd możliwych kombinacji programów i opcji. Nie wszystkie kombinacje programów i opcji

można wybrać. Co więcej, niektóre opcje nie mogą być łączone. W takim przypadku kontrolka opcji, której nie można połączyć, miga i

wyłącza się ponownie, pojawia się również sygnał dźwiękowy.

PRANIE WSTĘPNE



Pomaga oczyścić tkaniny silnie zabrudzone poprzez dodanie cyklu prania wstępnego do wybranego programu prania. Stosuje się do prania tkanin silnie zabrudzonych np. piaskiem lub grudkami ziemi. Przed włożeniem prania do pralki dokładnie je wytrzepać. Przedłuża czas programu o ok. 20 minut.

Dodać detergentu również do komory prania wstępnego w dozowniku detergentu lub bezpośrednio do bębna pralki.
– Wybierając „Pranie wstępne”, do prania zasadniczego należy zastosować detergent w proszku, aby pozostał w dozowniku zanim rozpocznie się cykl prania zasadniczego. Przestrzegać zaleceń producenta detergentu dotyczących dozowania lub skorzystać z opcji „Ilość detergentu”.

HOT FINISH



Program kończy się cyklem płukania gorącą wodą. Powoduje to rozluźnienie włókien tkanin. Przy wyjmowaniu tuż po zakończeniu programu pranie jest przyjemnie ciepłe.

PLAMY BIO 15°



Cykl ten pomaga w usuwaniu wszystkich rodzajów plam, z wyjątkiem plam z tłuszczu/oleju.

Program rozpoczyna się od cyklu prania w zimnej wodzie. Czas trwania jest wydłużony o około 10 minut. W przypadku plam uporczywych zalecane jest wcześniejsze odplamianie. Brak możliwości wyboru dla programu Bawełniane 95°C.

SILNIE ZABRUDZONE



Pomaga oczyścić bardzo zabrudzone i zaplamione tkaniny zwiększając efektywność dodatków do usuwania plam.

Odpowiednią ilość dodatku do usuwania plam (w proszku) należy dodać do komory prania zasadniczego, razem z detergentem. W przypadku tej opcji należy stosować wyłącznie proszek. Przestrzegać instrukcji producenta

dotyczących dozowania. Może przedłużyć czas trwania programu o maks. 15 minut.

Ważne: Tę dodatkową funkcję należy stosować w przypadku używania odplamiaczy i wybielaczy na bazie aktywnego tlenu. **Nie wolno używać wybielaczy na bazie chloru lub nadboranu!**

INTENSYWNE PŁUKANIE



Poprzez wydłużenie cyklu płukania zapobiega pozostaniu resztek detergentu na tkaninie.

Szczególnie przydatne do prania bielizny dla niemowląt i alergików, a także w regionach występowania miękkiej wody.

SZYBKIE



Opcja umożliwiająca szybsze wykonanie prania. Skraca czas trwania programu, przy zachowaniu dobrych rezultatów prania.

Opcja ta jest zalecana tylko do lekko zabrudzonego prania. Brak możliwości wyboru dla programu Bawełniane lub Ubrania robocze w 95°C.

OPCJE DOSTĘPNE DO BEZPOŚREDNIEGO WYBORU POPRZEZ NACIŚNIĘCIE ODPOWIED- NIEGO PRZYCISKU

KOLOROWE 15



Pomaga zachować kolory tkanin, dzięki praniu w zimnej wodzie (15°C). Oszczędza energię używaną do podgrzania wody, a przy tym zapewnia dobry rezultat prania.

Opcja zalecana do lekko zabrudzonego prania bez plam.

Należy sprawdzić, czy detergent jest odpowiedni do niskiej temperatury prania (15 lub 20 °C).

Brak możliwości wyboru dla programu Bawełniane lub Ubrania robocze w 95°C.

ODŚWIEŻANIE



Opcja ta ułatwia utrzymanie świeżości prania, jeśli wyjęcie go natychmiast po zakończeniu programu nie jest możliwe.

Wkrótce po zakończeniu programu, pralka rozpoczyna powtarzające się co pewien czas wstrząsanie prania.

Czynność ta będzie wykonywana przez około 6 godzin po zakończeniu programu prania. Wstrząsanie można w każdej chwili zatrzymać naciskając dowolny przycisk; drzwiczki zostają odblokowane i można wyjąć pranie.

TEMPERATURA



Po włączeniu pralki, na panelu sterowania pojawiają się ostatnio używane ustawienia programu i temperatury. W przypadku zmiany programu, na wyświetlaczu pojawia się domyślna temperatura wybranego programu.

Jeśli chcemy zmienić temperaturę, należy nacisnąć przycisk temperatury, obrócić pokrętkę, aby wybrać żadaną temperaturę i zatwierdzić naciskając pokrętkę.

WIROWANIE



Po włączeniu pralki, na panelu sterowania pojawiają się ostatnio używane ustawienia programu i prędkości wirowania.

W przypadku zmiany programu, na wyświetlaczu pojawia się domyślna prędkość wirowania wybranego programu.

Jeśli chcemy zmienić prędkość wirowania, należy nacisnąć przycisk Wirowania, obrócić pokrętkę, aby wybrać żądaną prędkość wirowania i zatwierdzić naciskając pokrętkę. Jeśli wybrano prędkość wirowania „0”, na koniec programu woda z płukania zostanie wypompowana i ostatni cykl wirowania nie odbędzie się.

ZATRZYMANIE PŁUKANIA



Zapobiega automatycznemu odwirowaniu prania na koniec programu. Pranie pozostaje w wodzie z ostatniego płukania, program nie jest wznowiany.

Odpowiednie do delikatnych tkanin, których nie powinno się odwirowywać lub które można odwirować z niską prędkością.

Nie nadaje się do jedwabiu.

Aby zakończyć program „Zatrzymanie płukania”, należy wybrać jedną z opcji:

- odpompowanie wody bez wirowania:
obrócić pokrętkę w celu wyboru prędkości wirowania „0”, a następnie nacisnąć przycisk „Start/Pauza”: woda zostaje odpompowana i program się kończy
- wirowanie prania:
domyślna prędkość wirowania miga - rozpocząć cykl wirowania naciskając przycisk „Start/Pauza”.
Lub wybrać inną prędkość wirowania obracając pokrętkę, nacisnąć je w celu potwierdzenia, a następnie nacisnąć przycisk Start/Pauza, aby rozpocząć cykl wirowania

FUNKCJE

WŁĄCZENIE/WYŁĄCZENIE



Włączanie pralki: naciskać przycisk, dopóki nie zaświeci się przycisk Start/Pauza.

Anulowanie wykonywanego programu: nacisnąć i przytrzymać przycisk, dopóki na wyświetlaczu nie pojawi się „rES”; pralka wykonuje cykl wypompowania wody, aby zakończyć

program.

Wyłączanie pralki po zakończeniu programu: naciskać przycisk dopóki kontrolki nie zgasną.

POKRĘTŁO

- Do wyboru i zatwierdzania programów i opcji
- Obrócić, aby wybrać

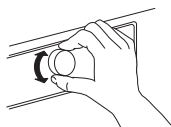

- Nacisnąć, aby zatwierdzić

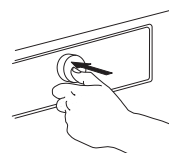

START/WSTRZYMANO



- Do rozpoczęcia wykonywania programu po zakończeniu ustawień

- Do zatrzymania wykonywania programu
- Do wznowienia zatrzymanego programu

BLOKADA =O 3 sec

Ta funkcja pozwala na zablokowanie przycisków i pokrętle na panelu sterowania oraz zabezpieczenie przed przypadkowym uruchomieniem np. przez małe dziecko.

Pralka musi być włączona.

Nacisnąć i przytrzymać przycisk opcji,

dopóki nie zaświeci się symbol klucza na panelu sterowania. Pokrętle i klawisze są teraz



zablokowane. Jedyną działającą funkcją to „Włączanie/Wyłączanie” pralki. Blokada przycisków pozostaje aktywna również wtedy, gdy pralka zostaje wyłączona i ponownie włączona.

Aby odblokować przyciski/pokrętle, nacisnąć i przytrzymać przycisk opcji dopóki nie zgaśnie symbol klucza.



ILOŚĆ DETERGENTU



Pomaga w dostosowaniu odpowiedniej ilości detergentu do wagi załadowanego prania.

Przed użyciem tej opcji:

Stężenia detergentów dostępnych na rynku znacznie się od siebie różnią. Dlatego też należy zmienić ustawienia pralki odpowiednio do stosowanych ilości detergentu.

Ponadto, trzeba sprawdzić, czy wstępnie ustawiony poziom twardo-

ści wody (woda miękka) odpowiada poziomowi twardości wody w sieci lokalnej - w razie potrzeby zmienić (patrz „ILOŚĆ DETERGENTU / PIERWSZE UŻYCIE”).

Patrz w części Ilość detergentu – Pierwsze użycie / Codzienna eksploatacja

OPÓŹNIENIE ROZPOCZĘCIA PROGRAMU



Funkcja ta pozwala przesunąć start programu na później. Umożliwia ona korzystanie z energii po obniżonych stawkach (np. w nocy) lub wykonanie prania na określonej porę.

Opóźnienie rozpoczęcia programu można wybrać w zakresie do 23 godzin. Korzystając z tej funkcji nie używać płynnego detergentu, aby mieć pewność, że detergent pozostanie w dozowniku dopóki nie rozpocznie się program.

- Wybrać program, temperaturę i funkcje dodatkowe.
- Nacisnąć przycisk „Opóźnienie rozpoczęcia programu” – na wyświetlaczu miga symbol opóźnienia rozpoczęcia programu.
- Obrócić pokrętkę w celu wyboru czasu opóźnienia w zakresie do 23 godzin; wybrany czas pojawi się na wyświetlaczu. Potwierdzić żądane opóźnienie rozpoczęcia programu naciskając pokrętkę. Symbol opóźnienia rozpoczęcia programu na wyświetlaczu zacznie świecić w sposób ciągły.

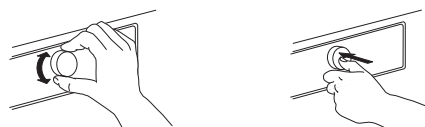

Nacisnąć przycisk Start/Pauza - na wyświetlaczu rozpoczyna się odliczanie czasu pozostającego do rozpoczęcia programu. Świeci się przycisk Start/Pauza. Na wyświetlaczu miga dwukropek pomiędzy wartościami godzin i minut. Drzwiczki zostają zablokowane.

- Jeśli wybrano funkcję Ilość dozowania, po naciśnięciu przycisku Start/Pauza pralka oblicza zalecaną ilość detergentu. Dodać wskazaną na wyświetlaczu ilość detergentu do dozownika detergentu; Zastosować detergent w proszku, aby pozostał w dozowniku zanim rozpocznie się wykonywanie programu. Zamknąć dozownik i nacisnąć ponownie Start/Pauza, aby rozpocząć odliczanie czasu opóźnienia.
- Po upływie czasu opóźnienia, pralka uruchamia się automatycznie. Na wyświetlaczu pojawia się pozostały czas trwania programu.

Aby anulować opóźnienie:

- nacisnąć przycisk Start/Pauza, aby wyłączyć opóźnienie rozpoczęcia programu (i ponownie nacisnąć przycisk Start/Pauza, aby natychmiast rozpocząć wybrany program, jeśli trzeba)
- lub nacisnąć i przytrzymać przycisk Włączenia/Wyłączenia, aby anulować ustawienie programu.

WSKAŹNIKI



MOŻNA OTWORZYĆ DRZWICZKI

Ten wskaźnik świeci się

- przed rozpoczęciem wykonywania programu
- kiedy wstrzymano program i poziom wody nie jest zbyt wysoki lub pranie nie jest zbyt gorące w tym cyklu programu
- kiedy wykonywanie programu zostało zakończone i można wyjąć pranie



USTERKA: SERWIS



USTERKA: ZAPCHANY FILTR WODY

Więcej informacji znaleźć można w części ROZWIĄZYWANIE PROBLEMÓW





USTERKA: ZAMKNIĘTY ZAWÓR WODY

ILOŚĆ DETERGENTU / PIERWSZE UŻYCIE

Aby włączyć tę funkcję i możliwie jak najdokładniej obliczyć ilość detergentu, należy dostosować pralkę do wartości dozowania używanych detergentów, a także do twardości wody w lokalnej sieci wodociągowej.

ZAPISYWANIE ILOŚCI DOZOWANIA UŻYWANEGO DETERGENTU

Rodzaje detergentu:	Do tkanin kolorowych	Do tkanin delikatnych	Uniwersalny
			
Programy:	Kolorowe	Wełna, delikatne	Wszystkie pozostałe programy

Sprawdzić na opakowaniach używanych detergentów ilość dozowania dla średniego stopnia zabrudzenia i średniego poziomu twardości wody

	TWARDOŚĆ WODY			
		MIĘKKA	ŚREDNIA	TWARDA
	STOPIEŃ ZABRUDZENIA	LEKKO		
	ŚREDNIO		ML	
	MOCNO			

Zapisywanie tych wartości w pamięci pralki:

1. Wybrać program dla którego ma być zapisana wartość ilości detergentu.

P

2. Nacisnąć i przytrzymać przycisk Ilość dozowania, dopóki nie zaświeci się symbol pojemnika na wyświetlaczu. Świecą się wskaźniki wszystkich programów z danej grupy detergentu.



3. Obracając pokrętkę ustawić wartość dozowania równą wartości odczytanej uprzednio na opakowaniu detergentu. Następnie zatwierdzić wciskając pokrętkę.



4. Należy wykonać tę samą procedurę dla wszystkich trzech grup programów. Wystarczy zapisać wartość dozowania dla jednego programu z każdej grupy - jest ona automatycznie zapisywana dla pozostałych programów należących do tej grupy.

Powrót do ustawień fabrycznych: wybrać i zatwierdzić „rES” tak, jak opisano w kroku 3.

DOSTOSOWANIE PRALKI DO TWARDOŚCI WODY Z LOKALNEJ SIECI WODOCIĄGOWEJ

Pralka jest ustawiona fabrycznie na poziom twardości miękkiej wody.

Należy sprawdzić, jaki jest poziom twardości wody w lokalnej sieci wodociągowej, zasięgając informacji się u dostawcy wody lub w internecie. – Jeżeli dostarczana woda nie jest „miękką”, należy dostosować swoją pralkę wykonując następujące czynności:

Dostosowanie twardości wody:

1. Jednocześnie nacisnąć i przytrzymać przyciski Programu i Ilości dozowania.



Na wyświetlaczu pojawia się „1”, co oznacza wodę „miękką”.

2. Obrócić pokrętkę, aby ustawić poziom twardości wody.

2 = Średnio twarda
3 = Twarda

i nacisnąć pokrętkę, aby zatwierdzić wybór. Zaraz po zatwierdzeniu ustawienia twardości wody następuje automatyczne wyjście z trybu ustawień twardości wody.

ILOŚĆ DETERGENTU / CODZIENNA EKSPLOATACJA

1. Po wyborze programu i opcji, należy nacisnąć przycisk „Ilość detergentu”; na wyświetlaczu pojawia się symbol Ilość detergentu. 

2. Następnie rozpocząć program naciskając przycisk „Start/Pauza”. – Bęben obraca się, aby wykryć wagę prania, a na wyświetlaczu pojawia się animacja. Następnie na wyświetlaczu pojawia się zalecana ilość detergentu (w mililitrach). 



3. Wyciągnąć dozownik detergentu i wlać detergent w ilości wskazanej na wyświetlaczu **do komory prania zasadniczego** w dozowniku detergentu. 

Jeśli wybrano opcję „Pranie wstępne” i potrzebne jest zastosowanie detergentu również do prania wstępnego, należy dolać **połowę wskazanej ilości detergentu do komory prania wstępnego**, dodatkowo do całej wskazanej ilości detergentu, już wlanej do komory prania zasadniczego.

Zamiast wlewać detergent do dozownika detergentu, można włożyć pojemniczek z detergentem bezpośrednio do bębna pralki. W przypadku programów z praniem wstępnym: detergent do prania wstępnego można dodać do bębna pralki, natomiast detergent do prania zasadniczego należy dodawać do komory prania zasadniczego w dozowniku detergentu. W tym przypadku, do prania zasadniczego należy zastosować detergent w proszku, aby pozostał w dozowniku zanim rozpocznie się cykl prania zasadniczego.

Po dodaniu detergentu, zamknąć jego dozownik (lub drzwiczki).

4. W celu kontynuowania programu należy zamknąć dozownik detergentu (lub drzwiczki) i nacisnąć przycisk „Start/Pauza”.

OSZCZĘDNOŚĆ ENERGII

Najlepsze rezultaty w oszczędzaniu energii, wody, detergentów i czasu można osiągnąć stosując zalecane maksymalne wielkości wagi prania dla danego programu, zgodnie z tabelą programów.

Nie przekraczać ilości detergentu zalecanej przez producenta detergentu. Należy korzystać z funkcji Ilość detergentu; wykonując ustawienia zgodnie z opisem w punkcie „ILOŚĆ DETERGENTU / PIERWSZE UŻYCIE”.

Program „Pranie wstępne” należy stosować wyłącznie do silnie zabrudzonej odzieży.

Aby uniknąć prania w wysokiej temperaturze, plamy należy wstępnie zwilżyć środkiem odplamiającym, a zaschnięte plamy dobrze namoczyć.

W celu zmniejszenia zużycia energii należy korzystać z programu prania w temp. 60 °C zamiast 95 °C lub z programu prania w temp. 40 °C zamiast 60 °C. Do prania bawełny zalecany jest program Bawełniane Eco  i temperatura 40 °C lub 60 °C.

Energię i czas można oszczędzić wybierając dużą prędkość wirowania, aby przed użyciem suszarki bębnowej zmniejszyć ilość zawartej w praniu wody.

Do lekko zabrudzonego prania należy użyć programu Kolorowe 15°, który oszczędza energię potrzebną do podgrzania wody.

CZYSZCZENIE I KONSERWACJA

⚠ OSTRZEŻENIE

Przystępując do czyszczenia i konserwacji pralki, za każdym razem należy ją wyłączać i

wyjmować wtyczkę z gniazdka zasilania. Do czyszczenia pralki nie wolno używać płynów łatwopalnych.

CZYSZCZENIE ZEWNĘTRZNYCH POWIERZCHNI PRALKI

Zewnętrzne części pralki należy czyścić za pomocą miękkiej, wilgotnej ściereczki.



Nie używać żadnych środków do mycia szkła ani środków do czyszczenia ogólnego zastosowania, proszków do szorowania itp. – te substancje mogą zniszczyć napisy na pralce.

SPRAWDZENIE WĘŻA DOPROWADZANIA WODY

Należy okresowo sprawdzać, czy wąż nie ma wybrzuszeń i pęknięć. Jeżeli jest uszkodzony, trzeba zastąpić go nowym wężem, który można zakupić w Zakładzie serwisowym lub u wyspecjalizowanego sprzedawcy. Zależnie od rodzaju węża:

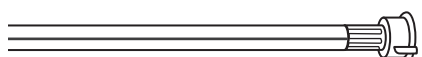
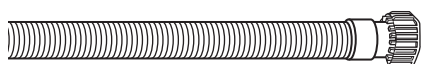

Jeśli wąż dopływowy ma przezroczystą powłokę, okresowo sprawdzać, czy w niektórych miejscach kolor węża nie stał się bardziej intensywny. Jeśli tak, wąż może być nieszczelny i powinno się go wymienić.

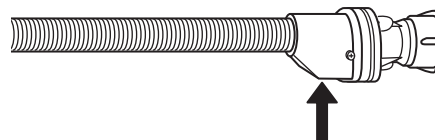
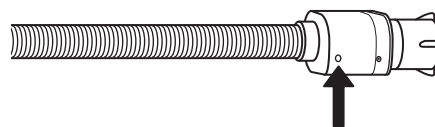

Jeśli wąż jest wyposażony w system zatrzymujący wodę: sprawdzić okienko zaworu bezpieczeństwa (patrz strzałka). Jeśli jest czerwone, funkcja zatrzymywania wody jest aktywna i wąż musi zostać wymieniony na nowy. Aby taki wąż odkręcić, należy podczas odkręcania nacisnąć przycisk zwalniający (zależnie od modelu pralki).

CZYSZCZENIE FILTRA SIATKOWEGO W WĘŻU DOPROWADZANIA WODY

1. Zamknąć zawór wody i odkręcić wąż dopływowy.

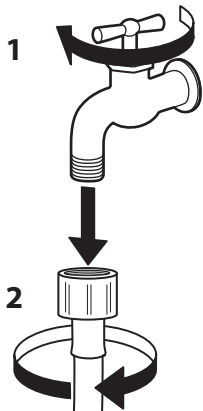

2. Za pomocą miękkiej szczoteczki ostrożnie oczyścić filtr siatkowy na końcu węża.

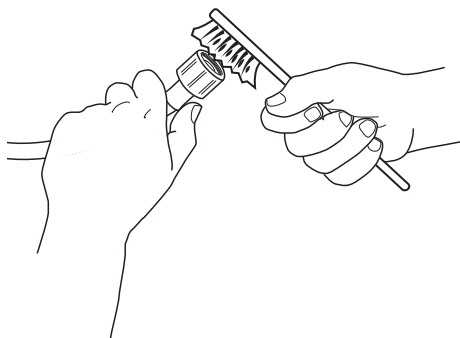

3. Następnie ręcznie odkręcić wąż dopływowy z tyłu pralki. Posługując się szczypcami wyjąć filtr siatkowy z zaworu znajdującego się z tyłu pralki i dokładnie go oczyścić.

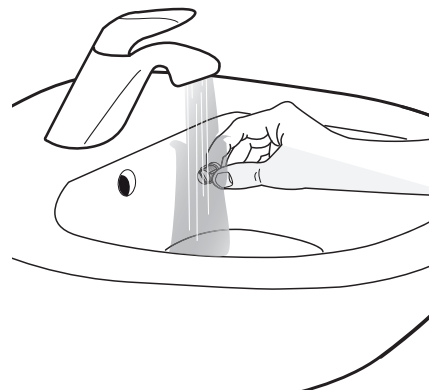
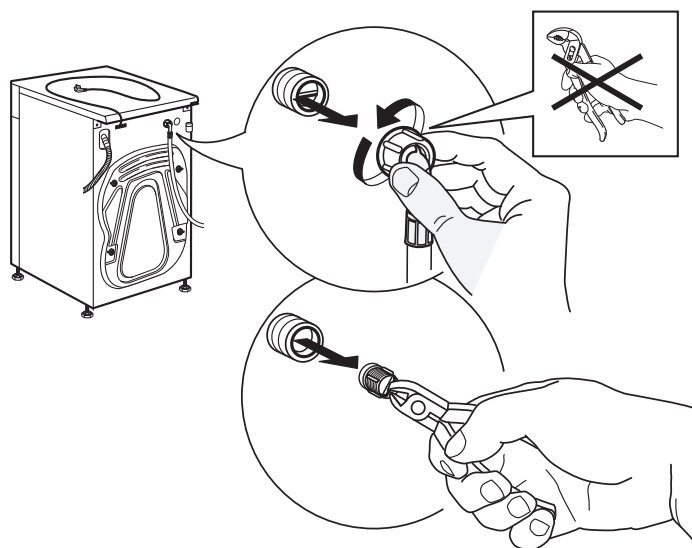

4. Z powrotem umieścić filtr. Z powrotem podłączyć wąż dopływowy do zaworu wody i pralki. Nie używać narzędzi do podłączenia węża dopływowego. Odkręcić zawór wody i sprawdzić, czy przyłącze jest szczelne.

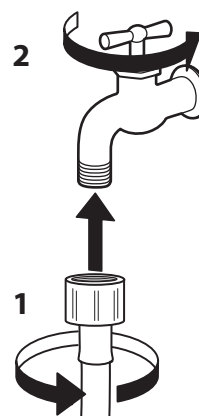
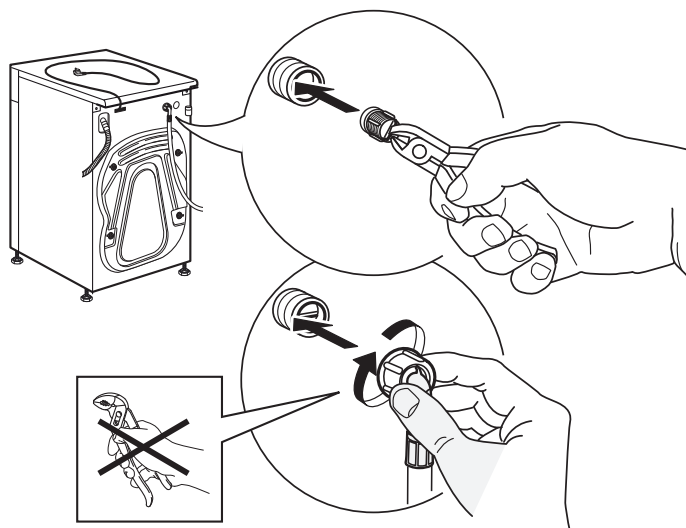

CZYSZCZENIE DOZOWNIKA DETERGENTU

1. Wcisnąć przycisk zwalniający jednocześnie wyciągnąć dozownik detergentu.

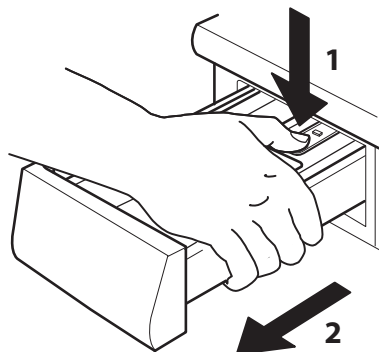

4. Wytrzeć części miękką szmatką.

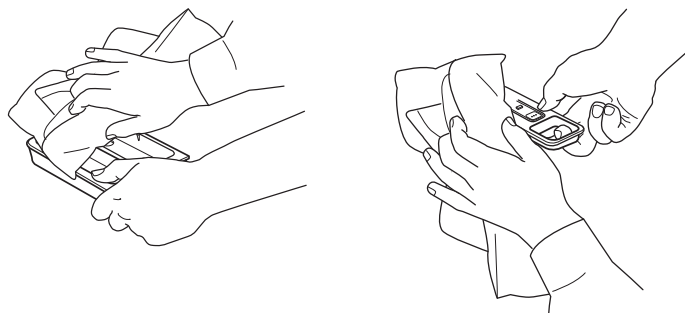

2. Z dozownika detergentu wyjąć wkładkę, a następnie wyjąć z niej również przegródkę na płyn zmiękczający do tkanin.

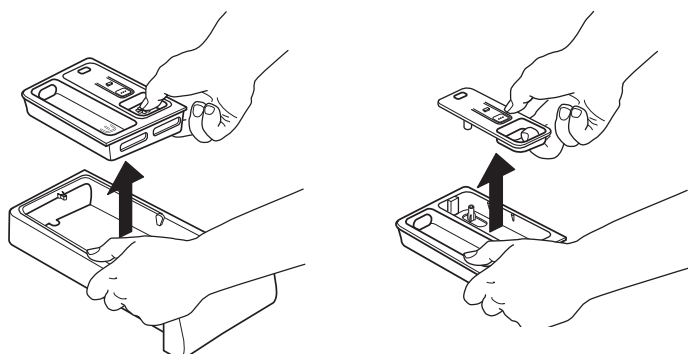

5. Złożyć dozownik detergentu i wepchnąć z powrotem do komory.

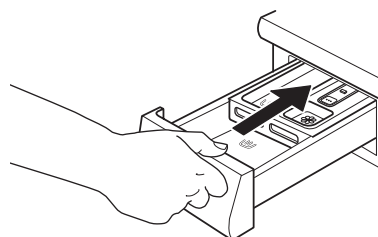

3. Oczyszczyć wszystkie części pod bieżącą wodą, starannie usuwając pozostałości detergentu i płynu zmiękczającego.

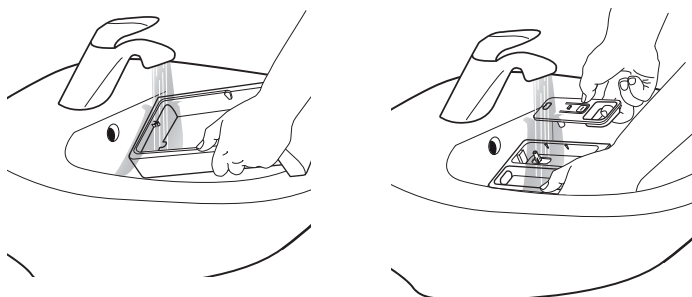

CZYSZCZENIE FILTRA WODY / SPUSZCZANIE POZOSTAŁEJ WODY

⚠ OSTRZEŻENIE

Przed oczyszczeniem filtra wody lub spuszczeniem pozostałej wody, należy wyłączyć pralkę i wyjąć wtyczkę z gniazdka zasilania. Jeśli używany był program prania w gorącej wodzie należy poczekać, aż woda ostygnie.

Jeśli woda nie może spłynąć, zapala się wskaźnik usterki „Zapchany filtr wody”. Filtr wody należy oczyścić przynajmniej raz na miesiąc, aby uniknąć sytuacji, w której woda nie może spłynąć z powodu zapchania tego filtra.



1. Zdejmowanie cokołu: Nacisnąć klapki po lewej i prawej stronie, aby zwolnić i wyjąć cokol.

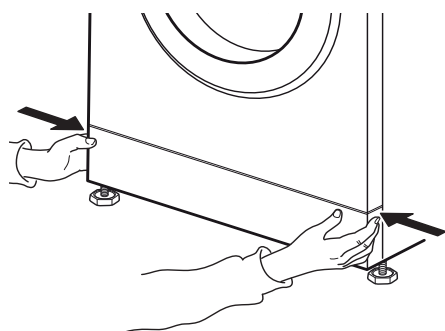

Jeżeli pralka nie posiada awaryjnego węża odpływowego: Podstawić szeroki płaski pojemnik pod filtrem wody, aby zbierać spuszczaną wodę.

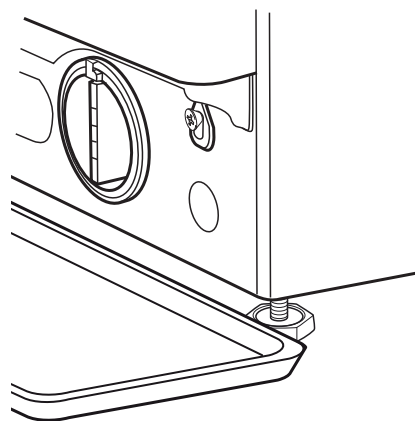

2. Pojemnik na spuszczaną wodę: Jeśli pralka jest wyposażona w awaryjny wąż odpływowy: Należy podstawić płaski pojemnik na spuszczaną wodę. Wyjąć koniec awaryjnego węża odpływowego z podstawy pralki

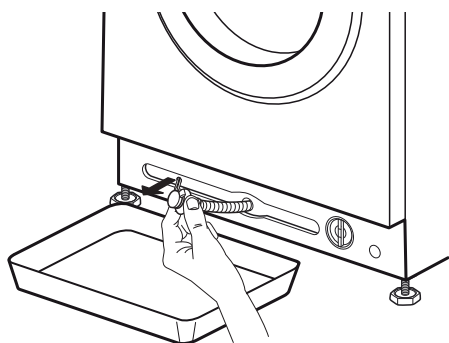

3. Spuszczanie wody: Jeśli pralka jest wyposażona w awaryjny wąż odpływowy: Zdjąć zaślepkę na końcu węża i pozwolić, aby woda spłynęła do pojemnika. Gdy pojemnik jest pełny, założyć zaślepkę na wąż i opróżnić pojemnik. Powtarzać te czynności, aż cała woda wypłynie na zewnątrz. Następnie szczelnie zatkać zaślepką awaryjny wąż odpływowy i włożyć jego koniec do podstawy pralki.

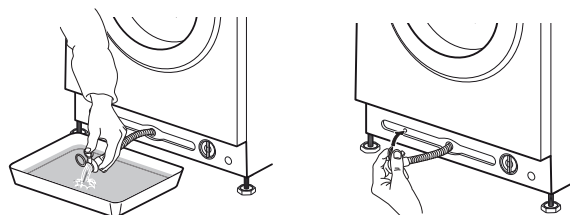

Jeżeli pralka nie posiada awaryjnego węża odpływowego:

Powoli odkręcać filtr w kierunku przeciwnym do ruchu wskazówek zegara, aż woda zacznie wypływać. Pozwolić, aby woda wypływała bez wyjmowania filtra.

Gdy pojemnik jest pełny, zakręcić filtr zgodnie z ruchem wskazówek zegara. Opróżnić pojemnik. Powtarzać te czynności do czasu, aż cała woda zostanie spuszczone.

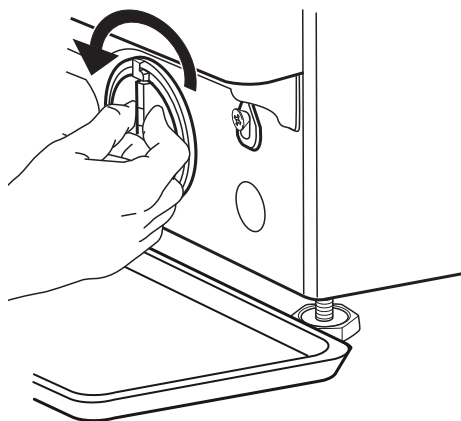

4. Wyjmowanie filtra: Pod filtrem wody położyć bawełnianą ścierkę, która będzie mogła wchłonąć niewielkie ilości pozostałej wody. Następnie wyjąć filtr, odkręcając go w kierunku przeciwnym do ruchu wskazówek zegara.

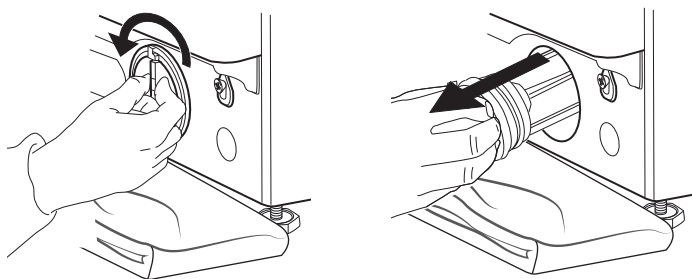

5. Czyszczenie filtra wody: usunąć zanieczyszczenia z filtra i umyć go pod bieżącą wodą.

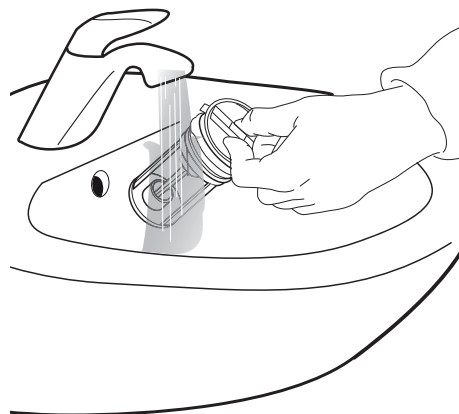

6. Włożenie filtra wody i założenie cokołu: Włożyć filtr wody na miejsce i dokręcić go zgodnie z ruchem wskazówek zegara. Sprawdzić, czy filtr został dokręcony do końca; uchwyt filtra musi być ustawiony pionowo. Aby sprawdzić, czy filtr wody jest szczelny, można nalać ok. 1 litra wody do dozownika detergentu. Następnie założyć z powrotem cokoł.

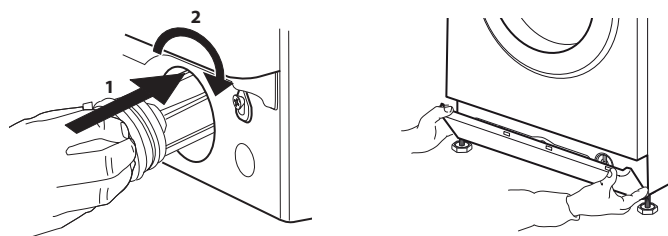

TRANSPORT I PRZENOSZENIE URZĄDZENIA

Odłączyć pralkę od zasilania i zakręcić zawór wody.

1. Sprawdzić, czy drzwiczki urządzenia i dozownik detergentu są prawidłowo zamknięte.

2. Odłączyć wąż dopływowy od zaworu wody i wyjąć wąż odpływowy z miejsca spustu. Usunąć całą pozostałą w węzłach wodę, a węże przymocować tak, aby nie uległy zniszczeniu podczas transportu.

3. Założyć śruby transportowe. Postępować zgodnie z instrukcjami zdejmowania śrub transportowych podanymi w Instrukcjach instalacji urządzenia, wykonując czynności w odwrotnej kolejności.

Ważne: Nie transportować pralki bez założonych śrub transportowych.

ROZWIĄZYWANIE PROBLEMÓW

Pralka ta jest wyposażona w automatyczne funkcje bezpieczeństwa. Umożliwiają one odpowiednio szybkie wykrywanie usterek oraz prawidłową reakcję systemu bezpieczeństwa.

Problemy te są często tak nieznaczne, że można je usunąć w ciągu kilku minut.

PROBLEM	MOŻLIWA PRZYCZYNA	ROZWIĄZANIE
Pralka nie uruchamia się, nie świecą się żadne kontrolki	Nie podłączono do zasilania	Włożyć wtyczkę do gniazdka
	Uszkodzone gniazdko lub bezpiecznik	Sprawdzić działanie przy pomocy lampy, naprawić uszkodzone części
	Przerwa zasilania	Gdy zasilanie zostaje przywrócone, pralka automatycznie wznowia pracę,
Pralka nie uruchamia się, mimo naciśnięcia przycisku „Start/Pauza”	Drzwiczki nie zostały prawidłowo zamknięte	Zamknąć drzwiczki tak, by usłyszeć odgłos zatrzaśnięcia
	Aktywna blokada przycisków	Nacisnąć przycisk z symbolem klucza i przytrzymać przez co najmniej 3 sekundy, aby wyłączyć blokadę
Pralka zatrzymuje się w trakcie programu i miga „Start/Pauza”	Zatrzymanie płukania (= położenie przycisku Wirowania) jest aktywne	Zakończyć Zatrzymanie płukania, wypompowując wodę lub odwirowując pranie (patrz „Zatrzymanie płukania” – FUNKCJE I OPCJE).
	Wykonywanie programu zostało przerwane, prawdopodobnie zostały otwarte drzwiczki	Sprawdzić, czy drzwiczki są zamknięte Nacisnąć przycisk „Start/Pauza”, aby wznowić program
	Został włączony system bezpieczeństwa: świeci się kontrolka usterki i/lub wyświetlacz wskazuje usterkę (F...); zawór wody jest prawdopodobnie zamknięty	Patrz w punkcie „Kontrolki usterki”. Sprawdzić, czy zawór wody jest odkręcony, a wąż dopływowy nie ma załamań.
W dozowniku detergentu po zakończeniu programu pozostały resztki detergentu	Zbyt niskie ciśnienie wody dopływowej; prawdopodobnie zatkany filtr siatkowy lub wąż doprowadzania wody	Sprawdzić, czy zawór wody został odpowiednio odkręcony. Sprawdzić filtry siatkowe węża dopływowego, patrz CZYSZCZENIE I KONSERWACJA / Czyszczenie filtrów siatkowych węża dopływowego
Drgania pralki podczas wirowania	Nie zdjęto śrub transportowych (!)	Zdjąć śruby transportowe, zgodnie z zaleceniami w INSTRUKCJACH INSTALACJI URZĄDZENIA
	Pralka nie stoi poziomo na wszystkich czterech nóżkach	Wyregulować wysokość nóżek (INSTRUKCJE INSTALACJI URZĄDZENIA). Upewnić się, że pralka stoi na równym i twardym podłożu.
Na panelu sterowania miga Prędkość wirowania „0” i/lub pranie jest ciągle bardzo mokre	Nierównomiernie rozłożone pranie wewnątrz pralki uniemożliwia wirowanie; włączona funkcja zabezpieczenia pralki	Aby odwirować mokre pranie, należy dodać do niego więcej sztuk odzieży różnych rozmiarów, a następnie wybrać i uruchomić program „Płukanie i wirowanie”. Unikać prania na raz kilku nasiąkłych rzeczy znacznych rozmiarów / prać razem rzeczy o różnych rozmiarach

PROBLEM	MOŻLIWA PRZYCZYNA	ROZWIĄZANIE
Niezadowalający rezultat odwirowania	Przyciskiem Wirowania ustawiono niską prędkość wirowania.	Wybrać i uruchomić program „Wirowanie” z wyższą prędkością wirowania (jeśli jest to możliwe).
	Nierównomierne rozłożenie prania podczas wirowania uniemożliwia końcowy cykl wirowania.	Patrz wyżej.
	Nadmierne tworzenie się piany uniemożliwia wirowanie.	Uruchomić program „Płukanie i wirowanie”. Unikać dodawania zbyt dużej ilości detergentu. Dostosować i korzystać z funkcji Ilość detergentu.
Pozostałości detergentu na wypranych tkaninach	Użyto zbyt dużej ilości detergentu w proszku / niska jakość detergentu.	Unikać przedawkowania detergentu Oczyścić tkaninę szczotką. Skorzystać z opcji „Intensywne płukanie” (jeśli jest to możliwe). Użyć detergentu w płynie / użyć specjalnego detergentu do tkanin czarnych lub w ciemnych kolorach.
Pralka zatrzymuje się w trakcie programu / wydaje się, że program nie jest kontynuowany / w czasie przestoju na wyświetlaczu może pojawić się animacja	Cykle programu podczas których bęben się nie porusza.	Cykle przestoju pralki, trwające dłużej niż 2 minuty, dla niektórych programów prania są normalne.
	Nadmierne tworzenie się piany (prawdopodobne przedawkowanie detergentu) przerwało wykonywanie programu. Może powtarzać się kilka razy, aż ilość piany wystarczająco się zmniejszy.	Program jest wznawiany automatycznie, kiedy tylko ilość piany zostanie odpowiednio zmniejszona. Jeśli na wyświetlaczu pojawia się Fod (=usterka z powodu przedawkowania), sprawdzić w tabeli KONTROLKI I KOMUNIKATY USTERKI.
	Wykryty prawdopodobny spadek lub nadmierny wzrost napięcia zasilania.	Program zostanie wznowiony automatycznie, jak tylko napięcie zasilania powróci do normalnych wartości.
Czas trwania programu jest dłuższy lub krótszy od wskazanego na wyświetlaczu / w tabeli programów.	Pralka dostosowuje czas wykonywania programu uwzględniając czynniki takie jak wielkość prania, nadmierne tworzenie się piany, nierównomierne ułożenie prania, przedłużony czas grzania wody spowodowany niską temperaturą wody dopływowej itp. Gdy czas trwania programu jest obliczany ponownie, na wyświetlaczu pojawia się animacja.	Unikać prania na raz kilku nasiąkłych i dużych rzeczy / prać razem rzeczy o różnych rozmiarach. Unikać przedawkowania detergentu - przestrzegać zaleceń dotyczących dozowania podanych przez producenta detergentu. Wyregulować i skorzystać z funkcji Ilość detergentu.
Drzwiczki są zablokowane, z komunikatem o usterce lub bez niego, a program nie działa.	Drzwiczki są zablokowane w przypadku awarii zasilania.	Program jest wznawiany automatycznie, kiedy tylko przywrócone zostaje zasilanie.
	Pralka przerwała pracę (jak opisano w punkcie „Pralka zatrzymuje się w trakcie programu...”).	Program zostaje wznowiony automatycznie, gdy tylko zniknie przyczyna przestoju.
	Usterka podzespołów elektrycznych albo zbyt wysoki poziom wody/zbyt wysoka temperatura.	Patrz instrukcje postępowania w przypadku usterki, „Serwis”: usterka blokady drzwiczek / FdL / F29 w części Kontrolki usterki.
Nie działa oświetlenie bębna (zależnie od modelu pralki).	Trzeba wymienić żarówkę.	Wezwać Zakład serwisowy do wymiany żarówki.

KONTROLKI I KOMUNIKATY USTERKI

Poniżej znajduje się zestawienie możliwych przyczyn usterki i propozycje rozwiązania problemu.

Jeśli po usunięciu przyczyny usterki problem nadal występuje, naciśnij i przytrzymaj przez co najmniej trzy sekundy przycisk Włączenia/Wyłączenia. Jeśli po wykonaniu tych czynności problem nadal się utrzymuje, należy zamknąć zawór wody, wyłączyć pralkę i odłączyć ją od zasilania, a następnie skontaktować się z naszym Zakładem serwisowym.

Wskaźnik usterki	Prawdopodobna przyczyna	Rozwiązanie
ZAMKNIĘTY ZAWÓR WODY 	Brak lub niedostateczna ilość doprowadzanej wody <ul style="list-style-type: none"> • Zamknięty zawór wody • Zagięty wąż dopływowy • Zbyt niskie ciśnienie wody • Zatkane filtry w wężu dopływowym • Zamarznięty wąż dopływowy 	Odkręcić zawór wody Sprawdzić, czy wąż dopływowy nie jest zagięty. Sprawdzić, czy ciśnienie wody jest wystarczające. Oczyścić filtry siatkowe w wężu dopływowym (CZYSZCZENIE I KONSERWACJA) Instalować pralkę w temperaturze otoczenia co najmniej 5°C. Po rozwiązaniu problemu naciśnij przycisk „Start/Pauza”. Jeśli problem nadal występuje, naciśnij i przytrzymaj przez co najmniej 3 sekundy przycisk Włączenia/Wyłączenia.
WYCZYŚCIĆ FILTR 	Pralka nie wypompuje wody <ul style="list-style-type: none"> • Zagięty wąż odpływowy • Zablockowany lub zamarznięty wąż odpływowy • Zatkany filtr • Zablockowana pompa 	Sprawdzić, czy wąż odpływowy nie jest zagięty Instalować pralkę w temperaturze otoczenia co najmniej 5°C. Oczyścić filtr wody, jak opisano w części CZYSZCZENIE FILTRA. Po rozwiązaniu problemu naciśnij przycisk „Start/Pauza”. Jeśli problem nadal występuje, naciśnij i przytrzymaj przez co najmniej 3 sekundy przycisk Włączenia/Wyłączenia.
Wskazanie na wyświetlaczu MIGA WSKAŹNIK „OTWARTE DRZWI” 	Prawdopodobna przyczyna Nie można zamknąć drzwiczek	Możliwe rozwiązanie Aby dokładnie zamknąć drzwiczki, należy je mocno docisnąć w miejscu blokady. Następnie naciśnij przycisk Start/Pauza. Jeśli problem nadal występuje, naciśnij i przytrzymaj przez co najmniej 3 sekundy przycisk Włączenia/Wyłączenia.

Wyświetlany komunikat	Prawdopodobna przyczyna	Możliwe rozwiązanie
FdL (lub F29)	Nie można odblokować drzwiczek.	<p>Mocno docisnąć drzwiczki w miejscu blokady, a następnie nacisnąć i przytrzymać przez co najmniej 3 sekundy przycisk Włączenia/Wyłączenia.</p> <p>Jeśli wybrano cykl prania w wysokiej temperaturze, należy poczekać aż pralka ostygnie i ponownie nacisnąć i przytrzymać przycisk Włączenia/Wyłączenia przez co najmniej 3 sekundy. Włączyć pralkę. Jeśli komunikat nadal się pojawia, sprawdzić i ewentualnie usunąć możliwe przyczyny, jak opisano w punkcie „Wyczyścić filtr”. Ponownie włączyć pralkę. Jeśli drzwiczki nadal są zablokowane, nacisnąć i przytrzymać przez co najmniej 3 sekundy przycisk Włączenia/Wyłączenia.</p> <p>Jeśli drzwiczki nadal są zablokowane, sprawdzić w części „DRZWICZKI – JAK OTWORZYĆ W PRZYPADKU USTERKI”. Przed spuszczeniem wody / otwarciem drzwiczek, poczekać aż woda ostygnie (w przypadku prania w wysokiej temperaturze).</p>
Fod	Nadmierne tworzenie się piany (prawdopodobne przedawkowanie detergentu) przerwało wykonywanie programu. Może to powtórzyć się kilka razy, aż ilość piany wystarczająco się zmniejszy.	<p>Uruchomić program „Płukanie i wirowanie” z opcją Intensywnego płukania.</p> <p>Przestrzegać zaleceń dozowania podanych przez producenta detergentu.</p> <p>Wyregulować i skorzystać z funkcji Ilość detergentu.</p> <p>Sprawdzić, czy filtr wody jest czysty.</p>

Wskaźnik usterki	Wyświetlany komunikat	Prawdopodobna przyczyna	Możliwe rozwiązanie
 SERWIS	F20 lub F60	Usterka podzespołu elektrycznego	Wyłączyć pralkę i wyjąć wtyczkę z gniazdka zasilania; zamknąć zawór wody. Skontaktować się z Zakładem serwisowym
	F24	Zbyt dużo prania dla danego programu (przekroczona maksymalna waga prania) Zbyt dużo wody dopływowej	Wybrać i uruchomić program „Płukanie i Wirowanie”, aby zakończyć przerwany program prania. Urządzenia nie należy przeładowywać. Przestrzegać zaleceń maksymalnej wagi prania dla danego programu, zgodnie z tabelą programów. Zakręcić zawór wody. Nacisnąć i przytrzymać przez co najmniej 3 sekundy przycisk Włączania/Wyłączania, aby wypompować wodę; poczekać aż skończy się cykl wypompowywania (na wyświetlaczu pojawi się End). Ponownie odkręcić zawór wody. – Jeśli woda zacznie natychmiast napływać do pralki (bez rozpoczęcia wykonywania programu), jeden z podzespołów elektrycznych jest uszkodzony. Zamknąć zawór wody, wyłączyć pralkę i odłączyć ją od zasilania. Skontaktować się z naszym Zakładem serwisowym.
	F02	Usterka zatrzymywania dopływu wody - wykryty wyciek na dolnej półce.	Nacisnąć i przytrzymać przez co najmniej 3 sekundy przycisk Włączania/Wyłączania. Jeśli problem nadal występuje, skontaktować się z Zakładem serwisowym.
	Wszystkie inne usterki oznaczone F	Usterka podzespołu elektrycznego	Nacisnąć i przytrzymać przez co najmniej 3 sekundy przycisk Włączania/Wyłączania, aby zresetować usterkę. Jeśli problem się utrzymuje, wyłączyć pralkę i odłączyć ją od zasilania. Zamknąć zawór wody. Skontaktować się z Zakładem serwisowym.

Jeśli korzystając z proponowanego rozwiązania nie można samodzielnie usunąć usterki, należy odłączyć pralkę od zasilania, zamknąć zawór wody i skontaktować się z serwisem technicznym (patrz w punkcie: SERWIS TECHNICZNY).

DRZWICZKI – JAK OTWORZYĆ W PRZYPADKU USTERKI, ABY WYJĄĆ PRANIE

Wyłączyć pralkę i wyjąć wtyczkę z gniazdka zasilania. Zamknąć zawór wody. Poczekać, aż bęben przestanie się obracać. Nigdy nie otwierać drzwiczek, gdy bęben jest w ruchu. Jeśli używany był program prania w gorącej wodzie, należy poczekać, aż woda i pranie ostygną.

Przed otwarciem drzwiczek, zawsze wypompować wodę naciskając i przytrzymując przycisk Włączania/Wyłączania aż pojawi się „rES”, albo spuścić wodę ręcznie, jak opisano w części SPUSZCZANIE POZOSTAŁEJ WODY.

Przed otwarciem drzwiczek, jak opisano w części poniżej, zapoznać się z opisem usterki „Drzwiczki są zablokowane, z sygnalizacją o usterce lub bez niej, a program nie działa”. Drzwiczki mogą odblokować się samoistnie, jeśli zniknie przyczyna zablokowania, np. przywrócone zostanie zasilanie. Jeśli trzeba natychmiast wyjąć pranie, należy najpierw spróbować otworzyć drzwi tak, jak opisano w części KONTROLKI I KOMUNIKATY USTERKI (FdI lub F29).

Poniższe czynności można wykonać tylko wtedy, gdy nie udało się otworzyć drzwiczek w sposób opisany w części wspomnianej powyżej. W przypadku awarii zasilania, kiedy tylko zostanie ono wznowione pralka będzie kontynuować pranie od etapu na którym wystąpiła przerwa w zasilaniu. Jeśli wystąpi usterka pralki, gdy drzwiczki są zablokowane, a trzeba wyjąć pranie:

- 1.** Najpierw spuścić pozostałości wody, jak opisano w części „Spuszczanie pozostałej wody”
- 2.** Za pomocą śrubokręta odkręcić śrubę.

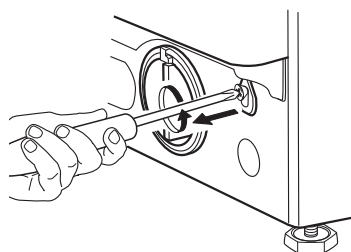

- 3.** Następnie pociągnąć w dół pasek z oznaczeniem „Otwarte drzwiczki”. Można teraz otworzyć drzwiczki i wyjąć pranie.

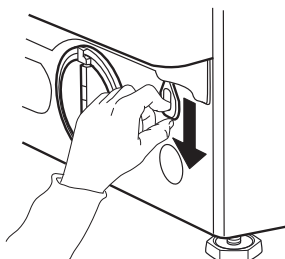

- 4.** Po wyjęciu prania zamocować pasek ponownie, mocno dokręcając śrubę za pomocą śrubokręta.

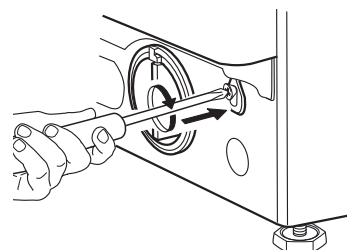

- 5.** Zamontować cokół

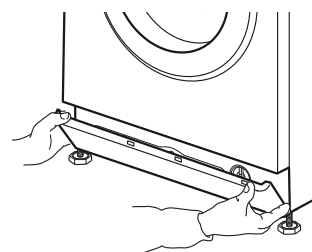

SERWIS TECHNICZNY

PRZED SKONTAKTOWANIEM SIĘ Z SERWISEM

1. Sprawdzić, czy nie ma możliwości samodzielnego usunięcia usterki

INSTRUKCJE ROZWIĄZYWANIA PROBLEMÓW.

2. Wyłączyć i ponownie włączyć pralkę, aby sprawdzić, czy usterka nie ustąpiła.

JEŚLI MIMO WSZYSTKO PROBLEM NADAL WYSTĘPUJE, SKONTAKTOWAĆ SIĘ Z ZAKŁADEM SERWISOWYM

Zadzwoń pod numer telefonu zamieszczony w karcie gwarancyjnej lub postępuj zgodnie z instrukcjami podanymi na stronie internetowej **website www.whirlpool.eu**

Zawsze podać

- Krótki opis usterki
- Model pralki (patrz tabliczka znamionowa po wewnętrznej stronie drzwiczek)
- Numer serwisowy (na naklejce serwisowej po wewnętrznej stronie drzwiczek; numer po słowie „Service”)
- Swoj dokładny adres i numer telefonu.

SERVICE 0000 000 00000



Jeśli konieczna jest naprawa, należy zwrócić się do naszego autoryzowanego Zakładu serwisowego. Zapewni to gwarancję zastosowania oryginalnych części zamiennych oraz właściwie przeprowadzonej naprawy.

Producent:

Whirlpool Europe s.r.l. Socio Unico
Viale Guido Borghi 27
21025 Comerio (VA)
Włochy

ROMÂNĂ

GHIDURI PRIVIND SĂNĂTATEA ȘI SIGURANȚA, UTILIZAREA ȘI ÎNTREȚINEREA, PRECUM ȘI INSTALAREA



VĂ MULȚUMIM CĂ AȚI ACHIZIȚIONAT UN PRODUS WHIRLPOOL.
Pentru a beneficia de servicii complete de asistență,
vă rugăm să vă înregistrați aparatul pe **www.whirlpool.eu/register**

Cuprins

Ghid privind sănătatea și siguranța

INSTRUCȚIUNI DE SIGURANȚĂ	220
RECOMANDĂRI PENTRU PROTECȚIA MEDIULUI ÎNCONJURĂTOR	223
DECLARAȚIE DE CONFORMITATE	224

Ghid de utilizare și îngrijire

DESCRIEREA PRODUSULUI	225
APARATUL	225
DOZATORUL DE DETERGENT	225
PANOUL DE COMANDĂ	226
DATE TEHNICE PENTRU RACORDAREA LA REȚEAUA DE ALIMENTARE CU APĂ	227
HUBLOUL	228
ILUMINAREA TAMBURULUI (dacă este disponibilă)	228
ACCESORII	228
UTILIZAREA APARATULUI	229
PRIMA UTILIZARE	229
UTILIZAREA ZILNICĂ	230

PROGRAME ȘI OPTIUNI.....	234
FUNȚII	240
INDICATORI	242
AJUTOR LA DOZARE/PRIMA UTILIZARE	243
AJUTOR LA DOZARE/UTILIZARE ZILNICĂ.....	245
RECOMANDĂRI PRIVIND ECONOMISIREA.....	246
CURĂȚAREA ȘI ÎNTREȚINEREA	247
CURĂȚAREA EXTERIORULUI MAȘINII DE SPĂLAT RUFEE.....	247
VERIFICAREA FURTUNULUI DE ALIMENTARE CU APĂ.....	248
CURĂȚAREA FILTRELOR CU SITĂ METALICĂ ALE FURTUNULUI DE ALIMENTARE CU APĂ.....	249
CURĂȚAREA DOZATORULUI DE DETERGENT.....	250
CURĂȚAREA FILTRULUI DE APĂ/EVACUAREA APEI REZIDUALE.....	251
TRANSPORT ȘI MANEVRARE	253
DEPANARE.....	254
UȘA – DESCHIDEREA ÎN CAZUL UNEI DEFECȚIUNI, PENTRU A SCOATE RUFEE.....	259
SERVICIUL DE ASISTENȚĂ TEHNICĂ POST-VÂNZARE.....	260
Ghid de instalare	390

INSTRUCȚIUNI DE SIGURANȚĂ

IMPORTANT: TREBUIE CITITE ȘI RESPECTATE

Înainte de a utiliza mașina de spălat rufe, citiți cu atenție ghidurile privind sănătatea și siguranța, precum și utilizarea și întreținerea.

Păstrați aceste instrucțiuni la îndemână pentru a le consulta și pe viitor.

SIGURANȚA DUMNEAVOASTRĂ ȘI A CELORLALȚI ESTE FOARTE IMPORTANTĂ.

În acest manual și pe mașina de spălat rufe există avertizări importante referitoare la siguranță, care trebuie citite și respectate întotdeauna.



Acesta este simbolul unui avertisment privind siguranța.

Acest simbol vă avertizează în ceea ce privește potențialele riscuri care pot provoca decesul sau rănirea dumneavoastră și a celorlalți.

Toate mesajele de siguranță apar în urma simbolului de avertisment privind siguranța sau a cuvântului **PERICOL** sau **AVERTISMENT**.

Aceste cuvinte indică următoarele:

⚠ PERICOL

Indică o situație periculoasă care, dacă nu este evitată, va cauza vătămări grave.

⚠ AVERTISMENT

Indică o situație periculoasă care, dacă nu este evitată, ar putea cauza vătămări grave.

Toate avertizările privind siguranța oferă detalii specifice despre riscul potențial existent și indică modalități de reducere a riscului de rănire, de deteriorare și de electrocutare, care pot rezulta în urma utilizării necorespunzătoare a mașinii de spălat rufe. Respectați cu strictețe următoarele instrucțiuni.

Nerespectarea acestor instrucțiuni poate determina apariția pericolelor. Producătorul nu își asumă nicio răspundere pentru vătămarile corporale suferite de persoane sau animale, respectiv pentru daunele asupra bunurilor, rezultate din nerespectarea recomandărilor și măsurilor de precauție.

Copiii foarte mici (0-3 ani) și copiii mici (3-8 ani) nu trebuie lăsați să se apropie de aparat, cu excepția cazurilor în care sunt supravegheați în permanență.

Copiii cu vârsta de 8 ani și peste și persoanele cu capacități fizice, senzoriale sau mintale reduse sau fără experiență și cunoștințe pot folosi această mașină de spălat rufe doar dacă sunt supravegheate sau au fost instruite cu privire la utilizarea în siguranță a aparatului și înțeleg riscurile implicate. Copiii nu trebuie lăsați să se joace cu

mașina de spălat rufe. Curățarea și întreținerea nu trebuie să fie efectuate de către copii fără a fi supravegheați.

Scoateți bolțurile de transport.

Mașina de spălat este prevăzută cu bolțuri de transport, pentru a evita orice posibilă deteriorare a interiorului în timpul transportului. Înainte de a folosi mașina de spălat, bolțurile pentru transport trebuie îndepărtate obligatoriu.

După înlăturarea acestora, acoperiți orificiile cu cele 4 capace de plastic furnizate.

Nu deschideți niciodată forțat hubloul și nu îl folosiți ca pe o treaptă.

DOMENIUL DE UTILIZARE A PRODUSULUI

Producătorul nu își asumă nicio responsabilitate pentru folosirea improprie sau pentru reglarea incorectă a butoanelor.

ATENȚIE: Mașina de spălat rufe nu trebuie să fie pusă în funcțiune prin intermediul unui temporizator extern sau al unui sistem separat de comandă de la distanță.

Nu utilizați în aer liber mașina de spălat rufe.

Nu depozitați substanțe explozive sau inflamabile, cum ar fi doze de aerosoli, nu amplasați și nu utilizați benzină sau alte materiale inflamabile în interiorul sau în apropierea mașinii de spălat rufe: mașina de spălat rufe ar putea lua foc dacă este pusă în funcțiune accidental.

Mașina de spălat rufe poate fi utilizată în spații publice.

Această mașină de spălat rufe este destinată în mod exclusiv tratării rufelor care pot fi spălate în mașină.

INSTALARE

Instalarea și reparațiile trebuie să fie efectuate de către un tehnician calificat, în conformitate cu instrucțiunile producătorului și reglementările locale privind siguranța. Nu reparați și nu înlocuiți nicio componentă a mașinii de spălat rufe, cu excepția cazului în care acest lucru este indicat în mod expres în manualul de utilizare.

Efectuarea operațiilor de instalare de către copii este interzisă. Nu lăsați copiii să se apropie de mașina de spălat rufe în timpul instalării. Nu lăsați ambalajele (saci din plastic, bucăți de polistiren etc.) la îndemâna copiilor nici în timpul și nici după instalarea mașinii de spălat rufe.

Folosiți mănuși de protecție când efectuați toate operațiunile de despachetare și instalare.

După despachetarea mașinii de spălat rufe, asigurați-vă că aceasta nu a fost deteriorată în timpul transportului. Dacă apar

probleme, contactați distribuitorul sau cel mai apropiat serviciu de asistență tehnică post-vânzare.

Manevrarea și instalarea mașinii de spălat rufe trebuie să fie efectuate de două sau mai multe persoane.

Nu lăsați copiii să se apropie de mașina de spălat rufe în timpul instalării.

Locația mașinii de spălat rufe trebuie să asigure vizibilitate permanentă și accesibilitate la priza de curent.

Mașina de spălat rufe trebuie să fie deconectată de la rețeaua de alimentare cu energie electrică înainte de efectuarea oricărei operații de instalare.

În timpul instalării, aveți grijă ca mașina de spălat rufe să nu deterioreze cablul de alimentare.

Activați mașina de spălat rufe numai atunci când procedura de instalare a fost finalizată.

După instalarea dispozitivului, așteptați câteva ore înainte de a-l porni, pentru ca acesta să se aclimatizeze la condițiile din încăperea.

Nu instalați mașina de spălat rufe într-un loc expus unor condiții extreme, precum: ventilație slabă, valori de temperatură sub 5 °C sau peste 35 °C.

La instalarea mașinii de spălat rufe, asigurați-vă că cele patru piciorușe sunt stabile și se sprijină pe podea, reglându-le după cum este necesar, și asigurați-vă că aparatul este perfect orizontal, folosind o nivelă cu bulă de aer.

În cazul podelelor din lemn sau al așa-numitelor „podele flotante” (de exemplu, anumite tipuri de parchet sau podele laminate), puneți mașina de spălat rufe pe o

foaie de placaj, cu dimensiunile de cel puțin 60 x 60 cm și cu grosimea de cel puțin 3 cm, care să fie fixată de podea.

Utilizați numai furtunuri noi pentru racordarea mașinii de spălat rufe la sursa de alimentare cu apă.

Furtunurile uzate nu trebuie să mai fie utilizate, ci trebuie aruncate.

Mutați mașina de spălat rufe fără a o ridica de partea superioară.

Racordați furtunul (furtunurile) de alimentare cu apă la sursa de alimentare cu apă, în conformitate cu reglementările companiei locale de furnizare a apei.

Pentru modelele cu alimentare exclusivă cu apă rece: Nu conectați la sursa de alimentare cu apă caldă.

Pentru modelele cu alimentare cu apă caldă: apa caldă de alimentare nu trebuie să aibă o temperatură mai mare de 60 °C.

Asigurați-vă că orificiile de ventilare de la baza mașinii de spălat rufe (dacă există la modelul dumneavoastră) nu sunt acoperite de covor sau de alte materiale.

Presiunea de alimentare cu apă trebuie să fie cuprinsă în intervalul 0,1-1 MPa.

Dacă doriți să montați un uscător de rufe deasupra mașinii dumneavoastră de spălat rufe, contactați mai întâi serviciul nostru de asistență tehnică post-vânzare sau distribuitorul dumneavoastră specializat pentru a verifica dacă acest lucru este posibil. Acest lucru este permis numai dacă uscătorul este fixat pe mașina dumneavoastră de spălat rufe folosind un kit de suprapunere

corespunzător, disponibil prin intermediul serviciului nostru de asistență tehnică post-vânzare sau al distribuitorului dumneavoastră specializat.

AVERTIZĂRI PRIVIND ALIMENTAREA CU ENERGIE ELECTRICĂ

Asigurați-vă că tensiunea indicată pe plăcuța cu date tehnice corespunde tensiunii din locuința dumneavoastră.

Pentru ca instalarea să fie în conformitate cu normele de siguranță în vigoare, este necesar un întrerupător omnipolar cu o distanță de minim 3 mm între contacte.

Împământarea mașinii de spălat rufe este obligatorie, conform legilor în vigoare.

În cazul mașinilor de spălat rufe prevăzute cu ștecher, dacă acesta nu este adecvat pentru priza dumneavoastră, contactați un tehnician calificat.

Nu utilizați prelungitoare, prize multiple sau adaptoare. Nu conectați mașina de spălat rufe la o priză care poate fi controlată de la distanță.

Nu trageți de cablul de alimentare. În cazul în care cablul de alimentare este deteriorat, acesta trebuie să fie înlocuit cu unul identic. Înlocuirea cablului de alimentare trebuie să fie efectuată exclusiv de către un tehnician calificat, în conformitate cu instrucțiunile producătorului și cu normele de siguranță în vigoare. Contactați un centru de service autorizat.

Nu puneți în funcțiune această mașină de spălat rufe dacă a fost

deteriorat cablul de alimentare sau ștecherul, dacă nu funcționează corect sau dacă a fost deteriorată sau a căzut pe jos. Nu introduceți cablul de alimentare sau ștecherul în apă. Țineți cablul la distanță de suprafețele fierbinți.

După terminarea instalării, componentele electrice nu trebuie să mai fie accesibile utilizatorului.

Nu atingeți cu părți umede ale corpului mașina de spălat rufe și nu o utilizați atunci când sunteți desculți.

CONEXIUNI ELECTRICE EXCLUSIV PENTRU MAREA BRITANIE ȘI IRLANDA

Înlocuirea siguranței

În cazul în care cablul de alimentare al acestei mașini de spălat rufe este prevăzut cu un ștecher cu siguranță de tip BS 1363A de 13 A, pentru a schimba siguranța la acest tip de ștecher, folosiți o siguranță aprobată de A.S.T.A. de tip BS 1362 și procedați după cum urmează:

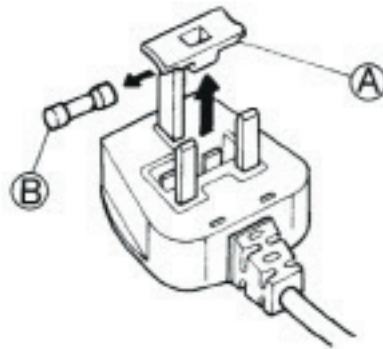

1. Scoateți capacul siguranței (A) și siguranța (B).
2. Introduceți siguranța înlocuitoare de 13A în capacul siguranței.
3. Reintroduceți-le pe amândouă în ștecher.

Important:

După înlocuirea siguranței, capacul siguranței trebuie să fie

montat la loc; dacă pierdeți capacul, nu utilizați ștecherul până când nu montați un capac de schimb potrivit. Capacele de schimb adecvate pot fi recunoscute după inserțiile colorate sau după numele culorii ștanțat în relief la baza ștecherului. Capacele de schimb sunt disponibile la magazinele de specialitate.

Numai pentru Republica Irlanda

În general, se aplică informațiile referitoare la Marea Britanie, dar se mai folosește și un al treilea tip de ștecher și priză, cel cu 2 borne și cu împământare laterală.

Priză/ștecher (valabil pentru ambele țări)

Dacă ștecherul montat nu este adecvat pentru priza dumneavoastră, contactați serviciul de asistență tehnică post-vânzare, pentru instrucțiuni suplimentare. Vă rugăm să nu încercați să schimbați ștecherul pe cont propriu. Această procedură trebuie efectuată de un tehnician calificat, în conformitate cu instrucțiunile producătorului și cu reglementările standard în vigoare referitoare la siguranță.

UTILIZAREA CORECTĂ

După finalizarea instalării mașinii de spălat rufe, scoateți bolțurile pentru transport înainte de a utiliza aparatul.

Nu depășiți încărcătura maximă permisă. Verificați valoarea maximă permisă a încărcăturii în tabelul cu programe.

Închideți robinetul când nu este în uz.

Dacă mașina de spălat rufe prezintă semne de deteriorare,

contactați proprietarul aparatului sau, dacă este necesar, serviciul de asistență tehnică post-vânzare.

CURĂȚAREA ȘI ÎNTREȚINEREA

Mașina de spălat rufe trebuie să fie deconectată de la rețeaua de alimentare cu energie electrică înainte de a se efectua orice operație de curățare sau întreținere.

Deconectarea de la rețeaua electrică trebuie să poată fi efectuată oricând, din orice parte a mașinii de spălat rufe. Asigurați-vă

că aparatul nu este conectat la priză în mod accidental, în timpul efectuării operațiilor de întreținere.

Pentru efectuarea operațiilor de curățare sau întreținere, deconectarea de la rețeaua electrică trebuie să poată fi efectuată oricând, din orice parte a mașinii de spălat rufe.

Nu folosiți niciodată aparate de curățat cu aburi.

Nu folosiți niciodată substanțe inflamabile pentru a curăța mașina de spălat rufe.

Nu folosiți agenți de curățare universali, a geamurilor, prafuri de curățat sau agenți de curățare similari pentru a curăța mașina de spălat rufe, în special panoul de comandă al aparatului.

Pentru reparații, trebuie utilizate numai piese de schimb originale. Reparațiile trebuie efectuate de către serviciul nostru autorizat de asistență tehnică post-vânzare. Respectați intervalele de curățare conform indicațiilor din secțiunea CURĂȚAREA ȘI ÎNTREȚINEREA din Ghidul de utilizare și întreținere.

RECOMANDĂRI PENTRU PROTECȚIA MEDIULUI ÎNCONJURĂTOR

ELIMINAREA AMBALAJULUI

Ambalajul este reciclabil 100% și este marcat cu simbolul reciclării:



Prin urmare, diferitele părți ale ambalajului trebuie eliminate în mod corespunzător și în conformitate cu normele stabilite de autoritățile locale privind eliminarea deșeurilor.

ELIMINAREA APARATELOR ELECTROCASNICE UZATE

Atunci când eliminați mașina de spălat rufe uzată, faceți-o inutilizabilă tăind cablul de alimentare și scoțând ușile și grătarele (dacă intră în dotare), astfel încât copiii să nu poată pătrunde cu ușurință în interior și să rămână blocați.

Mașina de spălat rufe este fabricată cu materiale reciclabile



sau reutilizabile. Eliminați-l în conformitate cu normele locale referitoare la eliminarea deșeurilor.

Pentru informații suplimentare referitoare la tratarea, valorificarea și reciclarea aparatelor electrocasnice, contactați autoritățile locale competente, serviciul de colectare a deșeurilor menajere sau magazinul de unde ați achiziționat mașina de spălat rufe.

Această mașină de spălat rufe este marcată în conformitate cu Directiva europeană 2012/19/UE privind deșeurile de echipamente electrice și electronice (DEEE).

Asigurându-vă că acest produs

este eliminat în mod corect, contribuiți la prevenirea potențialelor consecințe negative asupra mediului înconjurător și sănătății persoanelor, consecințe care ar putea fi cauzate de eliminarea necorespunzătoare a acestui produs.

Simbolul



de pe produs sau de pe documentele care îl însoțesc indică faptul că acest aparat nu trebuie eliminat ca deșeu menajer, ci trebuie predat la un centru de colectare corespunzător pentru reciclarea echipamentelor electrice și electronice.

DECLARAȚIE DE CONFORMITATE

Această mașină de spălat rufe a fost proiectată, fabricată și distribuită în conformitate cu cerințele de siguranță din următoarele Directive

europene:

- Directiva 2006/95/CE privind joasa tensiune
- Directiva 2004/108/CE privind compatibilitatea

electromagnetică.

- Nivelul de zgomot al mașinii de spălat rufe este mai mic de 70 dB(A).

Noi, **BAUKNECHT HAUSGERÄTE GmbH, D-73614 Schorndorf**, care reprezentăm **WHIRLPOOL EUROPE S.r.l. I-21025 COMERIO**,

declaram pe propria răspundere că produsul

mașină de spălat rufe	WHIRLPOOL	AWG812/PRO	AWG912/PRO
	Cod 12NC:	8592 122 01010	8592 123 01010
	Omologare tip:	D 430 P	D 430 P

la care se referă declarația, este în conformitate cu următoarele standarde sau alte documente normative

EN 60335-1:2012+A11:2014+AC:2014

EN 50571:2013

EN 61770:2009

EN 62233:2002+Ber.1:2008

EN ISO 10472-1:2008

EN ISO 10472-2:2008

EN ISO 12100:2010

EN 55014-1: 2006+A1:2009+A2:2011 (Metodă de testare > 30 MHz: Putere perturbatoare)

EN 55014-2: 1997+A1:2001+A2:2008

EN 61000-3-2: 2006 + A1:2009 + A2:2009

EN 61000-3-3: 2008

în conformitate cu dispozițiile Directivelor:

Directiva 2006/42/CE privind echipamentele tehnice

Directiva 2006/95/CE privind joasa tensiune – valabilă până la 19 aprilie 2016

Directiva 2014/35/CE privind joasa tensiune - valabilă de la 20 aprilie 2016

Directiva 2004/108/CE privind compatibilitatea electromagnetică – valabilă până la 19 aprilie 2016

Directiva 2014/30/CE privind compatibilitatea electromagnetică - valabilă de la 20 aprilie 2016

Directiva RoHS 2011/65/UE

Schorndorf, 11.11.2015

Stephen M. Groppe
Global Director, HA Platform
Fabric Care

Karl-Dieter Klingenstein
Product Approval
GPO, Schorndorf

Numele și semnătura persoanei autorizate

Anul marcajului CE: 2015

DESCRIEREA PRODUSULUI

APARATUL

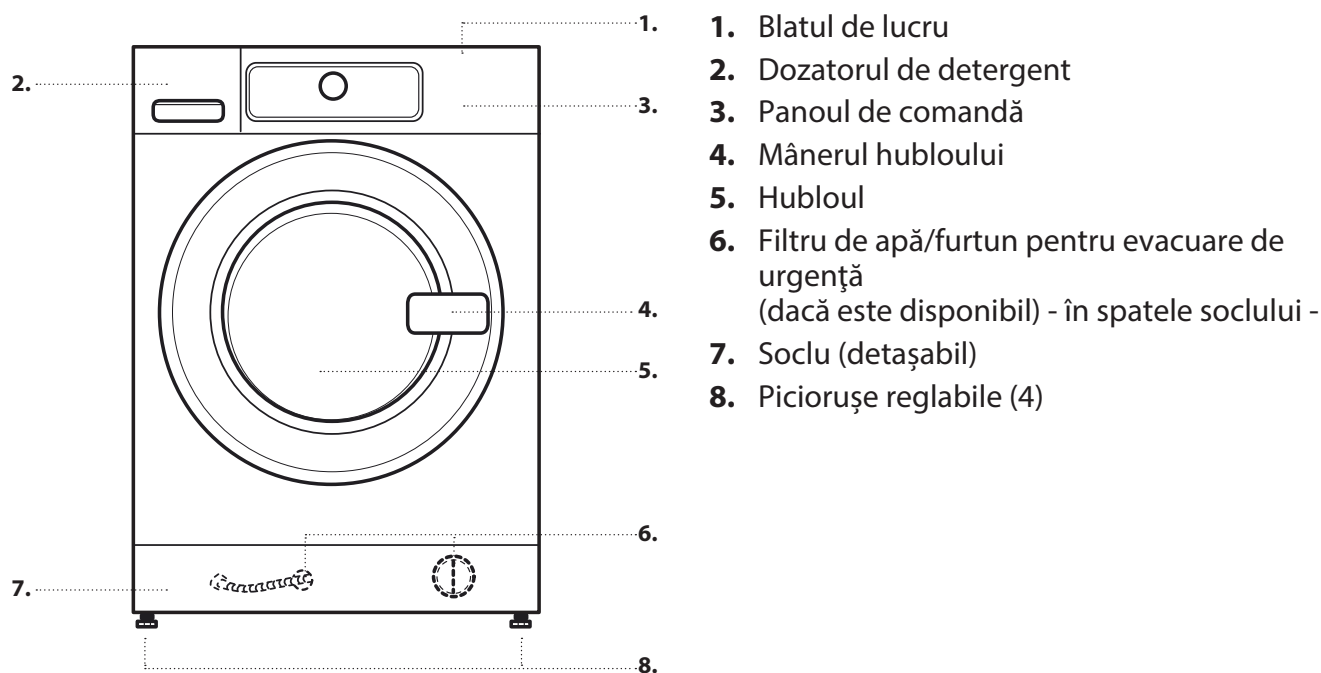

DOZATORUL DE DETERGENT

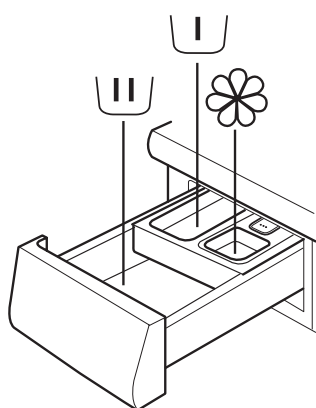

1. Compartiment pentru spălarea principală
 - Detergent pentru spălarea principală
 - Agent pentru îndepărtarea petelor
 - Substanță pentru dedurizarea apei
2. Compartiment pentru prespălare
 - Detergent pentru prespălare
3. Compartiment pentru balsam
 - Balsam de rufe
 - Apret lichid

Turnați balsamul de rufe sau apretul lichid numai până la marcajul „MAX”.
4. Butonul de deblocare (apăsați pentru a demonta și a curăța dozatorul de detergent)

RECOMANDĂRI PRIVIND DETERGENTUL UTILIZAT PENTRU DIFERITE TIPURI DE RUFEE

Rufe albe, rezistente	(rece-95 °C)	Detergenți cu putere mare de spălare
Rufe albe, delicate	(rece-40 °C)	Detergenți neutri cu înălbitori și/sau agenți de strălucire
Culori deschise/pastelate	(rece-60 °C)	Detergenți cu înălbitori și/sau agenți de strălucire
Culori intense	(rece-60 °C)	Detergenți pentru rufe colorate fără înălbitori/agenți de strălucire
Negru/culori închise	(rece-60 °C)	Detergenți speciali pentru rufe negre/închise la culoare

PANOUL DE COMANDĂ

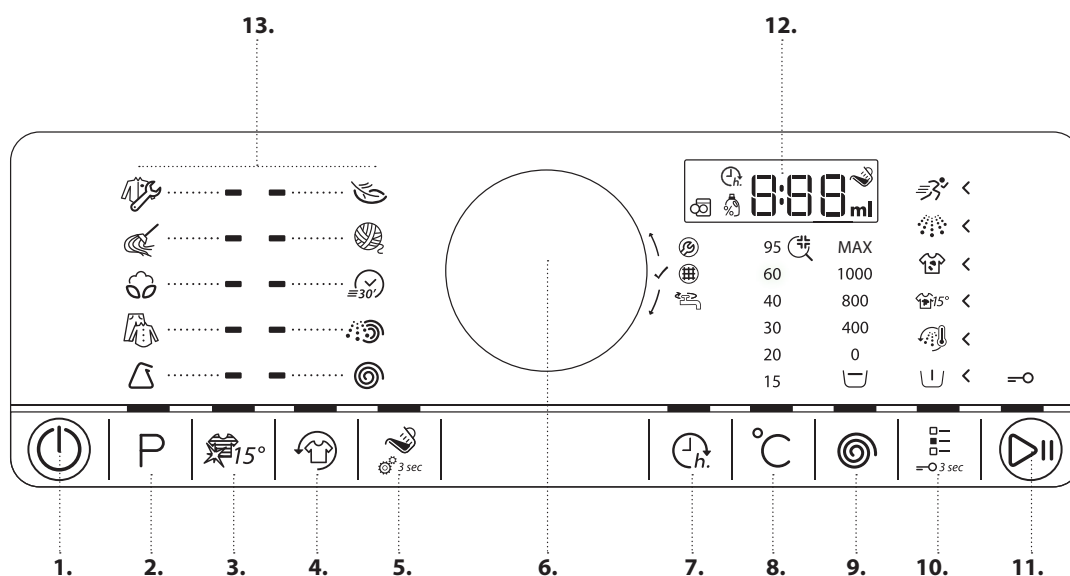

1. Butonul Pornire/Oprire (Resetare/Evacuare dacă se apasă lung)
2. Butonul Program
3. Butonul Colours 15°
4. Butonul Împrospătare
5. Butonul Ajutor la dozare (setările pentru Ajutor la dozare dacă se apasă lung)
6. Selectorul (Rotiți pentru a selecta/Apăsați pentru a confirma)
7. Butonul Pornire cu întârziere
8. Butonul Temperatură
9. Butonul Viteză de centrifugare
10. Butonul Opțiuni (blocare butoane dacă se apasă lung)
11. Butonul Start/Pauză
12. Afișaj
13. Zona pentru programe

DATE TEHNICE PENTRU RACORDAREA LA REȚEAUA DE ALIMENTARE CU APĂ

RACORDUL LA REȚEAUA DE ALIMENTARE CU APĂ

ALIMENTARE CU APĂ

Rece

ROBINET DE APĂ

racord filetat de 3/4" pentru furtun

PRESIUNE MINIMĂ DE ALIMENTARE CU APĂ

100 kPa (1 bar)

PRESIUNE MAXIMĂ DE ALIMENTARE CU APĂ

1000 kPa (10 bari)

HUBLOUL

Pentru a deschide ușa, trageți de mâner

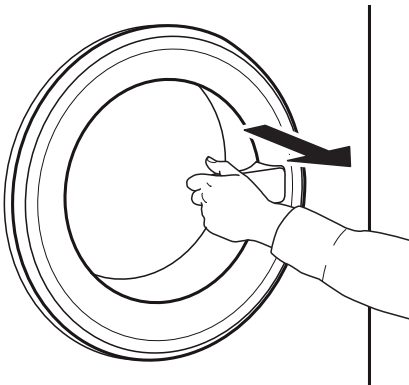

Pentru a închide hubloul, țineți de mâner și împingeți astfel încât să puteți auzi atunci când se fixează în locaș.

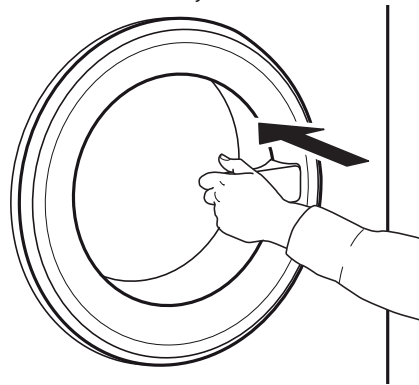

ILUMINAREA TAMBURULUI (dacă este disponibilă)

- În timpul selectării programului: lumina se aprinde pentru încărcarea rufelor
- După pornirea programului, lumina se aprinde și se stinge intermitent în timp ce este detectată încărcătura de rufe.
- După terminarea programului, atunci când deschideți ușa, lumina se aprinde temporar pentru descărcarea rufelor. Apoi, aceasta se stinge pentru a economisi energie; atingeți orice buton pentru a o aprinde din nou.

ACCESORII

Contactați serviciul nostru de asistență tehnică post-vânzare pentru a afla dacă următoarele accesorii sunt disponibile pentru modelul dumneavoastră de mașină de spălat rufe (și uscător de rufe)

KIT DE SUPRAPUNERE CU RAFT
prin intermediul căruia, uscătorul dumneavoastră de rufe poate fi montat deasupra mașinii de spălat rufe pentru a economisi spațiu și pentru a ușura încărcarea și descărcarea rufelor datorită poziției ridicate.

UTILIZAREA APARATULUI

PRIMA UTILIZARE

Atunci când conectați mașina de spălat rufe la o priză, aceasta va porni automat. Pentru a elimina reziduurile rămase în urma procesului de fabricație:

1. Selectați programul „Bumbac” la o temperatură de 95 °C. Consultați instrucțiunile din paragraful „UTILIZAREA ZILNICĂ”.

2. Adăugați o cantitate mică de detergent cu putere mare de spălare (maximum 1/3 din cantitatea de detergent recomandată de producător pentru rufe cu grad redus de murdărie) în compartimentul pentru spălarea principală al dozatorului de detergent.

3. Porniți programul fără a adăuga rufe. Consultați informațiile despre selectarea și pornirea unui program din paragraful „UTILIZAREA ZILNICĂ”.

UTILIZAREA ZILNICĂ

SORTAREA RUFELOR

1. GOLIȚI CONȚINUTUL BUZUNARELOR

- Monedele, acele etc. pot deteriora atât rufele, cât și componentele mașinii de spălat rufe.
- Obiecte, precum batistele de hârtie, se vor rupe în bucăți, care trebuie îndepărtate manual după spălare.



2. ÎNCHEIAȚI FERMOARELE, NASTURII SAU AGĂȚĂTORILE. LEGAȚI CURELUȘELE SAU ȘNURURILE DESFĂCUTE.

- Spălați articolele vestimentare mici (de ex., ciorapi de nailon, curele etc.) și articolele cu agățători (de ex., sutiene) într-un sac de rufe sau o față de pernă cu fermoar. Scoateți întotdeauna inelele perdelelor sau spălați perdelele cu inelele depozitate, în siguranță, într-un sac din bumbac.



3. TIPUL DE ȚESĂTURĂ/SIMBOLUL DE ÎNTREȚINERE DE PE ETICHETĂ

Bumbac, fibre mixte, țesături fine/sintetice, lână, articole de spălat de mână.

- Culoare
separați articolele colorate de cele albe. Spălați separat rufele noi colorate.
- Dimensiune
Spălați împreună articole de dimensiuni diferite, pentru a îmbunătăți eficiența de spălare și distribuirea articolelor vestimentare în tambur.
- Țesături delicate
Spălați separat articolele vestimentare delicate; acestea necesită spălare ușoară.

UTILIZAREA MAȘINII DE SPĂLAT RUFEE

1. ÎNCĂRCAREA RUFELOR

- Deschideți hubloul și încărcați rufele. Respectați valorile maxime ale încărcăturii indicate în tabelul cu programe.



Pentru mai multe informații despre programe, consultați tabelul cu programe.

2. ÎNCHIDEȚI UȘA

- Asigurați-vă că nu rămân rufe blocate între geamul hubloului și garnitura din cauciuc.
- Închideți hubloul astfel încât să puteți auzi atunci când se fixează în locaș.



Schimbați temperatura dacă este necesar

Dacă doriți să schimbați temperatura indicată pe afișaj, asigurați-vă că se aprinde butonul Temperatură.

Rotiți selectorul pentru a selecta temperatura dorită, apoi apăsați selectorul pentru a confirma.



3. DESCHIDEȚI ROBINETUL DE APĂ

- Asigurați-vă că mașina de spălat rufe este conectată la rețeaua electrică.
- Deschideți robinetul de apă.



Modificați viteza de centrifugare dacă este necesar

Dacă doriți să schimbați viteza de centrifugare indicată pe afișaj, asigurați-vă că se aprinde butonul Centrifugare.

Rotiți selectorul pentru a selecta viteza de centrifugare dorită sau opțiunea Oprire cu apa în cuvă, apoi apăsați selectorul pentru a confirma.



4. PORNIȚI MAȘINA DE SPĂLAT RUFEE

- Apăsați butonul Pornire/Oprire până când se aprinde butonul Program. Pe afișaj apare o animație, iar aparatul emite un sunet. Apoi, mașina de spălat rufe poate fi utilizată.
- Pe panoul de comandă, va apărea ultima setare a programului utilizat.



5. SETAȚI PROGRAMUL DORIT

MODUL GHIDAT

lumina butonului vă va ghida pentru setarea unui program, după cum urmează: selectarea programului/temperaturii/vitezei de centrifugare/opțiunilor. Imediat ce ați confirmat o selecție apăsând pe selector, lumina butonului va trece la pasul următor.

Selectați programul

Asigurați-vă că se aprinde butonul pentru programe. Rotiți selectorul pentru a selecta programul dorit.

Se aprinde indicatorul de lângă programul selectat.



Confirmați programul dorit apăsând selectorul.



Dacă selectați viteza de centrifugare „0”, programul se încheie cu evacuarea apei de clătire. Nu va mai avea loc un ciclu final de centrifugare.

Dacă selectați „Fără centrifugare”, programul se va opri după faza de clătire. Rufe vor rămâne în cuvă, în ultima apă de clătire. Pentru mai multe informații, consultați secțiunea **PROGRAME, OPȚIUNI ȘI FUNCȚII/Fără centrifugare**.

Selectarea opțiunilor, dacă este necesar

Dacă doriți să selectați opțiuni suplimentare, asigurați-vă că se aprinde butonul Opțiuni.

Opțiunile care pot fi selectate pentru programul dumneavoastră sunt indicate de săgețile aprinse. Rotiți selectorul pentru a selecta opțiunile dorite. Simbolul opțiunii selectate clipește. Pentru a o confirma, apăsați selectorul.



Unele opțiuni/funcții pot fi selectate apăsând direct butonul:



Pentru informații suplimentare, consultați secțiunea **PROGRAME, OPȚIUNI ȘI FUNCȚII**.

MODUL INDIVIDUAL

După ce ați pornit mașina de spălat rufe, nu este obligatoriu să utilizați **MODUL GHIDAT**. Dumneavoastră decideți în ce ordine doriți să setați programul. Pentru a efectua o setare, apăsați mai întâi butonul aferent, apoi rotiți selectorul pentru a selecta și, în cele din urmă, apăsați selectorul pentru a confirma.

Intervalul de temperaturi, vitezele de centrifugare și opțiunile depind de programul selectat. Prin urmare, se recomandă să începeți setarea cu selectarea programului.

6. ADĂUGAȚI DETERGENT

- Dacă **nu** utilizați funcția Ajutor la dozare, trageți în afară dozatorul de detergent și adăugați acum detergent (și aditivi/balsam de rufe), în conformitate cu indicațiile din secțiunea **DOZATORUL DE DETERGENT**.



Respectați recomandările cu privire la dozaj de pe ambalajul detergentului. Dacă ați selectat **PRESPĂLARE** sau **PORNIRE CU ÎNTÂRZIERE**, respectați instrucțiunile din secțiunea **PROGRAME, OPȚIUNI ȘI FUNCȚII**. Apoi, închideți cu grijă la loc dozatorul de detergent.

- Dacă utilizați funcția „Ajutor la dozare”, adăugați detergent ulterior, după ce ați pornit programul. Consultați secțiunea **AJUTOR LA DOZARE/UTILIZARE ZILNICĂ**.

Dozarea corectă a detergentului/aditivilor este importantă, deoarece

- optimizează rezultatele de curățare
- împiedică acumularea de reziduuri din cauza unui surplus de detergent în rufele dumneavoastră
- economisește bani, evitând apariția deșeurilor în urma unui surplus de detergent
- protejează mașina de spălat rufe, împiedicând calcifierea componentelor
- protejează mediul înconjurător, reducând impacturile negative asupra acestuia

7. PORNII PROGRAMUL

Apăsați și mențineți apăsat Start/Pauză până când butonul se aprinde și rămâne aprins; programul va porni.



- Dacă ați selectat funcția „Ajutor la dozare”, mașina de spălat rufe va afișa cantitatea de detergent recomandată pentru încărcătura dumneavoastră de rufe după pornirea programului. – Adăugați detergent în compartimentul pentru spălarea principală al dozatorului de detergent, închideți dozatorul și apăsați „Start/Pauză” pentru a continua programul



- Dacă ați selectat atât „Ajutor la dozare”, cât și „Prespălare”, adăugați cantitatea indicată de detergent în compartimentul pentru spălarea principală și jumătate din cantitatea indicată de detergent în compartimentul pentru prespălare.
- Închideți dozatorul de detergent și apăsați „Start/Pauză” pentru a continua programul. Pentru a preveni starea de preaplin, nu mai deschideți dozatorul de detergent.
- Durata de timp rămasă a programului care este indicată pe afișaj poate varia. Factori, precum nedistribuirea încărcăturii în timpul spălării sau formarea spumei, pot influența durata programului. Atunci când durata de timp rămasă a programului este calculată din nou, pe afișaj apare o animație.

8. MODIFICAȚI SETĂRILE UNUI PROGRAM CARE RULEAZĂ DACĂ ESTE NECESAR

Puteți modifica setările în timp ce un program rulează. Modificările vor fi aplicate, cu condiția ca faza programului respectiv să nu se fi încheiat.

- Apăsați butonul corespunzător (de exemplu, butonul „Viteză de centrifugare” pentru a modifica viteza de centrifugare). Valoarea selectată clipește timp de câteva secunde.
- În timp ce aceasta clipește, puteți regla setarea prin rotirea selectorului. Dacă valoarea nu mai clipește și încă nu ați efectuat modificarea dorită, apăsați din nou butonul.

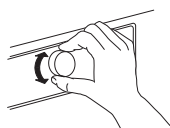

- Apăsați selectorul pentru a confirma modificarea. Dacă nu o confirmați, aceasta va fi confirmată în mod automat – setarea modificată nu va mai clipi.

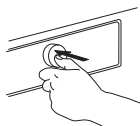

Programul va continua să ruleze automat după ce ați modificat setarea. Pentru a preveni modificarea accidentală a unui program care rulează (de exemplu, de către copii), utilizați „Blocarea butoanelor” (consultați paragraful **PROGRAME, OPȚIUNI ȘI FUNCȚII**).

Pentru a modifica setările unui program care rulează, puteți, de asemenea, să

- Apăsați „Start/Pauză” pentru a întrerupe programul care rulează
- Modificați setările
- Apăsați din nou „Start/Pauză” pentru a continua programul.



Dacă ați schimbat programul, nu adăugați detergent pentru noul program.

9. ÎNTRERUPEȚI UN PROGRAM CARE RULEAZĂ ȘI DESCHIDEȚI UȘA DACĂ ESTE NECESAR



Apăsați „Start/Pauză” pentru a întrerupe un program care rulează

- Dacă nivelul apei sau temperatura nu este prea mare, se aprinde indicatorul „Ușă deschisă”
- Puteți deschide ușa, de exemplu, pentru a adăuga mai multe rufe sau pentru a scoate rufele încărcate din greșeală.
- Apăsați „Start/Pauză” pentru a continua programul



10. RESETAȚI UN PROGRAM CARE RULEAZĂ DACĂ ESTE NECESAR

- Apăsați și mențineți apăsat butonul Pornire/Oprire până când „rES” apare pe afișaj. Apa este evacuată, iar programul se încheie. Hubloul se deblochează.



11. OPRIȚI MAȘINA DE SPĂLAT DUPĂ TERMINAREA PROGRAMULUI









- Mesajul „End” („Finalizare”) apare pe afișaj, iar indicatorul Hubloul deschis se va aprinde – puteți scoate rufele















- Apăsați „Pornire/Oprire” pentru a opri mașina de spălat. Dacă nu o faceți dumneavoastră, mașina de spălat rufe se va opri automat după un sfert de oră de la terminarea programului, pentru a economisi energie.
- Lăsați hubloul întredeschis pentru ca interiorul mașinii de spălat să se usuce.

PROGRAME ȘI OPȚIUNI

Pentru a selecta programul adecvat tipului dumneavoastră de rufe, respectați întotdeauna instrucțiunile de pe etichetele de întreținere ale rufelor.

PROGRAM	Tip de spălare și recomandări	Etichete de întreținere	Setări
ÎMBRĂCĂMINTE DE LUCRU 	<p>Îmbrăcăminte de lucru murdară, din material robust din bumbac sau din amestecuri de bumbac și fibre sintetice.</p> <p>Opțiunile „Prespălare” și „Clătire intensivă” sunt presetate în acest program; astfel, acesta este optimizat, pentru obținerea celor mai bune rezultate de spălare. În cazul articolelor de îmbrăcăminte extrem de murdare, este recomandat să le scuturați bine înainte de a le introduce în mașina de spălat rufe.</p> <p>- Dacă doriți, puteți să utilizați un agent pentru îndepărtarea petelor, pe bază de oxigen</p>		<p>ÎNCĂRCĂTURĂ MAX. max</p> <p>INTERVAL TEMPERATURĂ</p> <p>Rece - 95 °C</p> <p>VITEZĂ MAX. DE CENTRIFUGARE max</p> <p>OPȚIUNI SELECTABILE Prespălare, Finalizare la temperatură ridicată, Eliminare Pete 15°, Rufe foarte murdare, Clătire intensivă, Rapid, Colours 15°, Împrospătare, Ajutor la dozare, Pornire cu întârziere</p>
PĂMĂTUFURI ȘI PROSOAPE 	<p>Lavete, pămătuferi, prosoape și articole similare, din tipuri de materiale robuste din bumbac, cu un grad de murdărie mediu până la ridicat.</p> <p>Program de spălare intensivă, cu un ciclu de prespălare inclus; adăugați detergent și în compartimentul pentru prespălare al sertarului pentru detergent, în cazul rufelor foarte murdare.</p> <p>Pentru a asigura un rezultat de curățare optim, nu selectați opțiunea Prespălare.</p>		<p>ÎNCĂRCĂTURĂ MAX. 4,5 kg</p> <p>INTERVAL TEMPERATURĂ</p> <p>Rece - 60 °C</p> <p>VITEZĂ MAX. DE CENTRIFUGARE max</p> <p>OPȚIUNI SELECTABILE Prespălare, Finalizare la temperatură ridicată, Eliminare Pete Bio 15°, Clătire intensivă, Rapid, Colours 15°, Împrospătare, Ajutor la dozare, Pornire cu întârziere</p>
BUMBAC 	<p>Pentru rufe cu grad normal și ridicat de murdărie, din bumbac și in, cum ar fi prosoape, lenjerie intimă, fețe de masă, cearșafuri etc.</p>		<p>ÎNCĂRCĂTURĂ MAX. max</p> <p>INTERVAL TEMPERATURĂ</p> <p>Rece - 95 °C</p> <p>VITEZĂ MAX. DE CENTRIFUGARE max</p> <p>OPȚIUNI SELECTABILE Prespălare, Finalizare la temperatură ridicată, Eliminare Pete Bio 15°, Clătire intensivă, Rapid, Colours 15°</p>
AMESTEC 	<p>Articole rezistente cu grad redus și normal de murdărie, din bumbac, in, fibre artificiale și amestecurile lor.</p> <p>Program eficient, cu durata de o oră. Spălați împreună numai articole de culori similare.</p>	 	<p>ÎNCĂRCĂTURĂ MAX. 4,0 kg</p> <p>INTERVAL TEMPERATURĂ</p> <p>Rece - 60 °C</p> <p>VITEZĂ MAX. DE CENTRIFUGARE max</p> <p>OPȚIUNI SELECTABILE Finalizare la temperatură ridicată, Eliminare Pete 15, Clătire intensivă, Rapid, Colours 15°, Împrospătare</p>

PROGRAM	<i>Tip de spălare și recomandări</i>	<i>Etichete de întreținere</i>	<i>Setări</i>
SINTETICE	 Rufe cu grad normal de murdărie din fibre artificiale (de ex., poliester, poliacril, viscoză etc.) sau din amestecuri cu bumbac.		ÎNCĂRCĂTURĂ MAX. 3,0 kg INTERVAL TEMPERATURĂ Rece - 60 °C VITEZĂ MAX. DE CENTRIFUGARE max OPȚIUNI SELECTABILE Prespălare, Pete 15°, Rufe foarte murdare, Clătire intensivă, Rapid, Colours 15°
DELICATE	 Rufe delicate din țesături fine, care necesită spălare ușoară.		ÎNCĂRCĂTURĂ MAX. 1,5 kg INTERVAL TEMPERATURĂ Rece - 40 °C VITEZĂ MAX. DE CENTRIFUGARE 1000 OPȚIUNI SELECTABILE Prespălare, Rapid, Colours 15°
LÂNĂ	 Articole din lână cu eticheta Woolmark și identificate ca fiind lavabile în mașina de spălat rufe, precum și țesături din mătase, în lână și viscoză, marcate cu eticheta „spălare manuală”. Respectați recomandările producătorului de pe eticheta de întreținere.	 	ÎNCĂRCĂTURĂ MAX. 1,0 kg INTERVAL TEMPERATURĂ Rece - 40 °C VITEZĂ MAX. DE CENTRIFUGARE 1000 OPȚIUNI SELECTABILE Rapid, Colours 15°
RAPID 30'	 Rufe cu grad redus de murdărie, fără pete, din bumbac și/sau fibre sintetice. Program de reîmprospătare.	 	ÎNCĂRCĂTURĂ MAX. 3,0 kg INTERVAL TEMPERATURĂ Rece - 30 °C VITEZĂ MAX. DE CENTRIFUGARE max OPȚIUNI SELECTABILE Colours 15°, Împrospătare
CENTRIFUGARE	 Program separat de centrifugare intensivă. Potrivit pentru rufe rezistente.		ÎNCĂRCĂTURĂ MAX. max INTERVAL DE TEMPERATURĂ Rece VITEZĂ MAX. DE CENTRIFUGARE max OPȚIUNI SELECTABILE Împrospătare
CLĂTIRE ȘI CENTRIFUGARE	 Program separat de clătire și centrifugare intensivă. Potrivit pentru rufe rezistente.		ÎNCĂRCĂTURĂ MAX. max INTERVAL DE TEMPERATURĂ Rece VITEZĂ MAX. DE CENTRIFUGARE max OPȚIUNI SELECTABILE Clătire intensivă, Împrospătare

max = pentru mașina de spălat rufe model AWG812/PRO

8 kg (încărcătură de rufe)

1200 rot/min (viteză de centrifugare)

OPȚIUNI SELECTABILE FOLOSIND BUTONUL OPȚIUNI



Tabelul cu programe vă oferă o prezentare generală a posibilelor combinații de programe și opțiuni. Nu toate combinațiile

de programe și opțiuni pot fi selectate. De asemenea, anumite opțiuni nu pot fi combinate. În acest caz, indicatorul opțiunii care

nu se poate combina clipește și se stinge din nou, apoi este emis un semnal sonor.

PRESPĂLARE



Ajută la curățarea rufelor cu grad ridicat de murdărie prin adăugarea unei faze de prespălare la programul de spălare selectat. Pentru rufe cu grad ridicat de murdărie, de exemplu, care conțin nisip sau impurități sub formă de granule.

Scuturați bine rufele înainte de a le încărca în mașina de spălat. Prelungește programul cu aproximativ 20 de minute.

Adăugați detergent și în compartimentul pentru prespălare al dozatorului de detergent sau direct în tambur. – Atunci când selectați „Prespălare”, folosiți detergent pudră pentru spălarea principală, pentru a vă asigura că detergentul rămâne în dozatorul de detergent până la începerea fazei de spălare principală. Respectați recomandările producătorului privind dozarea detergentului sau folosiți opțiunea „Ajutor la dozare”.

HOT FINISH



Programul se termină cu o fază de clătire cu apă caldă. Astfel, se înmoaie fibrele rufelor.

Rufele sunt calde și plăcute la atingere atunci când le scoateți, la scurt timp după terminarea programului.

PETE 15°



Ajută la îndepărtarea tuturor tipurilor de pete, cu excepția celor de grăsime/ulei.

Programul începe cu o fază de spălare cu apă rece.

Durata programului este prelungită cu aproximativ 10 minute. Se recomandă tratarea prealabilă cu substanțe speciale pentru îndepărtarea petelor persistente. Nu se poate selecta pentru programul Bumbac 95 °C.

RUFE FOARTE MURDARE



Ajută la curățarea rufelor pătate, cu grad ridicat de murdărie, optimizând eficiența aditivilor pentru îndepărtarea petelor.

Adăugați la spălare o cantitate corespunzătoare de aditiv pentru îndepărtarea petelor (pudră) în compartimentul pentru spălare principală, împreună cu detergentul dumneavoastră. Utilizați exclusiv detergent de tip pudră pentru

această opțiune. Respectați recomandările producătorului în ceea ce privește dozajul. Poate prelungi programul cu până la 15 minute.

Important: Adecvat pentru utilizarea substanțelor de îndepărtat petele și a înălbitorilor pe bază de oxigen. **Este interzisă utilizarea înălbitorilor pe bază de clor sau perborat!.**

CLĂTIRE INTENSIVĂ



Împiedică acumularea resturilor de detergent în rufe, prelungind faza de clătire.

Opțiune adecvată în special pentru spălarea hainelor bebelușilor, pentru persoanele care suferă de alergii și pentru zone cu apă dedurizată.

RAPID



Permite spălarea rapidă. Reduce durata programului, menținând în același timp rezultatele bune la spălare.

Se recomandă exclusiv pentru rufe cu grad redus de murdărie. Nu se poate selecta pentru programul Bumbac sau Îmbrăcăminte de lucru la 95 °C.

OPȚIUNI CARE POT FI SELECTATE ÎN MOD DIRECT, PRIN APĂSAREA BUTONULUI AFERENT

COLOURS 15°



Ajută la menținerea culorilor rufelor prin spălarea acestora cu apă rece (15 °C). Economisește energia utilizată pentru încălzirea apei, menținând în același timp rezultatele bune la spălare.

Adecvat pentru rufe colorate, cu grad redus de murdărie, fără pete.

Asigurați-vă că detergentul poate fi folosit la temperaturi reduse de spălare (15 sau 20 °C).

Nu se poate selecta pentru programul Bumbac sau Îmbrăcăminte de lucru la 95 °C.

ÎMPROSPĂTARE



Menține prospețimea rufelor în cazul în care nu le puteți scoate imediat după încheierea programului.

Mașina de spălat rufe începe periodic rotirea rufelor, la câteva minute după terminarea programului. Acest proces durează până la aproximativ 6 ore

după terminarea programului de spălare. Îl puteți opri oricând, apăsând orice buton; hubloul se deblochează și puteți scoate rufe.

TEMPERATURĂ



Dacă porniți mașina de spălat rufe, pe panoul de comandă vor apărea ultimul program utilizat și ultima temperatură setată. Dacă schimbați programul, pe afișaj va apărea temperatura implicită a programului selectat.

Dacă doriți să modificați temperatura, apăsați butonul Temperatură, rotiți selectorul pentru a selecta temperatura dorită și confirmați-o apăsând selectorul.

CENTRIFUGARE

Dacă porniți mașina de spălat rufe, pe panoul de comandă vor apărea ultimul program utilizat și ultima viteză de centrifugare setată.

Dacă schimbați programul, pe afișaj va apărea viteza de centrifugare implicită a programului selectat. Dacă doriți să modificați viteza

de centrifugare, apăsați butonul Centrifugare, rotiți selectorul pentru a selecta viteza de centrifugare dorită și confirmați-o apăsând selectorul. Dacă selectați viteza de centrifugare „0”, apa de clătire va fi evacuată la terminarea programului și nu va mai avea loc ciclul final de centrifugare.

FĂRĂ CENTRIFUGARE

Pentru a împiedica centrifugarea automată a rufelor la terminarea programului. Rufe rămân în ultima apă de clătire, iar programul nu mai continuă să ruleze.

Opțiune adecvată pentru țesături delicate, care nu necesită centrifugare sau care trebuie centrifugate la o viteză mai mică.

Neadekvată pentru mătase.

Pentru a dezactiva opțiunea „Fără centrifugare”, alegeți între:

- evacuarea apei, fără centrifugare: rotiți selectorul pentru a selecta viteza de centrifugare „0”, apoi apăsați „Start/Pauză”: apa va fi evacuată, iar programul se încheie
- centrifugarea rufelor: viteza de centrifugare implicită clipește - porniți ciclul de centrifugare apăsând „Start/Pauză”. Sau selectați o viteză de centrifugare diferită rotind selectorul, apoi apăsați-l pentru a confirma viteza de centrifugare selectată și apăsați Start/Pauză pentru a începe ciclul de centrifugare

FUNCȚII

PORNIRE/OPRIRE



Pentru a porni mașina de spălat rufe: apăsați butonul până când se aprinde butonul Start/Pauză.

Pentru a anula rularea unui program: apăsați și mențineți apăsat butonul până când „rES” apare pe afișaj; mașina de spălat rufe va efectua un ciclu de evacuare pentru a

încheia programul.

Pentru a opri mașina de spălat după terminarea programului: țineți apăsat butonul până când se sting luminile.

SELECTORUL

- Pentru a selecta și confirma programe și opțiuni
- Rotiți pentru a selecta

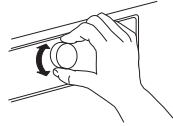

- Apăsați pentru a confirma

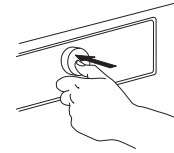

START/PAUZĂ



- Pentru a începe programul, după ce ați finalizat setările

- Pentru a întrerupe rularea unui program
- Pentru a continua programul întrerupt

BLOCAREA BUTOANELOR

3 sec

Această funcție vă permite să blocați butoanele și selectorul de pe panoul de comandă pentru a preveni utilizarea accidentală, de exemplu de către copii.

Mașina de spălat trebuie să fie pornită.

Apăsați și mențineți apăsat butonul Opțiuni;

până când simbolul cheie de pe panoul de comandă se aprinde.



Acum, selectorul și butoanele sunt blocate. Singura funcție activă este „Pornire/Oprire”, pentru a opri mașina de spălat rufe. Blocarea butoanelor rămâne activă chiar dacă ați oprit și repornit mașina de spălat rufe.

Pentru a debloca butoanele/selectorul, apăsați și mențineți apăsat din nou butonul Opțiuni până când dispare simbolul cheie.



3 sec

AJUTOR LA DOZARE



Ajută la dozarea cantității corespunzătoare de detergent pentru încărcătura dumneavoastră de rufe.

Înainte de a utiliza această opțiune:

Concentrația detergenților disponibili pe piață variază considerabil. Din acest motiv, reglați mașina de spălat în funcție de cantitățile de dozare ale detergenților pe care îi folosiți. În plus, verificați dacă nivelul presetat de duritate a apei din mașina de spă-

lat rufe (apă dedurizată) corespunde nivelului de duritate a apei locale – în caz contrar, reglați-l (consultați „AJUTOR LA DOZARE/PRIMA UTILIZARE”).

Consultați secțiunea separată Ajutor la dozare – Prima utilizare/Utilizarea zilnică

PORNIRE CU ÎNTÂRZIERE



Mută pornirea programului la o oră ulterioară. Vă ajută să obțineți un nivel de eficiență energetică mai favorabil (de ex., pe timpul nopții) sau spălarea rufelor într-un timp specific.

Selectați o întârziere de până la 23 de ore. Nu utilizați detergent lichid cu această funcție, pentru a vă asigura că detergentul rămâne în dozatorul de detergent până la începerea programului.

- Selectați programul, temperatura și opțiunile.
- Apăsați butonul „Pornire cu întârziere” – simbolul pentru pornire cu întârziere de pe afișaj clipește.
- Rotiți selectorul pentru a selecta o întârziere de până la 23 de ore, care va apărea pe afișaj. Confirmați întârzierea dorită apăsând selectorul. Simbolul pentru pornire cu întârziere de pe afișaj se aprinde și rămâne aprins.

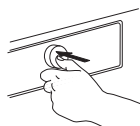
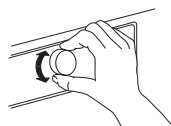

Apăsați Start/Pauză - pe afișaj apare număratoarea inversă a întârzierii până la începerea programului. Butonul Start/Pauză se aprinde. Semnul „:” (două puncte) dintre ore și minute de pe afișaj clipește. Hubloul se blochează.

- Dacă ați selectat opțiunea Ajutor la dozare, mașina de spălat rufe va calcula cantitatea recomandată de detergent după ce ați apăsat Start/Pauză. Adăugați cantitatea de detergent indicată pe afișaj în dozatorul de detergent; folosiți detergent pudră, pentru a vă asigura că detergentul rămâne în dozator până la începerea programului. Închideți dozatorul și apăsați din nou Start/Pauză pentru a porni număratoarea inversă a perioadei de întârziere selectată.
- După expirarea perioadei de întârziere, mașina de spălat rufe pornește automat. Apoi, pe afișaj apare durata de timp rămasă din program.

Pentru a anula întârzierea:

- apăsați Start/Pauză pentru a anula pornirea cu întârziere (și apăsați din nou „Start/Pauză” pentru a începe imediat programul selectat dacă doriți)
- sau apăsați și mențineți apăsat Pornire/Oprire pentru a anula setarea completă a programului.

INDICATORI



HUBLOUL POATE FI DESCHIS

Acest indicator se aprinde

- înainte de a începe un program
- atunci când ați întrerupt un program, iar nivelul apei nu este prea ridicat sau rufele nu sunt prea fierbinți în faza respectivă a programului
- atunci când s-a încheiat un program, iar rufele pot fi descărcate



EROARE: ASISTENȚĂ TEHNICĂ



EROARE: FILTRU DE APĂ ÎNFUNDAT

Consultați secțiunea DEPANARE pentru informații suplimentare



EROARE: ROBINET DE APĂ ÎNCHIS

AJUTOR LA DOZARE/PRIMA UTILIZARE

Pentru a permite acestei funcții să calculeze cantitatea de detergent cât mai precis posibil, reglați mașina de spălat rufe la valorile de dozare ale detergentilor pe care îi utilizați, precum și la nivelul de duritate a apei locale.

SALVAREA VALORILOR DE DOZARE PENTRU DETERGENȚII PE CARE ÎI UTILIZAȚI

Tipuri de detergent:	Culoare	Delicat	Universal
			
Programe:	Culori	Lână, țesături delicate	Toate celelalte programe

Verificați cantitatea de dozare indicată pe ambalajul detergentului, necesară pentru un grad mediu de murdărie și un nivel mediu de duritate a apei

		NIVEL DE DURITATE APĂ		
		DEDURIZATĂ	DURITATE MEDIE	DURĂ
GRAD DE MURDĂRIE	REDUS			
	DURITATE MEDIE		ML	
	RIDICAT			

Pentru a salva aceste valori în memoria mașinii de spălat rufe:

1. Selectați programul pentru care doriți să salvați valorile detergentului.

P

2. Apăsați și mențineți apăsat butonul pentru opțiunea Ajutor la dozare până când se aprinde simbolul sticlă de pe afișaj. Indicatorii tuturor programelor aferente grupurilor de detergenți se vor aprinde.



3. Rotiți selectorul pentru a regla valoarea de dozare la cea pe care ați identificat-o în prealabil pe ambalajul detergentului. Apoi, confirmați-o apăsând selectorul.

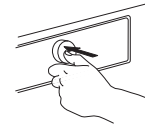
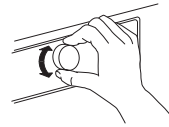

4. Efectuați această procedură pentru toate cele trei grupuri de programe. Este suficient să salvați valoarea de dozare pentru un singur program per grup – apoi, aceasta va fi salvată automat pentru toate celelalte programe ale grupului.

Pentru a reveni la setările din fabrică: selectați și confirmați „rES” în conformitate cu descrierea de la pasul 3.

REGLAREA MAȘINII DE SPĂLAT RUFELOR LA NIVELUL DE DURITATE A APEI LOCALE

Mașina de spălat rufe are presetat în mod implicit un nivel redus de duritate a apei.

1. Apăsați și mențineți apăsat simultan butoanele Program și Ajutor la dozare.



Cifra „1” apare pe afișaj, ceea ce înseamnă că apa este „dedurizată”.

2. Rotiți selectorul pentru a regla nivelul de duritate a apei la:

2 = Duritate medie
3 = Dură

și apăsați selectorul pentru a confirma. Imediat după ce ați confirmat setarea nivelului de duritate a apei, veți ieși automat din modul de setare a durității apei.

Verificați nivelul de duritate a apei locale, de exemplu, contactând autoritățile locale sau prin intermediul internetului. – Dacă apa locală nu este „dedurizată”, reglați mașina de spălat rufe după cum urmează:

Pentru a regla nivelul de duritate a apei:

AJUTOR LA DOZARE/UTILIZARE ZILNICĂ

1. După selectarea programului și a opțiunilor, apăsați butonul „Ajutor la dozare”; pe afișaj se aprinde simbolul Ajutor la dozare.



2. Apoi, porniți programul apăsând „Start/Pauză”. – Tamburul se rotește pentru a detecta încărcătura de rufe, în timp ce pe afișaj apare o animație. Apoi, pe afișaj va apărea cantitatea recomandată de detergent în ml.



3. Trageți afară dozatorul de detergent și turnați cantitatea de detergent indicată pe afișaj **în compartimentul pentru spălare principală** al dozatorului de detergent.



Dacă ați selectat opțiunea „Prespălare” și doriți să adăugați detergent și pentru prespălare, turnați **jumătate din cantitatea indicată de detergent în compartimentul pentru prespălare**, pe lângă cantitatea integrală pe care ați adăugat-o deja în compartimentul pentru spălare principală.

În loc să adăugați detergent în dozatorul de detergent, acesta poate fi adăugat direct în tambur, într-o bilă pentru detergent.

Pentru programe cu prespălare: detergentul pentru prespălare poate fi adăugat în tambur, detergentul pentru spălare principală trebuie să fie adăugat în compartimentul pentru spălare principală al dozatorului de detergent. În acest caz, folosiți detergent pudră pentru spălarea principală, pentru a vă asigura că acesta rămâne în dozatorul de detergent până la începerea fazei de spălare principală.

După ce ați adăugat detergent, închideți dozatorul de detergent (sau ușa).

4. Închideți dozatorul de detergent (sau ușa) și apăsați „Start/Pauză” pentru a continua programul.

RECOMANDĂRI PRIVIND ECONOMISIREA

Prin încărcarea mașinii cu cantitățile maxime de rufe recomandate pentru programe, conform indicațiilor din tabelul cu programe, puteți obține cele mai bune rezultate din punct de vedere energetic, al consumului de apă, de detergent și de timp.

Nu depășiți dozajele de detergent indicate în instrucțiunile producătorului de detergenti. Utilizați funcția Ajutor la dozare; pregătiți această funcție în conformitate cu indicațiile din „AJUTOR LA DOZARE/PRIMA UTILIZARE”.

Utilizați opțiunea "Prespălare" doar pentru rufe foarte murdare.

Tratați în prealabil petele cu un agent pentru îndepărtarea petelor sau înmuiați petele uscate în apă înainte de spălare, pentru a reduce necesitatea unui program de spălare la o temperatură ridicată.

Economisiți energie folosind un program de spălare la 60 °C în loc de 95 °C sau un program de spălare la 40 °C în loc de 60 °C. Pentru rufe din bumbac, se recomandă să utilizați programul Bumbac Eco  la 40 °C sau 60 °C.

Economisiți energie și timp prin selectarea unei viteze mari de centrifugare, pentru a reduce conținutul de apă din rufe înainte de a utiliza un uscător de rufe.

Utilizați opțiunea „Colours 15°” pentru rufe cu grad redus de murdărie, pentru a economisi energie cu încălzirea apei.

CURĂȚAREA ȘI ÎNTREȚINEREA

⚠️ AVERTISMENT

Pentru operațiunile de curățare și întreținere, opriți și scoateți din priză mașina de spălat rufe.

Nu utilizați lichide inflamabile pentru a curăța mașina de spălat rufe.

CURĂȚAREA EXTERIORULUI MAȘINII DE SPĂLAT RUFEE

Utilizați o lavetă moale și umedă pentru a curăța părțile exterioare ale mașinii de spălat rufe.

Nu utilizați agenți de curățare a sticlei sau universali, praf de curățat sau produse similare pentru a curăța panoul de comandă – aceste substanțe pot deteriora afișajul.



VERIFICAREA FURTUNULUI DE ALIMENTARE CU APĂ

Verificați în mod regulat furtunul de alimentare pentru a identifica eventuale fisuri și crăpături. Dacă acesta este deteriorat, înlocuiți-l cu unul nou disponibil la serviciul nostru de asistență tehnică post-vânzare sau la distribuitorul dumneavoastră specializat.

În funcție de tipul de furtun:

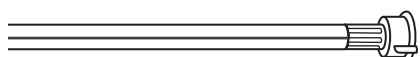
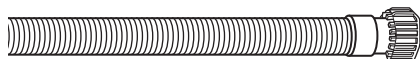

Dacă furtunul de alimentare este acoperit cu o peliculă transparentă, verificați periodic dacă, în anumite puncte, culoarea se intensifică. Dacă identificați această stare, furtunul poate avea o scurgere și trebuie înlocuit.

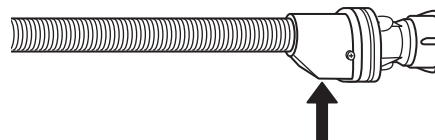
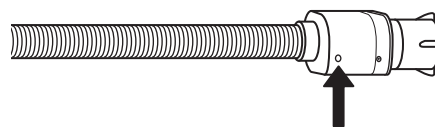

Pentru furtunuri cu oprire a alimentării cu apă: inspectați vizorul mic al supapei de siguranță (vedeți săgeata). Dacă se vede culoarea roșie, a fost declanșată funcția de oprire a alimentării cu apă, iar furtunul trebuie înlocuit cu unul nou.

Pentru a desfileta acest furtun, apăsați butonul de deblocare (dacă intră în dotare) în timp ce desfiletați furtunul.

CURĂȚAREA FILTRELOR CU SITĂ METALICĂ ALE FURTUNULUI DE ALIMENTARE CU APĂ

1. Închideți robinetul de apă și desfiletați furtunul de alimentare.

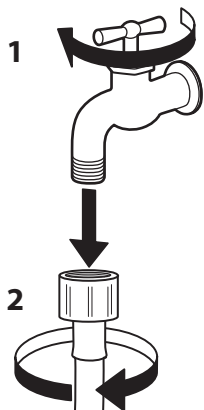

2. Curățați cu grijă filtrul cu sită metalică de la capătul furtunului folosind o perie fină.

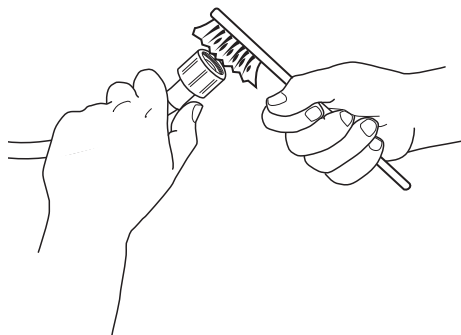

3. Acum desfiletați manual furtunul de alimentare din partea din spate a mașinii de spălat. Scoateți filtrul cu sită metalică din supapa localizată în partea din spate a mașinii de spălat folosind un clește și curățați-o cu atenție.

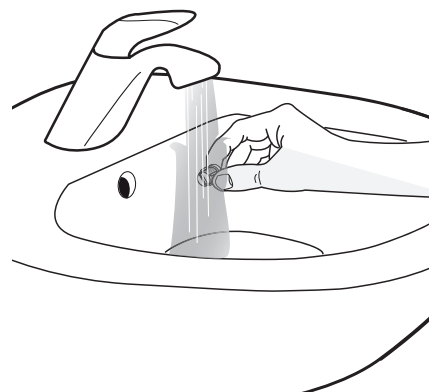
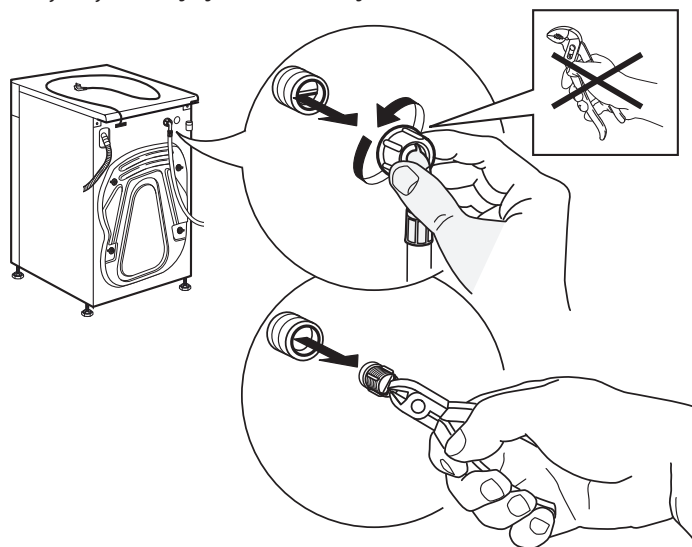

4. Introduceți la loc filtrul cu sită metalică. Conectați furtunul de alimentare la robinetul de apă și înapoi la mașina de spălat rufe. Nu utilizați un instrument pentru a conecta furtunul de alimentare. Deschideți robinetul de apă și asigurați-vă că toate conexiunile sunt etanșe.

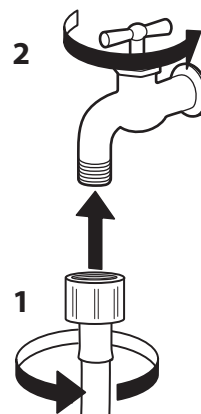
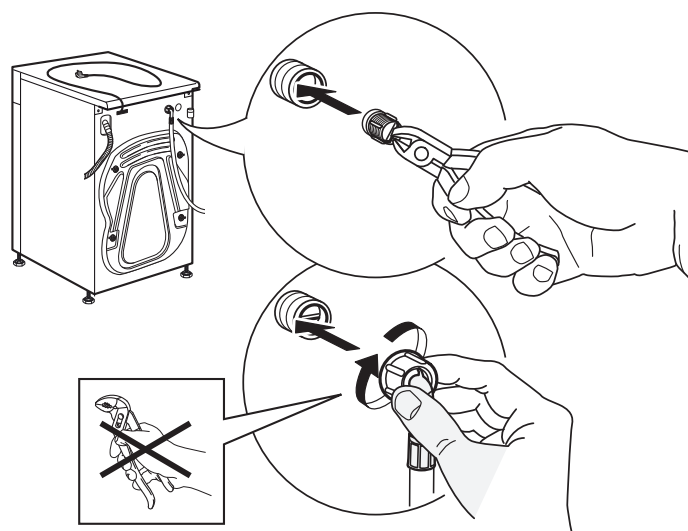

CURĂȚAREA DOZATORULUI DE DETERGENT

1. Scoateți dozatorul de detergent apăsând butonul de deblocare și trăgând în același timp dozatorul de detergent.

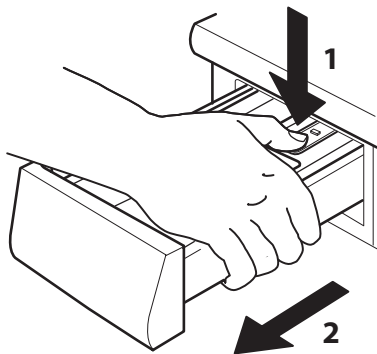

2. Scoateți inserția din dozatorul de detergent, precum și inserția compartimentului pentru balsam de rufe.

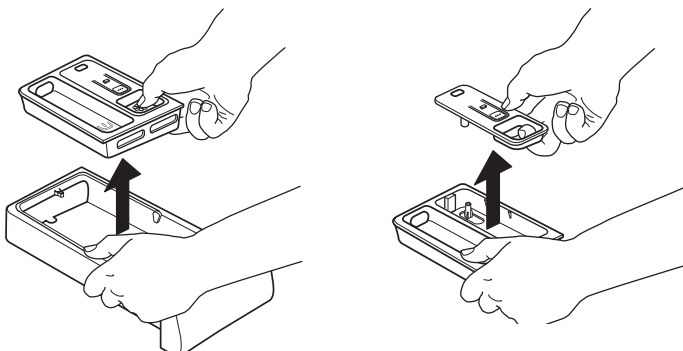

3. Curățați toate piesele sub jetul de apă curentă, îndepărtând toate reziduurile de detergent sau balsam de rufe.

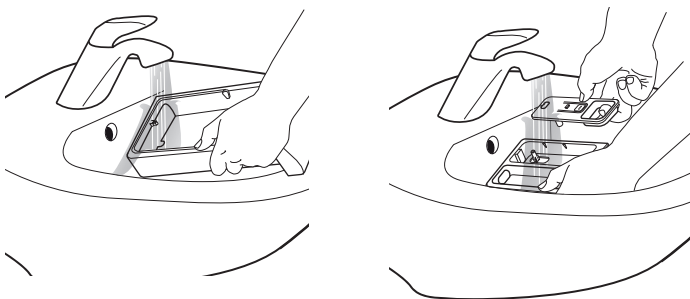

4. Ștergeți piesele folosind o lavetă moale.

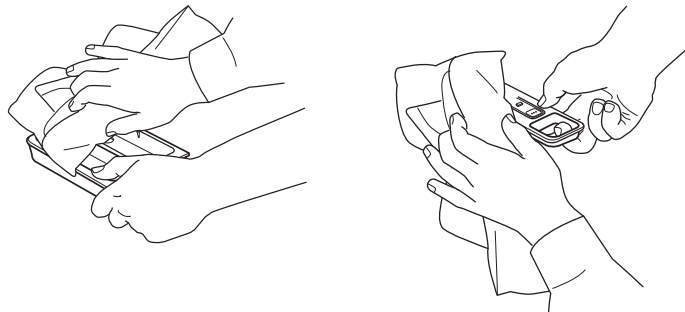

5. Remontați dozatorul de detergent și împingeți-l înapoi în compartimentul pentru detergent.

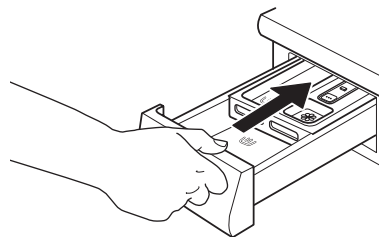

CURĂȚAREA FILTRULUI DE APĂ/EVACUAREA APEI REZIDUALE

⚠️ AVERTISMENT

Opriți și scoateți din priză mașina de spălat rufe înainte de a curăța filtrul de apă sau de a evacua apa reziduală. Dacă ați utilizat un program de spălare la o temperatură ridicată, așteptați până când apa s-a răcit înainte de a o evacua.

Dacă apa nu poate fi evacuată, se aprinde indicatorul de eroare „Filtru de apă înfundat”. Curățați filtrul de apă cel puțin o dată pe lună, pentru a evita situația în care apa nu poate fi evacuată după spălare din cauza înfundării filtrului de apă. 

1. Scoateți soclul: Împingeți clapetele din stânga și din dreapta pentru a elibera soclul și îndepărtați-l.

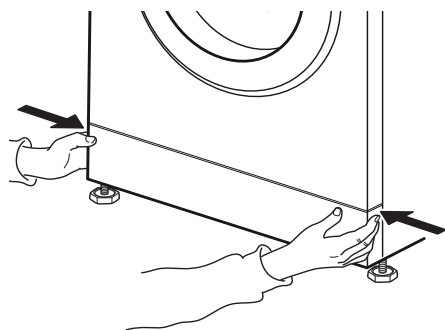

2. Recipient pentru evacuarea apei: Dacă modelul dumneavoastră de mașină de spălat rufe este prevăzut cu un furtun pentru evacuarea de urgență:

Utilizați un recipient întins pentru apa evacuată. Scoateți furtunul pentru evacuarea de urgență din partea inferioară a mașinii de spălat rufe

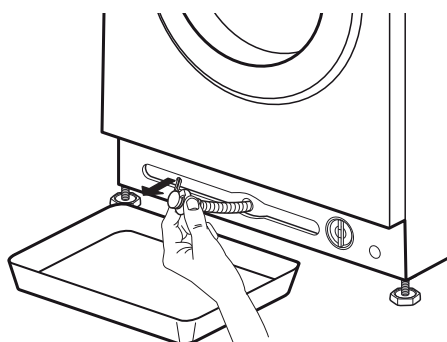

Dacă modelul dumneavoastră de mașină de spălat rufe nu este prevăzut cu un furtun pentru evacuarea de urgență:

Amplasați un recipient larg, întins sub filtrul de apă, pentru a colecta apa evacuată.

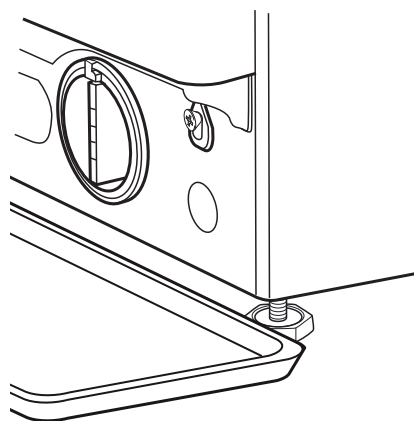

3. Evacuați apa:

Dacă modelul dumneavoastră de mașină de spălat rufe este prevăzut cu un furtun pentru evacuarea de urgență:

Scoateți dopul de la capătul furtunului și lăsați apa să curgă în recipient. Atunci când recipientul se umple cu apă, puneți dopul la capătul furtunului și goliți recipientul. Repetați această procedură până când nu mai curge apă deloc. Apoi, închideți bine furtunul pentru evacuare de urgență folosind dopul și reintroduceți furtunul în partea inferioară a mașinii de spălat rufe.

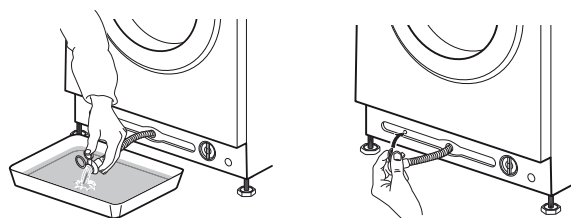

Dacă modelul dumneavoastră de mașină de spălat rufe nu este prevăzut cu un furtun pentru evacuarea de urgență:

Rotiți ușor filtrul în sens antiorar, până când curge apă. Lăsați apa să curgă, fără a scoate filtrul. Atunci când recipientul este plin, închideți filtrul de apă rotindu-l în sens orar. Goliți recipientul. Repetați această procedură până când a fost evacuată toată apa.

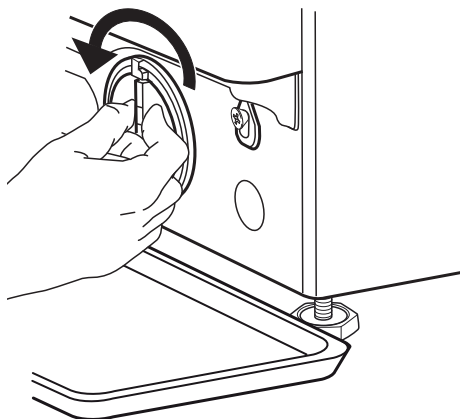

4. Scoateți filtrul: Așezați o lavetă din bumbac sub filtrul de apă, pentru a absorbi cantitatea mică de apă rămasă. Apoi, scoateți filtrul de apă rotindu-l în sens antiorar.

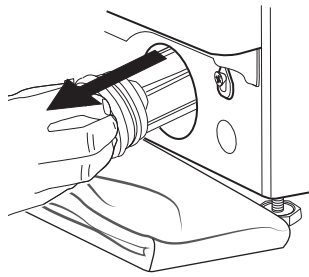
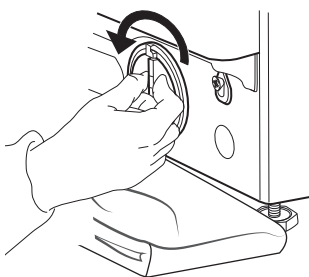

5. Curățați filtrul de apă: îndepărtați reziduurile din filtru și curățați-l sub jetul de apă curentă.

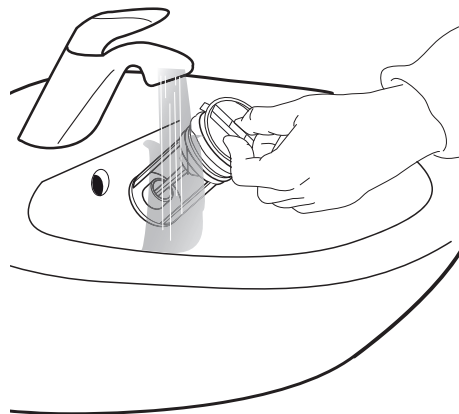

6. Introduceți filtrul de apă și remontați soclul: Introduceți la loc filtrul de apă, rotindu-l în sens orar. Asigurați-vă că a fost introdus până la capăt; mânerul filtrului trebuie să fie în poziție verticală. Pentru a testa etanșeitarea filtrului de apă, puteți turna aproximativ 1 litru de apă în dozatorul de detergent. Apoi, remontați soclul.

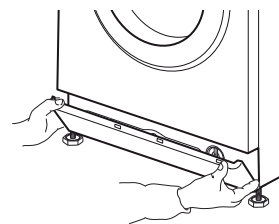
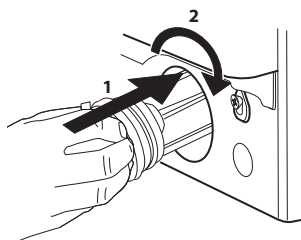

TRANSPORT ȘI MANEVRARE

Scoateți din priză mașina de spălat rufe și închideți robinetul de apă.

1. Asigurați-vă că hubloul mașinii și dozatorul de detergent sunt închise corespunzător.

2. Deconectați furtunul de alimentare de la robinetul de apă și scoateți furtunul de evacuare din punctul de golire. Scurgeți toată apa rămasă în furtunuri și fixați-le astfel încât să nu poată fi deteriorate în timpul transportului.

3. Remontați bolțurile de transport. Urmați instrucțiunile privind îndepărtarea bolțurilor de transport din Ghidul de instalare, în ordine inversă.

Important: Nu transportați mașina de spălat rufe fără a fi montat în prealabil bolțurile de transport.

DEPANARE

Mașina dumneavoastră de spălat este dotată cu mai multe funcții automate de siguranță. Acest lucru permite detectarea la timp a defecțiunilor, iar sistemul de siguranță poate reacționa corespunzător.

Aceste defecțiuni sunt deseori minore, astfel încât pot fi remediate în câteva minute.



PROBLEMĂ	CAUZĂ POSIBILĂ	SOLUȚIE
Mașina de spălat rufe nu pornește, nu se aprinde niciun indicator	Nu este conectată la rețeaua electrică	Introduceți ștecherul în priză
	Priza sau siguranța nu funcționează	Testați funcționarea folosind o lampă de control cu bec, reparați componenta defectă
	Pană de curent	Mașina de spălat rufe va continua funcționarea în mod automat atunci când rețeaua electrică este din nou disponibilă
Mașina de spălat rufe nu pornește, deși butonul „Start/Pauză” a fost apăsat	Ușa nu este închisă corect	Împingeți ușa până când puteți auzi cum se fixează în locaș
	Blocarea butoanelor este activată	Apăsați butonul cu simbolul cheie cel puțin 3 secunde pentru a dezactiva blocarea butoanelor
Mașina de spălat rufe se oprește în timpul derulării programului și lumina butonului „Start/Pauză” clipește	Opțiunea Fără centrifugare (= poziția butonului Centrifugare) este activată	Dezactivați opțiunea Fără centrifugare cu evacuarea apei sau centrifugarea rufelor (consultați „Fără centrifugare” – FUNCȚII ȘI OPȚIUNI).
	Programul a fost întrerupt, este posibil ca ușa să fi fost deschisă	Asigurați-vă că ușa este închisă Apăsați „Start/Pauză” pentru a continua programul
	Sistemul de siguranță a fost activat: indicatorul de eroare se aprinde și/sau pe afișaj apare o defecțiune (F...); este posibil ca robinetul de apă să fie închis	Consultați paragraful „Indicatori de eroare”. Verificați ca robinetul de apă să fie deschis și furtunul de alimentare să nu fie îndoit.
Dozatorul de detergent conține reziduuri de detergent după terminarea programului	Presiunea de alimentare cu apă este prea mică; este posibil ca filtrul cu sită metalică al furtunului de alimentare cu apă să fie blocat	Asigurați-vă că robinetul de apă este deschis în mod corespunzător. Verificați filtrele cu sită metalică ale furtunului de alimentare, consultați CURĂȚAREA ȘI ÎNTREȚINEREA/ Curățarea filtrelor cu sită metalică ale furtunului de alimentare
Mașina de spălat rufe vibrează în timpul centrifugării	Bolțurile de transport nu au fost demontate (!)	Scoateți bolțurile de transport în conformitate cu instrucțiunile din GHIDUL DE INSTALARE
	Mașina de spălat rufe nu se sprijină pe toate cele patru picioare	Reglați picioarele (consultați GHIDUL DE INSTALARE). Asigurați-vă că mașina de spălat rufe este așezată pe o suprafață plană și stabilă.
Viteza de centrifugare „0” clipește pe panoul de comandă și/sau rufe sunt încă foarte ude	Nedistribuirea încărcăturii de rufe a împiedicat derularea ciclului de centrifugare pentru a proteja mașina de spălat rufe	Dacă doriți să efectuați centrifugarea rufelor ude, adăugați mai multe articole de îmbrăcăminte de mărimi diferite și activați programul „Clătire și centrifugare”. Evitați încărcăturile mici de rufe formate din câteva articole mari, absorbante/spălați articole de mărimi diferite într-o singură încărcătură

PROBLEMĂ	CAUZĂ POSIBILĂ	SOLUȚIE
Rezultate slabe la centrifugare	Butonul Centrifugare a fost setat la o viteză redusă de centrifugare.	Selectați și activați programul „Centrifugare” la o viteză de centrifugare mai mare (dacă poate fi selectată).
	Nedistribuirea încărcăturii de rufe în timpul centrifugării a împiedicat derularea ciclului de centrifugare.	Consultați rândul de mai sus.
	Formarea de spumă în exces împiedică centrifugarea.	Activați programul „Clătire și centrifugare”. Evitați dozarea excesivă a detergentului. Reglați și utilizați funcția Ajutor la dozare.
Reziduuri de detergent pe rufe după spălare	Prea mult detergent pudră folosit/calitatea detergentului.	Evitați supradozarea cu detergent Periați țesătura. Utilizați opțiunea „Clătire intensivă” (dacă poate fi selectată). Utilizați detergent lichid/utilizați detergent special pentru rufe negre sau închise la culoare.
Mașina de spălat rufe se oprește în timpul programului/programul nu pornește/în timpul opririi, pe afișaj poate apărea o animație	Fazele programului se derulează fără mișcarea tamburului.	Fazele de oprire care durează până la aproximativ 2 minute sunt normale în cazul unor programe de spălare.
	Formarea unei cantități excesive de spumă (posibil din cauza unei supradozări cu detergent) a întrerupt rularea programului. Acest lucru se poate repeta de câteva ori până când spuma a fost redusă suficient.	Programul continuă să ruleze automat, imediat ce spuma a fost redusă suficient. Dacă pe afișaj apare mesajul Fod (=eroare supradozare), consultați tabelul INDICATORI ȘI MESAJE DE EROARE.
	Se poate detecta subtensiunea sau supratensiunea.	Programul va continua funcționarea în mod automat imediat ce tensiunea rețelei electrice se află în intervalul corect.
Durata programului este mult mai lungă sau mult mai scurtă decât cea indicată inițial pe afișaj/în tabelul cu programe.	Mașina de spălat rufe reglează factorii care au efect asupra duratei, precum dimensiunea încărcăturii de rufe, formarea de spumă în exces, nedistribuirea încărcăturii, timpul prelungit de încălzire din cauza temperaturii scăzute a apei de alimentare etc. Atunci când durata programului este recalculată, pe ecran apare o animație.	Evitați încărcăturile mici de rufe care constau în articole mari, absorbante/adăugați articole de dimensiuni diferite. Evitați supradozarea cu detergent – respectați recomandările de dozare ale producătorului detergentului. Reglați și utilizați funcția Ajutor la dozare.
Ușa este blocată, cu sau fără apariția indicatorului de eroare, iar programul nu rulează.	Ușa este blocată în cazul unei pene de curent.	Programul va continua rularea în mod automat imediat ce rețeaua electrică este din nou disponibilă.
	Mașina de spălat rufe s-a oprit (în conformitate cu descrierea din secțiunea anterioară „Mașina de spălat rufe se oprește...”).	Programul va continua rularea în mod automat după ce s-a eliminat cauza opririi.
	Nivelul apei sau temperatura este prea mare sau a survenit defecțiunea unei componente electrice.	Consultați instrucțiunile privind eroarea „Asistență tehnică: defecțiune încuietorie ușă”/FdL/F29 din secțiunea Indicatori de eroare.
Iluminarea tamburului (dacă intră în dotare) nu mai funcționează.	Becul trebuie înlocuit.	Apelați la serviciul nostru de asistență tehnică post-vânzare pentru a schimba becul.

INDICATORI ȘI MESAJE DE EROARE

Mai jos, este prezentat un rezumat al posibilelor cauze și soluții privind defecțiunile.

Dacă problema încă persistă după soluționarea cauzei defecțiunii, apăsați și mențineți apăsat butonul Pornire/Oprire timp de cel puțin trei secunde. Dacă, după aceasta, indicatorul de eroare nu dispare, închideți robinetul de apă, opriți și scoateți din priză mașina de spălat rufe și contactați serviciul nostru de asistență tehnică post-vânzare.

Indicator de eroare	Cauză posibilă	Soluție
ROBINET DE APĂ ÎNCHIS 	<p>Mașina de spălat nu este alimentată cu apă sau cantitatea de apă alimentată este insuficientă</p> <ul style="list-style-type: none"> • Robinet de apă închis • Furtun de alimentare îndoit • Presiunea apei de la robinet este prea mică • Filtrele cu sită metalică ale furtunului de alimentare înfundate • Furtunul de alimentare cu apă este înghețat 	<p>Deschideți robinetul de apă</p> <p>Verificați ca furtunul de alimentare să nu fie îndoit.</p> <p>Asigurați-vă că apa are suficientă presiune.</p> <p>Curățați filtrele cu sită metalică ale furtunului de alimentare (CURĂȚAREA ȘI ÎNTREȚINEREA)</p> <p>Instalați mașina de spălat rufe la o temperatură ambientală de cel puțin 5 °C.</p> <p>După ce problema a fost soluționată, apăsați Start/Pauză.</p> <p>Dacă problema persistă, apăsați și mențineți apăsat butonul Pornire/Oprire timp de cel puțin 3 secunde.</p>
CURĂȚAȚI FILTRUL 	<p>Apa reziduală nu este evacuată</p> <ul style="list-style-type: none"> • Furtun de evacuare îndoit • Furtun de evacuare blocat sau înghețat • Filtru blocat • Pompă blocată 	<p>Asigurați-vă că furtunul de evacuare nu este îndoit</p> <p>Instalați mașina de spălat rufe la o temperatură ambientală de cel puțin 5 °C.</p> <p>Curățați filtrul de apă în conformitate cu descrierea din secțiunea CURĂȚAREA FILTRULUI.</p> <p>După ce problema a fost soluționată, apăsați Start/Pauză.</p> <p>Dacă problema persistă, apăsați butonul Pornire/Oprire timp de cel puțin 3 secunde.</p>
Informațiile de pe afișaj INDICATORUL HUBLOU DESCHIS CLIPEȘTE 	Cauză posibilă <p>Ușa nu se blochează</p>	Soluție posibilă <p>Apăsați ferm ușa în zona încuietorii pentru a o închide corect. Apoi, apăsați Start/Pauză.</p> <p>Dacă problema persistă, apăsați butonul Pornire/Oprire timp de cel puțin 3 secunde.</p>

Mesajul de pe afișaj	Cauză posibilă	Soluție posibilă
FdL (sau F29)	Ușa nu se deblochează.	<p>Apăsați ferm ușa în zona încuietorii, apoi apăsați Pornire/Oprire timp de cel puțin 3 secunde.</p> <p>Dacă este selectat ciclul de spălare la o temperatură ridicată, așteptați până când se răcește apa și apăsați din nou Pornire/Oprire timp de cel puțin 3 secunde.</p> <p>Porniți mașina de spălat rufe.</p> <p>Dacă defecțiunea apare în continuare, verificați și, în cele din urmă, remediați cauza posibilă în conformitate cu indicațiile privind defecțiunea „Curățați filtrul”.</p> <p>Apoi, reporniți mașina de spălat rufe. Dacă ușa nu se deblochează, apăsați butonul Pornire/Oprire timp de cel puțin 3 secunde.</p> <p>Dacă nici în acest caz ușa nu se deblochează, consultați secțiunea „UȘA– DESCHIDEREA ÎN CAZUL UNEI DEFECȚIUNI”. Înainte de evacuarea apei/deschiderea ușii, așteptați până când apa s-a răcit (în cazul programelor de spălare la o temperatură ridicată).</p>
Fod	Formarea unei cantități excesive de spumă (posibil din cauza unei supradozări cu detergent) a întrerupt rularea programului. Întreruperea poate fi repetată de câteva ori, până când cantitatea de spumă este suficient de redusă.	<p>Activați programul „Clătire și centrifugare”, cu opțiunea Clătire intensivă.</p> <p>Respectați recomandările de dozare ale producătorului detergentului.</p> <p>Reglați și utilizați funcția Ajutor la dozare.</p> <p>Verificați dacă filtrul de apă este curat.</p>

Indicator de eroare	Mesajul de pe afișaj	Cauză posibilă	Soluție posibilă
	F20 sau F60	Defectarea unei componente electronice	Opriti și scoateți din priză mașina de spălat rufe; închideți robinetul de apă. Contactați telefonic serviciul de asistență tehnică post-vânzare
	F24	Prea multe rufe pentru un program care acceptă o încărcătură maximă redusă Prea multă apă la alimentare	Selectați și porniți programul „Clătire și centrifugare” pentru a termina programul de spălare întrerupt. Nu supraîncărcați mașina de spălat. Respectați cantitățile maxime de rufe ale programelor, indicate în tabelul cu programe. Închideți robinetul de apă. Apăsați și mențineți apăsat butonul Pornire/Oprire timp de cel puțin 3 secunde pentru a evacua apa; așteptați până la finalizarea fazei de evacuare (mesajul End (Finalizare) va apărea pe afișaj). Deschideți din nou robinetul de apă. – Dacă apa curge imediat în mașina de spălat rufe (fără a fi activat un program în prealabil), există o componentă electrică defectă. Închideți robinetul de apă, opriti și scoateți din priză mașina de spălat rufe. Contactați serviciul nostru de asistență tehnică post-vânzare.
	F02	Eroare oprire apă – scurgere de apă detectată în tava inferioară.	Apăsați Pornire/Oprire timp de cel puțin 3 secunde. Dacă defecțiunea persistă, contactați serviciul de asistență tehnică post-vânzare.
	Toate celelalte defecțiuni F..	Defectarea unei componente electrice	Apăsați butonul Pornire/Oprire timp de cel puțin 3 secunde pentru a reseta defecțiunea. Dacă problema persistă, opriti și scoateți din priză mașina de spălat rufe. Închideți robinetul de apă. Contactați telefonic serviciul de asistență tehnică post-vânzare.



**ASISTENȚĂ
TEHNICĂ**

Dacă o defecțiune nu poate fi remediată prin implementarea soluției propuse, scoateți din priză mașina de spălat rufe, închideți robinetul de apă și informați serviciul de asistență tehnică post-vânzare (consultați secțiunea SERVICIUL DE ASISTENȚĂ TEHNICĂ POST-VÂNZARE).

UȘA – DESCHIDEREA ÎN CAZUL UNEI DEFECȚIUNI, PENTRU A SCOATE RUFELE

Opriți mașina de spălat rufe și scoateți-o din priză. Închideți robinetul de apă.
Așteptați până când tamburul nu se mai rotește. Nu deschideți niciodată ușa în timp ce tamburul se află în mișcare.
Așteptați până când apa și rufele s-au răcit atunci când spălați la temperaturi ridicate.

Evacuați întotdeauna apa înainte de a deschide ușa, apăsând și menținând apăsat butonul Pornire/Oprire până când mesajul „rES” apare pe afișaj sau efectuând această operațiune în mod manual, în conformitate cu descrierea din secțiunea EVACUAREA APEI REZIDUALE.

Înainte de a deschide ușa în conformitate cu descrierea din secțiunea de mai jos, consultați defecțiunea „Ușa este blocată, cu sau fără apariția indicatorului de eroare, iar programul nu rulează”. Este posibil ca ușa să se deblocheze de la sine dacă nu mai sunt prezente condiții, cum ar fi, de exemplu, o pană de curent.
Dacă doriți să scoateți rufe imediat, încercați mai întâi să deblocați ușa în conformitate cu descrierea din secțiunea INDICATORI ȘI MESAJE DE

EROARE (FdL sau F29). Numai în cazul în care ușa nu poate fi deschisă în conformitate cu descrierea din secțiunea menționată anterior, efectuați pașii descriși mai jos.

În cazul unei pene de curent, mașina de spălat rufe își va relua activitatea de unde a fost întreruptă, imediat ce rețeaua electrică este din nou disponibilă.

Dacă apare o defecțiune a mașinii de spălat rufe și ușa este blocată, dar trebuie să scoateți rufe:

1. Mai întâi evacuați apa reziduală, în conformitate cu descrierea din secțiunea „Evacuarea apei reziduale”

2. Scoateți șurubul folosind o șurubelniță.

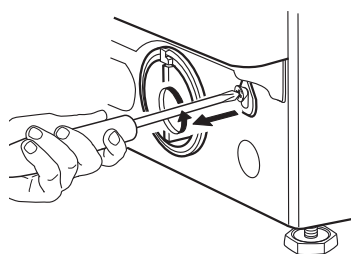

3. Apoi, trageți în jos banda marcată cu mesajul „Deschidere ușă”. Acum puteți deschide ușa și puteți scoate rufe.

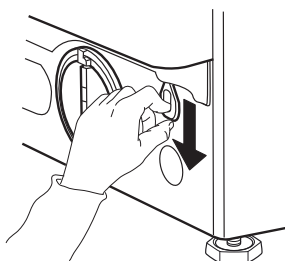

4. Apoi, fixați banda la loc, înfletând bine șurubul cu ajutorul șurubelniței.

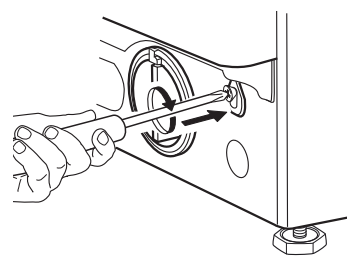

5. Remontați soclul

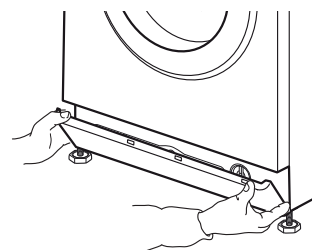

SERVICIUL DE ASISTENȚĂ TEHNICĂ POST-VÂNZARE

**ÎNAINTE DE A CONTACTA
SERVICIUL DE ASISTENȚĂ TEHNICĂ POST-VÂNZARE**

1. Verificați dacă puteți remedia problema pe cont propriu, consultând secțiunea

GHID DE DEPANARE.

2. Opriți și reporniți mașina de spălat rufe pentru a vedea dacă defecțiunea persistă.

**DACĂ ULTERIOR DEFECȚIUNEA PERSISTĂ,
CONTACTAȚI SERVICIUL DE ASISTENȚĂ TEHNICĂ
POST-VÂNZARE**

Sunați la numărul indicat pe certificatul de garanție sau urmați instrucțiunile de pe **site-ul web www.whirlpool.eu**

Indicați întotdeauna

- O scurtă descriere a defecțiunii
- Modelul mașinii de spălat rufe (consultați plăcuța cu datele tehnice de pe interiorul ușii)
- Numărul de service (de pe autocolantul de service, amplasat pe interiorul ușii; numărul de după mesajul „Service”)
- Adresa dumneavoastră completă și numărul de telefon.

SERVICE 0000 000 00000



Pentru orice tip de reparație, utilizați serviciul nostru de asistență tehnică post-vânzare autorizat, pentru a beneficia de reparații corespunzătoare și de piese de schimb originale.

**Producător:
Whirlpool Europe s.r.l. Socio Unico
Viale Guido Borghi 27
21025 Comerio (VA)
Italia**

SRPSKI VODIČI ZA ZDRAVLJE, SIGURNOST, UPO- TREBU, ODRŽAVANJE I POSTAVLJENJE



HVALA VAM ŠTO STE KUPILI WHIRLPOOL PROIZVOD.
Kako biste dobili kompletniju podršku,
molimo da registrujete Vaš uređaj na www.whirlpool.eu/register

Indeks

Uputstvo u vezi sa zdravljem i bezbednošću

BEZBEDNOSNA UPUTSTVA	263
OČUVANJE ŽIVOTNE SREDINE	266
IZJAVA O USAGLAŠENOSTI	267

Uputstvo za upotrebu i održavanje

OPIS PROIZVODA	268
UREĐAJ	268
POSUDA ZA DETERDŽENT	268
KONTROLNA TABLA	269
TEHNIČKI PODACI ZA PRIKLJUČIVANJE NA VODOVODNU MREŽU	270
VRATA	271
SVETLO BUBNJA (ukoliko postoji)	271
PRIBOR	271
KAKO KORISTITI UREĐAJ	272
PRVA UPOTREBA	272
SVAKODNEVNA UPOTREBA	273

PROGRAMI I OPCIJE	277
FUNKCIJE	283
INDIKATORI	285
POMOĆ PRI DOZIRANJU / PRVA UPOTREBA	286
POMOĆ U DOZIRANJU / SVAKODNEVNA UPOTREBA.....	288
SAVETI ZA UŠTEDU.....	289
ČIŠĆENJE & ODRŽAVANJE	290
ČIŠĆENJE SPOLJAŠNOSTI MAŠINE ZA PRANJE VEŠA.....	290
PROVERA CREVA ZA DOVOD VODE	291
ČIŠĆENJE MREŽASTIH FILTERA U CREVU ZA DOVOD VODE.....	292
ČIŠĆENJE POSUDE ZA DETERDŽENT	293
ČIŠĆENJE FILTERA ZA VODU / ODVOD PREOSTALE VODE	294
TRANSPORT I RUKOVANJE	296
REŠAVANJE PROBLEMA	297
VRATA – KAKO IH OTVORITI U SLUČAJU KVARA, DA BISTE IZVADILI VEŠ.....	302
POSTPRODAJNI SERVIS.....	303
<i>Uputstvo za ugradnju</i>	390

BEZBEDNOSNA UPUTSTVA

VAŽNO JE DA SE PROČITAJU I POŠTUJU

Pre upotrebe uređaja, pažljivo pročitajte uputstva Zdravlje i Bezbednost i Upotreba i Nega. Držite ovo uputstvo pri ruci za buduću upotrebu.

VAŠA BEZBEDNOST I BEZBEDNOST DRUGIH SU OD VELIKE VAŽNOSTI.

Ovaj priručnik i sama mašina za pranje veša pružaju važna upozorenja vezana za bezbednost koja treba pročitati i kojih se treba stalno pridržavati.



Ovo je simbol bezbednosne uzbune.

Ovaj simbol vas upozorava na potencijalne opasnosti, koje bi mogle da dovedu do smrti ili ozleđivanja vas ili drugih.

Sve bezbednosne poruke su praćene simbolom bezbednosne uzbune ili rečju **OPASNOST** ili **UPOZORENJE**. Ove reči označavaju:

⚠ OPASNOST

Ukazuje na opasnu situaciju koja će, ukoliko se ne izbegne, izazvati tešku povredu.

⚠ UPOZORENJE

Ukazuje na opasnu situaciju koja bi, ukoliko se ne izbegne,

mogla da izazove tešku povredu.

Sva bezbednosna upozorenja pružaju konkretne podatke o predstavljenom potencijalnom riziku i ukazuju na to kako da se smanji rizik od povrede, oštećenja i strujnog udara usled nepravilnog korišćenja mašine za pranje veša. Pažljivo se pridržavajte sledećih uputstava.

Nepridržavanje ovih uputstava može dovesti do opasnosti. Proizvođač ne prihvata nikakvu odgovornost za povrede ljudi ili životinja niti za štetu na imovini, ako se ne poštuju ovi saveti i mere opreza.

Veoma mala deca (do 3 godine) i mala deca (od 3 do 8 godina) moraju da se drže podalje od uređaja, osim u slučaju neprekidnog nadzora.

Deca starija od 8 godina i lica sa ograničenim fizičkim, čulnim ili mentalnim sposobnostima ili bez odgovarajućeg iskustva i znanja mogu da koriste mašinu za pranje veša samo ako su pod nadzorom ili ako su im pružena uputstva o bezbednoj upotrebi mašine za pranje veša i ako razumeju postojeće opasnosti. Deca se ne smeju igrati mašinom za pranje veša. Deca ne smeju da čiste ili održavaju uređaj bez odgovarajućeg nadzora.

Uklonite transportne zavrtnjeve.

Mašina za pranje veša je opremljena transportnim zavrtnjevima kako bi se izbeglo bilo kakvo oštećenje unutrašnjosti prilikom transporta. Pre korišćenja mašine, obavezno treba ukloniti transportne zavrtnjeve.

Nakon njihovog uklanjanja, pokrijte otvore sa 4 priložena plastična poklopca.

Nemojte nikada nasilno otvarati vrata ili ih koristiti kao stepenik.

PREDVIĐENA UPOTREBA PROIZVODA

Proizvođač odbija svaku odgovornost za neodgovarajuću upotrebu ili nepravilno podešavanje komandi.

OPREZ: Nije predviđeno da se upravljanje mašinom za pranje veša vrši pomoću spoljnog tajmera ili odvojenog sistema daljinskog upravljanja.

Nemojte koristiti mašinu za pranje veša na otvorenom.

Nemojte skladištiti eksplozivne ili zapaljive supstance poput sprejeva i nemojte stavljati, ili koristiti benzin ili druge zapaljive materije u mašini za pranje veša ili blizu nje: ukoliko se mašina za pranje veša slučajno uključi, može da izbije požar.

Mašina za pranje veša može da se koristi u zajedničkim prostorijama.

Ova mašina za pranje veša je namenjena isključivo za pranje veša koji se može prati u mašini.

UGRADNJA

Ugradnju i popravke mora da vrši kvalifikovan tehničar, i to u skladu sa uputstvima proizvođača i lokalnim bezbednosnim propisima. Nemojte popravljati ili menjati delove mašine za pranje veša ukoliko to nije izričito navedeno u korisničkom priručniku.

Deca ne smeju obavljati radove na ugradnji. Držite decu podalje u toku ugradnje mašine za pranje veša. Držite ambalažu (plastične kese, polistirenske delove, itd.) van domašaja dece, za vreme i nakon ugradnje mašine za pranje veša.

Koristite zaštitne rukavice prilikom otpakivanja i ugradnje. Nakon otpakivanja mašine za pranje veša, uverite se da nije došlo do oštećenja prilikom transporta. U slučaju da postoji problem, kontaktirajte prodavca ili najbliži Postprodajni servis.

Mašinom za pranje veša moraju rukovati i ugrađivati je dve osobe ili više njih.

Držite decu podalje u toku ugradnje mašine za pranje veša.

Položaj mašine za pranje veša mora da bude takav da strujna utičnica bude uvek vidljiva i dostupna.

Mašina za pranje veša mora da bude isključena iz električne mreže pre vršenja bilo kakvih montažnih radova.

Pazite da mašina za pranje veša ne ošteti kabl za napajanje tokom montaže.

Aktivirajte mašinu za pranje veša tek nakon što je instalacioni postupak završen.

Posle ugradnje uređaja sačekajte nekoliko sati pre nego što ga pokrenete, kako bi se aklimatizovao na uslove prostorije.

Nemojte ugrađivati vašu mašinu za pranje veša tamo gde može biti izložena ekstremnim uslovima kao što su: slaba ventilacija, visoke temperature ili ispod 5°C ili iznad 35°C.

Prilikom ugradnje mašine za pranje veša, pobrinite se da četiri nožice budu stabilne i čvrsto na podu, podešavajući ih po potrebi, i pomoću libele proverite da li je mašina za pranje veša savršeno nivelisana.

U slučaju drvenih ili tzv. „plivajućih podova“ (na primer određeni parketi ili laminat), postavite mašinu za pranje veša na, za pod pričvršćenu, ploču od iverice, najmanje 60 x 60 cm široka/duboka i najmanje 3 cm debela.

Koristite isključivo nova creva za povezivanje mašine za pranje sudova na dovod vode. Ne smeju se koristiti polovna creva i treba ih odstraniti.

Pomerite mašinu za pranje sudova bez podizanja za radnu ploču.

Povežite crevo(a) za dovod vode na dovod vode u skladu sa propisima lokalnog nadležnog organa.

Za modele namenjene samo za hladnu vodu: Nemojte povezivati na dovod tople vode.

Za modele sa toplim punjenjem: ulazna temperatura tople vode ne sme da prelazi 60°C.

Uverite se da ventilacioni otvori u bazi vaše mašine za pranje veša (ukoliko postoji na vašem modelu) nisu blokirani tepihom ili drugim materijalom.

Dovodni pritisak vode mora biti u opsegu od 0.1 do 1 MPa.

Ukoliko želite da postavite mašinu za sušenje veša na vašu mašinu za pranje veša, prvo kontaktirajte Postprodajni servis ili vašeg stručnog prodavca kako bi potvrdili takvu mogućnost. Ovo je dopustivo samo ako je mašina za sušenje veša pričvršćena na mašinu za pranje veša pomoću odgovarajućeg seta za slaganje dostupnog preko Postprodajnog servisa ili vašeg stručnog prodavca.

ELEKTRIČNA UPOZORENJA

Proverite da li napon naveden na pločici sa tehničkim podacima odgovara naponu u vašem domaćinstvu.

Da bi ugradnja bila u skladu sa trenutnim bezbednosnim propisima, potreban je višepolni prekidač sa minimalnim kontaktnim razmakom od 3 mm.

Propisi zahtevaju da mašina za pranje veša bude uzemljena.

Za mašine za pranje veša koje su opremljene utikačem, koji ne odgovara vašoj utičnici, kontaktirajte kvalifikovanog tehničara.

Nemojte koristiti produžne kablove, višestruke utičnice ili adaptere. Nemojte povezivati mašinu za pranje veša na utičnicu kojom se može rukovati na daljinu.

Nemojte vući kabl za napajanje.

Ukoliko je kabl za napajanje oštećen, mora biti zamenjen identičnim. Kabl za napajanje mora da zameni samo kvalifikovan tehničar u skladu sa uputstvima proizvođača i važećim bezbednosnim propisima. Obratite se ovlašćenom servisu.

Nemojte rukovati ovom mašinom za pranje veša ako joj je oštećen mrežni kabl ili utikač, ako ne radi kako treba, ili ako je bila oštećena ili ispuštena na tlo. Nemojte da potapate mrežni kabl za napajanje ili utikač u vodu. Držite kabl dalje od vrelih površina.

Nakon ugradnje električni

delovi ne smeju da budu dostupni korisniku.

Nemojte dodirivati mašinu za pranje veša vlažnim delovima tela ili je koristiti bez obuće.

ELEKTRIČNI PRIKLJUČAK SAMO ZA VELIKU BRITANIJU I IRSKU

Zamena osigurača

Ukoliko se na kablju za napajanje ove mašine za pranje veša nalazi utikač sa osiguračem BS 1363A od 13 A, da biste zamenili osigurač u tom tipu utikača upotrebite osigurač odobren od strane A.S.T.A. u skladu sa standardom BS 1362 i uradite sledeće:

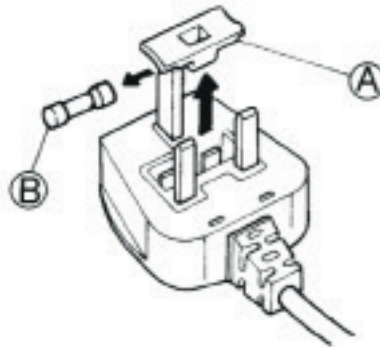

1. Uklonite poklopac osigurača (A) i osigurač (B).
2. Stavite rezervni osigurač od 13 A u poklopac.
3. Montirajte sve zajedno na utikač.

Važno:

Poklopac sa osiguračem mora se posle zamene osigurača ponovo montirati na utikač, a ukoliko se poklopac izgubi, utikač ne sme da se koristi dok se na njega ne montira odgovarajući poklopac. Odgovarajući poklopac prepoznate po obojenom ulošku ili boji navedenoj na dnu utikača. Rezervne poklopce možete da kupite u

lokalnoj prodavnici električne opreme.

Samo za Republiku Irsku

Najčešće važe informacije koje se daju za Veliku Britaniju, ali se koristi i treći tip utikača i utičnice – sa 2 pina i uzemljenjem sa strane.

Utičnica/utikač (važi za obe zemlje)

Ako isporučeni utikač ne odgovara vašoj utičnici, molimo obratite se Postprodajnom servisu za dalje informacije. Nemojte pokušavati da sami promenite utikač. Ovaj postupak mora da izvrši kvalifikovani tehničar u skladu sa uputstvima proizvođača i važećim standardnim bezbednosnim propisima.

PRAVILNA UPOTREBA

Kada završite sa instalacijom mašine za pranje veša, uklonite šipke za transport pre nego što počnete da koristite mašinu.

Nemojte prelaziti maksimalno dozvoljeno punjenje. Proverite maksimalno dozvoljeno punjenje u programskoj tabeli.

Zavrnite slavinu za vodu kada se ne koristi.

Ako primetite znakove oštećenja na mašini za pranje veša, obratite se njenom vlasniku ili, ako je potrebno, postprodajnom servisu.

ČIŠĆENJE I ODRŽAVANJE

Mašina za pranje veša mora da bude isključena iz električne mreže pre vršenja bilo kakvih

radova na čišćenju ili održavanju.

Isključivanje iz struje mora da bude uvek dostupno sa svake strane mašine za pranje veša. Postarajte se da ne dođe do slučajnog uključivanja mašine tokom radova na održavanju.

Prilikom čišćenja ili održavanja, isključivanje iz struje mora da bude uvek dostupno sa svake strane mašine za pranje veša.

Nikad nemojte koristiti opremu za čišćenje parom.

Nikada nemojte koristiti zapaljive supstance za čišćenje mašine za pranje veša.

Za čišćenje mašine za pranje veša, a naročito kontrolne table, nemojte koristiti univerzalna sredstva za čišćenje, sredstvo za čišćenje stakla, prašak za ribanje ili slične deterdžente.

U slučaju popravki treba da se koriste isključivo originalni rezervni delovi.

Popravke mora da obavlja ovlašćeni postprodajni servis. Pridržavajte se intervala za čišćenje koji su navedeni u odeljku ČIŠĆENJE I ODRŽAVANJE u „Uputstvu za upotrebu i održavanje“.

OČUVANJE ŽIVOTNE SREDINE

ODLAGANJE AMBALAŽE

Materijal za pakovanje je moguće 100% reciklirati i označen je reciklažnim simbolom:



Stoga različite delove ambalaže treba odgovorno odložiti i u potpunosti u skladu sa propisima lokalnih vlasti o odlaganju otpada.

ODLAGANJE KUĆNIH UREĐAJA

Prilikom odlaganja mašine za pranje veša, učinite je neupotrebljivom tako što ćete odseći kabl za napajanje i ukloniti vrata i police (ukoliko postoje) tako da se deca ne mogu jednostavno popeti

unutra i ostati zarobljena. Ova mašina za pranje veša je proizvedena od materijala koji se mogu reciklirati



ili ponovo iskoristiti. Odložite ga u skladu sa lokalnim propisima o odlaganju otpada. Za više informacija o tretmanu, ponovnom iskorišćavanju i reciklaži kućnih električnih uređaja obratite se nadležnom lokalnom organu vlasti, službi za sakupljanje komunalnog otpada ili prodavnici u kojoj ste kupili mašinu za pranje veša.

Ova mašina za pranje veša je obeležena u skladu sa evropskom direktivom 2012/19/EU, o odlaganju električne i elektronske opreme (WEEE).

Pravilnim odlaganjem ovog proizvoda doprinećete izbegavanju mogućih negativnih posledica po životnu sredinu i zdravlje ljudi koje bi inače mogle da budu prouzrokovane nepravilnim rukovanjem ovim proizvodom kao otpadom.

Simbol



na proizvodu ili pratećoj dokumentaciji ukazuje na to da sa njim ne treba postupati kao sa komunalnim otpadom, već ga treba predati odgovarajućem centru za sakupljanje i reciklažu električne i elektronske opreme.

IZJAVA O USAGLAŠENOSTI

Ova mašina za pranje veša je konstruisana, izrađena i stavljena u promet u skladu sa bezbednosnim zahtevima evropskih direktiva:

- 2006/95/EC direktiva o niskom naponu
- 2004/108/EC direktiva o elektromagnetnoj kompatibilnosti.

- Nivo buke mašine za pranje veša je ispod 70 dB(A).

Mi BAUKNECHT HAUSGERÄTE GmbH, D-73614 Schorndorf
predstavnicu kompanije WHIRLPOOL EUROPE S.r.l. I-21025 COMERIO

izjavljujemo pod vlastitom odgovornošću da je proizvod

mašine za pranje veša	WHIRLPOOL	AWG812/PRO	AWG912/PRO
	12NC kod:	8592 122 01010	8592 123 01010
	Vrsta odobrenja:	D 430 P	D 430 P

na koji se odnosi ova izjava usklađen sa sledećim standardima ili drugim normativnim dokumentima

EN 60335-1:2012+A11:2014+AC:2014

EN 50571:2013

EN 61770:2009

EN 62233:2002+Ber.1:2008

EN ISO 10472-1:2008

EN ISO 10472-2:2008

EN ISO 12100:2010

EN 55014-1: 2006+A1:2009+A2:2011 (Metod testiranja > 30 MHz: snaga poremećaja)

EN 55014-2: 1997+A1:2001+A2:2008

EN 61000-3-2: 2006 + A1:2009 + A2:2009

EN 61000-3-3: 2008

ispunjavajući odredbe direktiva:

2006/42/EZ direktiva za mašine

2006/95/EZ direktiva o niskom naponu – važi do 19. aprila 2016.

2014/35/EZ direktiva o niskom naponu – važi od 20. aprila 2016.

2004/108/EZ direktiva o elektromagnetnoj kompatibilnosti – važi do 19. aprila 2016.

2014/30/EZ direktiva o elektromagnetnoj kompatibilnosti – važi od 20. aprila 2016.

2011/65/EU RoHS direktiva

Šorndorf, 11.11.2015.



Štefen M. Gropel
Globalni direktor, HA
platforma
Nega tkanine

Karl-Diter Kligenštajn
odobranje proizvoda
GPO, Šorndorf

Ime i potpis ovlašćenog lica

Godina CE oznake: 2015

OPIS PROIZVODA

UREĐAJ

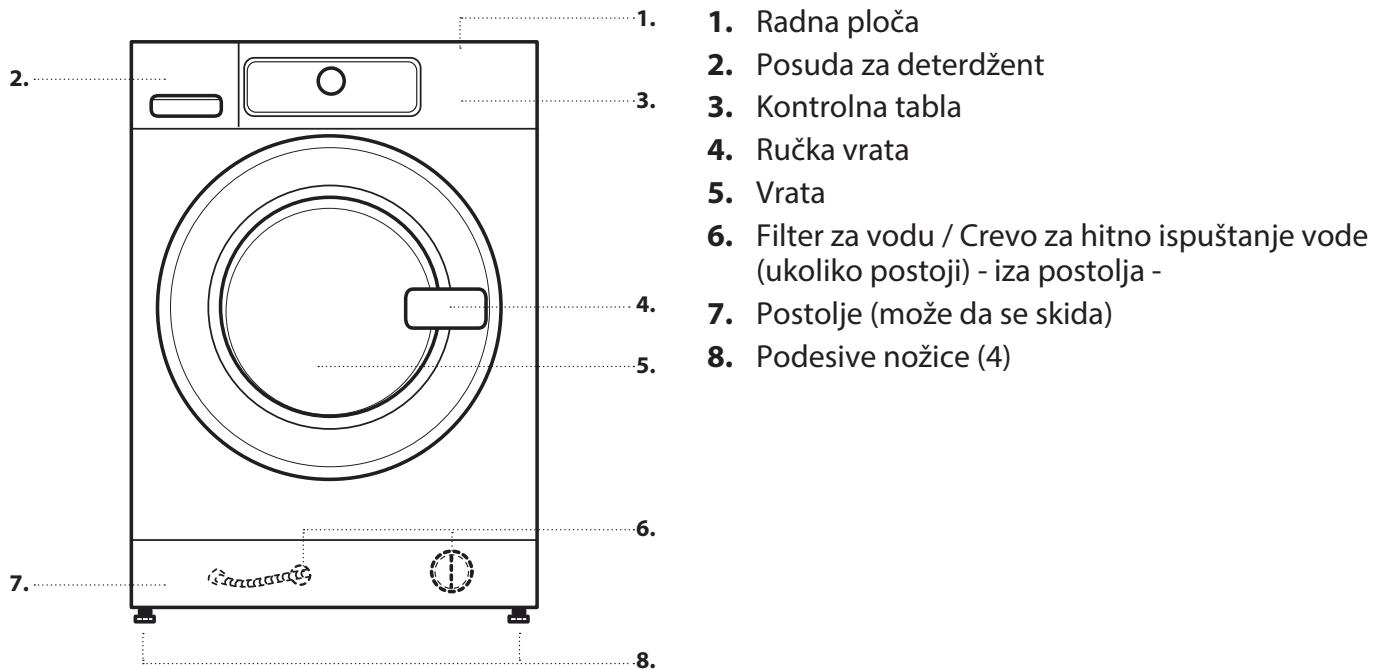

POSUDA ZA DETERDŽENT

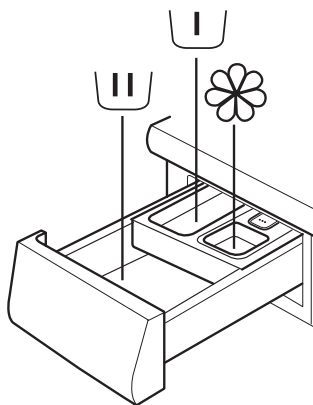

1. Odeljak za glavno pranje
• Deterdžent za glavno pranje
• Odstranjivač fleka
• Omekšivač vode



2. Odeljak za pretpranje
• Deterdžent za pretpranje
3. Odeljak za omekšivač
• Omekšivač tkanine
• Tečni štirak



Omekšivač ili rastvor sa štirakom sipajte samo do oznake "MAX".

4. Dugme za otpuštanje
(pritisnite da biste izvadili posudu za deterdžent radi čišćenja)



PREPORUKE ZA DETERDŽENT ZA RAZLIČITE VRSTE VEŠA

Beli otporni veš	(hladno-95°C)	Deterdženti za zahtevno pranje
Beli osetljivi veš	(hladno-40°C)	Blagi deterdženti koji sadrže izbeljivač i/ili optičke izbeljivače
Svetle/pastelne boje	(hladno-60°C)	Deterdženti koji sadrže izbeljivač i/ili optičke izbeljivače
Intenzivne boje	(hladno-60°C)	Deterdženti za obojeni veš bez izbeljivača/optičkih izbeljivača
Crno/tamne boje	(hladno-60°C)	Posebni deterdženti za crni/taman veš

KONTROLNA TABLA

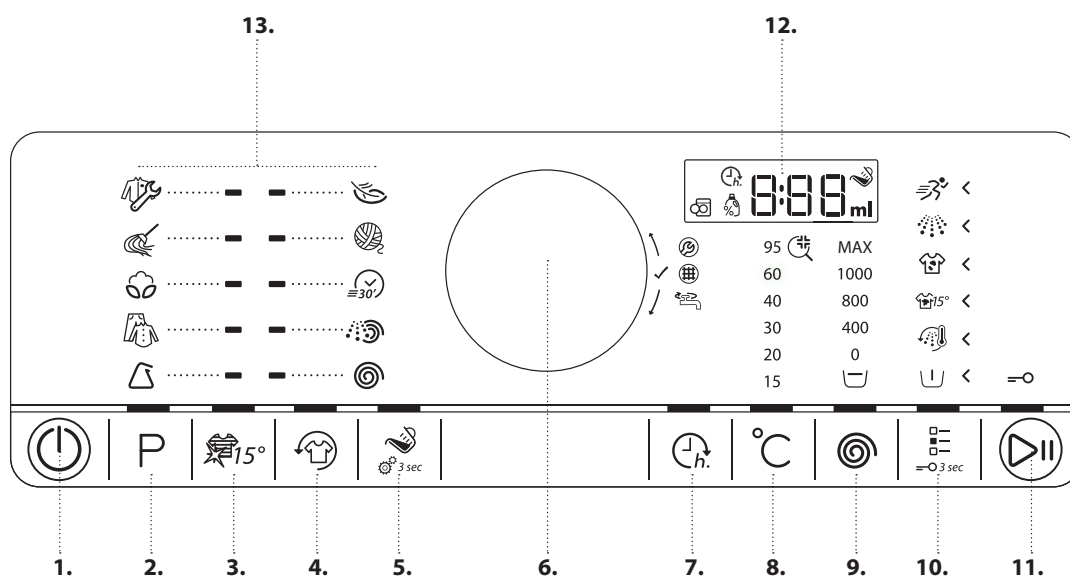

1. Dugme za isključivanje/uključivanje (ako se duže pritisne Resetovanje/Odvod)
2. Dugme za program
3. Dugme za Colours 15
4. Dugme za osvežavanje
5. Dugme za pomoć u doziranju (ako se duže pritisne Postavke pomoći pri doziranju)
6. Prekidač (Okrenite za odabir / Pritisnite za potvrđivanje)
7. Dugme za odloženi start
8. Dugme za temperaturu
9. Dugme za centrifugu
10. Dugme za opcije (ako se duže pritisne Zaključavanje tastera)
11. Dugme za start/pauzu
12. Displej
13. Zona sa programima

TEHNIČKI PODACI ZA PRIKLJUČIVANJE NA VODOVODNU MREŽU

PRIKLJUČIVANJE NA VODOVODNU MREŽU

DOVOD VODE

Hladno

SLAVINA ZA VODU

3/4" nazuvica

MINIMALNI DOVODNI PRITISAK VODE

100 kPa (1 bar)

MAKSIMALNI DOVODNI PRITISAK VODE

1000 kPa (10 bara)

VRATA

Da biste otvorili vrata, povucite ručku

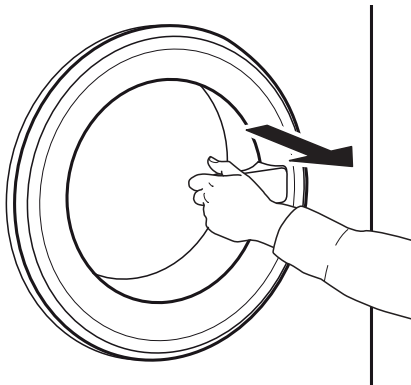

Da biste zatvorili vrata, uhvatite ručku i gurnite tako da možete da čujete zvuk zatvaranja.

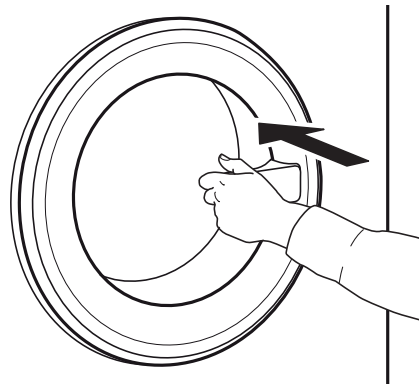

SVETLO BUBNJA (ukoliko postoji)

- Tokom odabira programa: svetlo se uključuje za ubacivanje veša
- Nakon pokretanja programa, svetlo se lagano postepeno isključuje i uključuje dok se detektuje punjenje.
- Nakon završetka programa, kada otvorite vrata, svetlo se uključuje na određeno vreme za vađenje veša. Zatim se isključuje radi uštede el. energije; dodirnite bilo koje dugme da ga ponovo uključite.

PRIBOR

Kontaktirajte naš Postprodajni servis da biste proverili da li je sledeći pribor dostupan za vaš model mašine za pranje veša (i mašine za sušenje veša)

POLICA SETA ZA SLAGANJE

pomoću koje se vaša mašina za sušenje veša može pričvrsti na vašu mašinu za pranje veša radi uštede prostora i lakšeg ubacivanja i vađenja veša iz mašine za sušenje u višem položaju.

KAKO KORISTITI UREĐAJ

PRVA UPOTREBA

Ukoliko priključite mašinu za pranje veša na električnu mrežu, ona će se automatski uključiti. Za uklanjanje ostataka nastalih prilikom procesa proizvodnje,

1. Odaberite program "Pamuk" sa temperaturom od 95°C. Uzmite u obzir uputstva u odeljku "SVAKODNEVNA UPOTREBA".

2. Dodajte malu količinu deterdženta za zahtevno pranje (maksimalno 1/3 količine preporučene od strane proizvođača deterdženta za blago zaprljani veš) u glavni odeljak posude za deterdžent.

3. Pokrenite program bez dodavanja veša. Za informacije o tome kako da odaberete i pokrenete program pogledajte odeljak "SVAKODNEVNA UPOTREBA".

SVAKODNEVNA UPOTREBA

SORTIRANJE VEŠA

1. IZVADITE SVE PREDMETE IZ DŽEPOVA

- Novčići, ukosnice itd. mogu da oštete kako vaš veš tako i delove mašine za pranje veša.
- Predmeti poput papirnih maramica će se pokidati u manje delove, koji moraju ručno da se uklone nakon pranja.



2. ZATVORITE RAJSFERŠLUSE, DUGMAD ILI KAČALJKE. ZAVEŽITE ODVEZANE POJASEVE ILI TRAKE.

- Perite manje predmete (npr. najlonske čarape, kaiševe itd.) i predmete sa kačaljka (npr. grudnjake) u vrećici za pranje ili jastučnici sa rajsferšlusom. Uvek uklonite prstenove sa zavesa, ili perite zavesa sa prstenovima bezbedno



uvezane unutar pamučne vreće.

3. VRSTA TKANINE / SIMBOL ETIKETE ZA ODRŽAVANJE

Pamuk, kombinovane tkanine, jednostavno održavanje / sintetika, vuna, stvari za ručno pranje.

- Obojeni veš
odvajajte obojene i bele stvari. Sveže ofarbane artikle perite odvojeno.
- Veličina
Perite stvari različitih dimenzija u istom punjenju, kako biste poboljšali efikasnost pranja i raspoređenost artikala u bubnju.
- Osetljivi veš
Osetljive stvari perite odvojeno; one zahtevaju nežan tretman.

KAKO KORISTITI MAŠINU ZA PRANJE VEŠA

1. UBACITE VEŠ

- Otvorite vrata i ubacite veš. Pridržavajte se maksimalne veličine punjenja date u programskoj tabeli.



Potražite više informacija o programima u Programskoj tabeli.

2. ZATVORITE VRATA

- Uverite se da se veš nije zaglavio između stakla vrata i zaptivne gume.
- Zatvorite vrata tako da možete da čujete zvuk zatvaranja.



Promenite temperaturu, ukoliko je to potrebno

Ukoliko želite da promenite temperaturu naznačenu na displeju, pobrinite se da dugme za temperaturu « zasvetli. Okrenite prekidač da biste odabrali željenu temperaturu, zatim pritisnite prekidač za potvrdu.



3. OTVORITE DOVOD VODE

- Uverite se da je mašina za pranje veša priključena na strujnu mrežu.
- Otvorite slavinu za vodu.



Promenite brzinu centrifuge, ukoliko je to potrebno

Ukoliko želite da promenite brzinu centrifuge naznačenu na displeju, pobrinite se da zasvetli *dugme za centrifugu*. Okrenite prekidač da biste odabrali željenu brzinu centrifuge, ili zadržavanje ispiranja, zatim pritisnite prekidač za potvrdu.



4. UKLJUČITE MAŠINU ZA PRANJE VEŠA

- Pritiskajte dugme za uključivanje/ isključivanje dok ne zasvetli dugme za program. Pojaviće se animacija, i čuće se zvuk. Nakon toga mašina za pranje veša je spremna za rukovanje.
- Programska postavka koju ste poslednju koristili će se pojaviti na kontrolnoj tabli.



5. PODESITE ŽELJENI PROGRAM

REŽIM NAVOĐENJA

svetlo dugmeta će vas voditi kroz podešavanje programa sledećim redosledom: odabir programa / temperature / brzine centrifuge / opcija. Odmah po potvrđivanju odabira pritiskom na prekidač, svetlo dugmeta prelazi na sledeći korak.

Odaberite program

Pobrinite se da programsko dugme zasvetli. Okrenite prekidač da biste odabrali željeni program.

Indikator pored odabranog programa se uključuje.



Potvrdite željeni program pritiskom na prekidač.



Odaberite opcije, ukoliko je to potrebno □ —
 Ukoliko želite da odaberete dodatne opcije, ■ —
 pobrinite se da dugme za opcije zasvetli. □ —
 Opcije koje se mogu odabrati za određeni program su naznačene osvetljenim strelicama. Okrenite prekidač da biste odabrali željene opcije. Simbol odabrane opcije treperi. Za potvrdu, pritisnite prekidač.



Neke opcije/funkcije se mogu odabrati direktnim pritiskom na dugme:



Za detaljnije informacije pogledajte odeljak **PROGRAMI, OPCIJE I FUNKCIJE**.

POJEDINAČNI REŽIM

Nakon što uključite mašinu za pranje veša, niste prinuđeni da pratite **REŽIM NAVOĐENJA**. Na vama je da odredite redosled po kom želite da podesite program. Da biste izvršili podešavanje, pritisnite odgovarajuće dugme, zatim okrenite prekidač za odabir, i na kraju pritisnite prekidač za potvrdu. Opseg temperatura, brzina centrifuge i opcija zavisi od odabranog programa. Stoga se preporučuje da započnete vaše podešavanje odabirom programa.

6. DODAJTE DETERDŽENT

- Ukoliko **ne** koristite funkciju Pomoći pri doziranju, izvucite posudu za deterdžent i dodajte deterdžent (i aditive/omekšivač), kako je naznačeno u odeljku **POSUDA ZA DETERDŽENT**. Pridržavajte se preporuka za doziranje na pakovanju deterdženta. Ukoliko ste odabrali **PRETPRANJE** ili **ODLOŽENI START**, pridržavajte se uputstava u odeljku **PROGRAMI, OPCIJE I FUNKCIJE**. Nakon toga ponovo pažljivo zatvorite posudu za deterdžent.
- Ukoliko koristite funkciju "Pomoć u doziranju", dodajte deterdžent kasnije, nakon što ste pokrenuli program. Pogledajte odeljak **POMOĆ U DOZIRANJU/SVAKODNEVNA UPOTREBA**.



- Pravilno doziranje deterdženta/aditiva je važno, jer
- optimizuje rezultat pranja
 - pomaže izbegavanju iritirajućih ostataka viška deterdženta na vešu
 - štedi novac, izbegavajući trošenje viška deterdženta
 - štiti mašinu za pranje veša izbegavajući kalcifikaciju komponenti
 - izbegavanjem bespotrebnog opterećenja životne sredine, ne nanosi štetu životnoj sredini

7. POKRENITE PROGRAM

Pritisnite i držite start/pauzu dok dugme ne zasvetli i ne ostane uključeno; program će se pokrenuti.



- Ukoliko ste odabrali "Pomoć u doziranju", mašina za pranje veša će naznačiti preporučenu količinu deterdženta za vaše punjenje veša nakon pokretanja programa. – Dodajte deterdžent u odeljak za glavno pranje posude za deterdžent, zatvorite posudu i pritisnite "Start/Pauzu" da nastavite sa programom



- Ukoliko ste odabrali "Pomoć u doziranju" kao i "Pretpranje", dodajte naznačenu količinu deterdženta u odeljak za glavno pranje, i pola naznačene količine deterdženta u odeljak za pretpranje.
- Zatvorite posudu za deterdžent i pritisnite "Start/Pauzu" da nastavite sa programom. Kako biste izbegli prosipanje, nemojte više otvarati posudu za deterdžent.
- Preostalo vreme trajanja programa koje je naznačeno na displeju može da varira. Faktori poput neizbalansiranog punjenja, ili formiranja pene, mogu da utiču na trajanje programa. Kad god se preostalo vreme trajanja programa iznova proračuna, animacija se pojavljuje na displeju.

8. PROMENITE POSTAVKE TEKUĆEG PROGRAMA, UKOLIKO JE TO POTREBNO

Moguće je promeniti postavke dok je program aktivan. Promene će se primeniti, podrazumevajući da se faza određenog programa još uvek nije završila.

- Pritisnite odgovarajuće dugme (na primer dugme za "Brzinu centrifuge" da biste promenili brzinu centrifuge). Odabrana vrednost treperi nekoliko sekundi.
- Tokom treperenja, možete podesiti postavku okretanjem prekidača. Ukoliko vrednost prestane da treperi, a vi još uvek niste izvršili željene promene, pritisnite dugme opet.

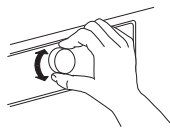

- Pritisnite prekidač da biste potvrdili promenu. Ukoliko je vi ne potvrdite, promena će se automatski potvrditi – izmenjena postavka će prestati sa treperenjem.

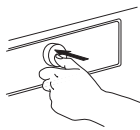

Program se automatski nastavlja nakon što ste promenili postavku. Da biste sprečili slučajnu promenu tekućeg programa (na primer od strane dece), koristite "Zaključavanje tastera" (videti odeljak **PROGRAMI, OPCIJE I FUNKCIJE**).

Da biste promenili postavke tekućeg programa, takođe možete da

- Pritisnete "Start/Pauzu" da biste pauzirali tekući program
- Promenite vaše postavke
- Ponovo pritisnete "Start/Pauzu" da biste nastavili program.



Ukoliko ste promenili program, nemojte dodavati deterdžent za novi program.

9. PAUZIRAJTE TEKUĆI PROGRAM I OTVORITE VRATA, UKOLIKO JE TO POTREBNO



Pritisnite "Start/Pauzu" da biste prekinuli tekući program

- Podrazumevajući da nivo vode ili temperature nije previsok, indikator za otvaranje vrata se uključuje. Možete otvoriti vrata da biste, na primer dodali još veša, ili da biste izvadili veš koji ste greškom ubacili.
- Pritisnite "Start/Pauzu" da biste nastavili program



10. RESETUJTE TEKUĆI PROGRAM, UKOLIKO JE TO POTREBNO

- Pritisnite i držite dugme za uključivanje/isključivanje sve dok se "rES" ne prikaže na displeju. Voda se ispušta i program je završen. Vrata se otključavaju.



11. ISKLJUČITE MAŠINU ZA PRANJE VEŠA NAKON ZAVRŠETKA PROGRAMA

- Na displeju će se pojaviti „End“, i uključice se indikator za otvaranje vrata – možete izvaditi veš













- Pritisnite "Uključivanje/isključivanje" da biste isključili mašinu za pranje veša. Ukoliko je vi ne isključite, mašina za pranje veša će se automatski isključiti oko petnaest minuta nakon završetka programa, radi uštede električne energije.
- Ostavite vrata odškrinuta tako da unutrašnjost mašine za pranje veša može da se osuši.

PROGRAMI I OPCIJE

Kako biste odabrali odgovarajući program za vašu vrstu veša, uvek se pridržavajte instrukcija na etiketama za održavanje.

PROGRAM	Vrsta pranja i preporuke	Etikete za održavanje	Podešavanja
RADNA ODEĆA	 <p>Prljava radna odeća od otpornog pamučnog materijala ili mešavine pamuka i sintetičkih materijala. Opcije „Pretpranje“ i „Intenzivno ispiranje“ su pretpodešene u ovom programu, čime se postižu najbolji rezultati pranja. Izuzetno zaprljanu odeću treba prvo temeljno istresti i potom staviti u veš mašinu. - Ukoliko je potrebno, možete koristiti odstranjivač fleka na bazi kiseonika</p>		<p>MAKS. PUNJENJE maks. TEMPERATURNI OPSEG Hladno do 95°C MAKS. BRZINA CENTRIFUGE maks. OPCIJE KOJE SE MOGU ODABRATI Pretpranje, Vrelo ispiranje, Bio fleke 15°, Izrazito zaprljano, Intenzivno ispiranje, Brzo, Colours 15, Osvežavanje, Pomoć pri doziranju, Odloženi start</p>
KRPE I PEŠKIRI	 <p>Umereno do izrazito zaprljane perive krpe za čišćenje, peškiri i sličan veš od otpornog pamučnog materijala. Intenzivan program za pranje sa ispiranjem; u slučaju izuzetno zaprljanog veša, potrebno je dodati deterdžent i u komoru za pretpranje. Opciju Pretpranje ne treba poništavati, kako bi se obezbedio optimalan učinak pranja.</p>		<p>MAKS. PUNJENJE 4,5 kg TEMPERATURNI OPSEG Hladno do 60°C MAKS. BRZINA CENTRIFUGE maks. OPCIJE KOJE SE MOGU ODABRATI Pretpranje, Vrelo ispiranje, Bio fleke 15°, Intenzivno ispiranje, Brzo, Colours 15, Osvežavanje, Pomoć pri doziranju, Odloženi start</p>
PAMUK	 <p>Umereno do izrazito zaprljani otporni veš od pamuka i lana, poput peškira, donjeg veša, stolnjaci, posteljine itd.</p>		<p>MAKS. PUNJENJE maks. TEMPERATURNI OPSEG Hladno do 95°C MAKS. BRZINA CENTRIFUGE maks. OPCIJE KOJE SE MOGU ODABRATI Pretpranje, Vrelo ispiranje, Fleke 15, Intenzivno ispiranje, Brzo, Colours 15</p>
MEŠOVITO	 <p>Blago do umereno zaprljani otporni veš od pamuka, lana, veštačkih vlakana i njihovih mešavina. Efektivan jednočasovni program. U jednom punjenju perite samo slične boje.</p>	 	<p>MAKS. PUNJENJE 4,0 kg TEMPERATURNI OPSEG Hladno do 60°C MAKS. BRZINA CENTRIFUGE maks. OPCIJE KOJE SE MOGU ODABRATI Vrelo ispiranje, Bio Fleke 15°, Intenzivno ispiranje, Brzi program, Colours 15°, Osvežavanje</p>

PROGRAM	Vrsta pranja i preporuke	Etikete za održavanje	Podešavanja
SINTETIKA	 Umereno zaprljana odeća od veštačkih vlakana (kao što su poliester, poliakril, viskoza itd.) ili njihovih mešavina sa pamukom.		MAKS. PUNJENJE 3,0 kg TEMPERATURNI OPSEG Hladno do 60°C MAKS. BRZINA CENTRIFUGE maks. OPCIJE KOJE SE MOGU ODABRATI Pretpranje, Fleke 15, Izrazito zaprljano, Intenzivno ispiranje, Brzo, Colours 15
OSETLJIVI VEŠ	 Fini veš sastavljen od osetljivih tkanina, koje zahtevaju nežan tretman.		MAKS. PUNJENJE 1,5 kg TEMPERATURNI OPSEG Hladno do 40°C MAKS. BRZINA CENTRIFUGE 1000 OPCIJE KOJE SE MOGU ODABRATI Pretpranje, Brzo, Colours 15
VUNA	 Vunene stvari označene simbolom za vunu i koje se mogu prati u mašini za pranje veša, kao i tekstil od svile, lana, vune i viskoze koji su obeleženi kao veš za ručno pranje. Pridržavajte se preporuka proizvođača navedenih na etiketi za održavanje.		MAKS. PUNJENJE 1,0 kg TEMPERATURNI OPSEG Hladno do 40°C MAKS. BRZINA CENTRIFUGE 1000 OPCIJE KOJE SE MOGU ODABRATI Brzo, Colours 15
BRZI PROGRAM 30°	 Blago zaprljani pamučni veš bez fleka od pamuka i/ili sintetike. Program za osveženje.	 	MAKS. PUNJENJE 3,0 kg TEMPERATURNI OPSEG Hladno do 30°C MAKS. BRZINA CENTRIFUGE max OPCIJE KOJE SE MOGU ODABRATI Colours 15°, Osvežavanje
CENTRIFUGA	 Zasebni program intenzivnog centrifugiranja. Pogodno za otporan veš.		MAKS. PUNJENJE maks. TEMPERATURNI OPSEG Hladno MAKS. BRZINA CENTRIFUGE maks. OPCIJE KOJE SE MOGU ODABRATI Osvežavanje
ISPIRANJE I CENTRIFUGIRANJE	 Zasebni program ispiranja i intenzivnog centrifugiranja. Pogodno za otporan veš.		MAKS. PUNJENJE maks. TEMPERATURNI OPSEG Hladno MAKS. BRZINA CENTRIFUGE maks. OPCIJE KOJE SE MOGU ODABRATI Intenzivno ispiranje, Osvežavanje

maks. = za model veš mašine AWG812/PRO

8 kg (punjenje veša)

1200 obr/min (brzina centrifuge)

OPCIJE KOJE SE MOGU ODABRATI PREKO DUGMETA ZA OPCIJE



Programska tabela daje pregled mogućih kombinacija programa i opcija. Ne mogu se odabrati sve

kombinacije programa i opcija. Takođe i neke opcije se ne mogu kombinovati. U ovom slučaju,

indikator nekompatibilnih opcija treperi i isključuje se, i oglašava se signal.

PRETPRANJE



Pomaže u pranju izrazito zaprljanog veša dodavanjem faze pretpranja odabranom programu pranja. Za izrazito zaprljan veš, koji na primer sadrži pesak ili granularnu prljavštinu. Temeljno pretresite veš pre nego što ga ubacite u mašinu za pranje veša. Produžava program za oko 20 minuta.

Dodajte deterdžent i u odeljak za pretpranje u posudi za deterdžent, ili

direktno u bubanj. – Prilikom odabira "Pretpranja", koristite deterdžent u prahu za glavno pranje kako bi bili sigurni da će deterdžent ostati u posudi za deterdžent do početka faze glavnog pranja. Pridržavajte se preporuka za doziranje proizvođača deterdženta, ili koristite opciju "Pomoć u doziranju".

ZAVRŠNICA SA VRUĆOM VODOM



Program se završava fazom toplog ispiranja. Opušta vlakna vašeg veša. Veš je prijatno topao na dodir prilikom vađenja ubrzo po završetku programa.

BIO FLEKE 15°



Pomaže u uklanjanju svih vrsta fleka, osim masti/ulja.

Program započinje fazom pranja hladnom vodom.

Trajanje je produženo za oko 10 minuta.

Pred-tretman se preporučuje za tvrdokorne fleke.

Nemogućnost odabira kod Pamuk 95°C.

IZRAZITO PRLJAVO



Pomaže u pranju izrazito zaprljanog, uflekanog veša optimizujući efikasnost aditiva za uklanjanje fleka.

Dodajte odgovarajuću količinu aditiva za uklanjanje fleka tokom pranja (prašak) u odeljak za glavno pranje, zajedno sa vašim deterdžentom. Sa ovom opcijom koristite samo deterdžent u prahu. Pridržavajte se instrukcija proizvođača za doziranje. Može produžiti program i do 15 minuta.

Važno: Pogodno za korišćenje odstranjivača fleka i izbeljivača na bazi kiseonika. **Ne smeju se koristiti izbeljivači na bazi hlora ili perborata!**

INTENZIVNO ISPI- RANJE



Pomaže u izbegavanju ostataka deterdženta na vešu produžavanjem ciklusa ispiranja.

Naročito je pogodno za pranje dečijeg veša, za osobe koje pate od alergija i za područja sa mekom vodom.

BRZI PROGRAM



Omogućava brže pranje. Skraćuje vreme trajanja programa dok istovremeno zadržava dobre rezultate pranja.

Preporučuje se samo za pranje blago zaprljanog veša. Nemogućnost odabira kod opcija Pamuk i Radna odeća na 95°C.

OPCIJE KOJE SE MOGU DIREKTNO ODABRATI PRITISKOM NA ODGOVARAJUĆE DUGME

COLOURS 15°



Pomaže očuvanju boja vašeg veša pranjem u hladnoj vodi (15°C). Donosi uštede u pogledu električne energije korišćene za grejanje vode obezbeđujući istovremeno dobre rezultate pranja.

Pogodno za pranje blago zaprljanog veša bez fleka.

Uverite se da vaš deterdžent može da se koristi za pranje na niskim temperaturama (15 do 20°C).

Nemogućnost odabira kod opcija Pamuk i Radna odeća na 95°C.

OSVEŽAVANJE



Pomaže u čuvanju vašeg veša svežim ukoliko ne možete da ga izvadite ubrzo nakon završetka programa.

nakon završetka programa pranja. Možete ga zaustaviti bilo kada pritiskom na bilo koje dugme; vrata se otključavaju i možete izvaditi vaš veš.

Mašina za pranje veša počinje da okreće veš periodično nekoliko minuta po završetku programa. Ovo okretanje će trajati približno 6 sati

TEMPERATURA



Ukoliko uključite mašinu za pranje veša, poslednji korišćeni program i temperaturna postavka se pojavljuju na kontrolnoj tabli. Ukoliko promenite program, podrazumevana temperatura izabranog programa se pojavljuje na displeju.

Ukoliko želite da promenite temperaturu, pritisnite dugme za temperaturu, okrenite prekidač da biste odabrali željenu temperaturu i potvrdite je pritiskom na prekidač.

CENTRIFUGA



Ukoliko uključite mašinu za pranje veša, poslednji korišćeni program i postavka brzine centrifuge se pojavljuju na kontrolnoj tabli.

Ukoliko promenite program, podrazumevana brzina centrifuge izabranog programa se pojavljuje na displeju.

Ukoliko želite da promenite brzinu centrifuge, pritisnite dugme za centrifugu, okrenite prekidač da biste odabrali željenu brzinu centrifuge i potvrdite je pritiskom na prekidač. Ukoliko odaberete brzinu centrifuge "0", program se završava ispuštanjem vode za ispiranje, i neće biti završnog ciklusa centrifuge.

ZADRŽAVANJE ISPIRANJA



Za izbegavanje automatskog centrifugiranja veša na kraju programa. Veš ostaje u vodi od poslednjeg ispiranja i program se ne nastavlja.

Pogodno za osetljivi veš koji nije pogodan za centrifugiranje, ili koji treba da se centrifugira pri nižem broju obrtaja.

Nije pogodno za svilu.

Da završite funkciju "Zadržavanje ispiranja", izaberite između:

- ispuštanje vode, bez centrifugiranja: okrenite prekidač da odaberete brzinu centrifuge "0", zatim pritisnite "Start/Pauzu": Voda će se ispustiti i program će se završiti
- centrifugiranje veša: podrazumevana brzina centrifuge treperi – pokrenite ciklus centrifuge pritiskom na "Start/Pauzu". Ili odaberite drugačiju brzinu centrifuge okretanjem prekidača, pritisnite ga za potvrdu odabrane brzine centrifuge, i zatim pritisnite "Start/Pauzu" da biste otpočeli ciklus centrifuge

FUNKCIJE

UKLJUČENO/ ISKLUČENO



Za uključivanje mašine za pranje veša: pritisajte dugme dok ne zasvetli dugme za start/pauzu.

Za poništavanje tekućeg programa: pritisnite i držite dugme sve dok se "rES" ne prikaže na displeju; mašina za pranje veša će izvršiti ciklus ispuštanja vode za završetak programa.

Za isključivanje mašine za pranje veša nakon završetka programa: pritisajte taster dok se svetlo ne isključi.

PREKIDAČ

- Za biranje i potvrdu programa i opcija
- Okrenite za odabir

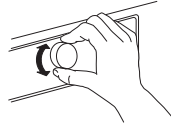

- Pritisnite za potvrdu

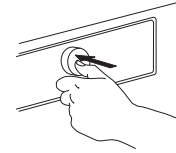

START/PAUZA



- Za pokretanje programa, nakon što ste završili sa postavkama

- Za pauziranje tekućeg programa
- Za nastavak pauziranog programa

BLOKADA TASTERA =O 3 sec

Ova funkcija vam omogućava da zaključate dugmad i prekidač kontrolne table protiv neželjenog rukovanja, na primer od strane male dece.

Mašina za pranje veša mora biti uključena.



Pritisnite i držite dugme za opcije;



dok na kontrolnoj tabli ne zasvetli simbol ključa.



Prekidač i dugmad su sada zaključani. Jedina funkcija koja radi jeste "Uključivanje/isključivanje" za isključivanje mašine. Blokada tastera ostaje aktivna i pošto ste isključili i ponovo uključili mašinu.

Da biste otključali dugmad/ prekidač, opet pritisnite i držite dugme za opcije, sve dok ne nestane simbol ključa.



=O 3 sec

POMOĆ U DOZIRANJU



Pomaže u doziranju prave količine deterdženta za vaše punjenje veša.

Pre korišćenja ove opcije:

Koncentracija deterdženata dostupnih na tržištu značajno varira. Iz tog razloga, prilagodite mašinu za pranje veša za dozirane količine deterdženta koji vi koristite. Dalje, proverite da li pretpodešeni nivo tvrdoće vode (meka) odgovara vašem lokalnom nivou tvrdoće vode

i podesite ga ukoliko je potrebno (videti "POMOĆ PRI DOZIRANJU / PRVA UPOTREBA").

Pogledajte zasebni odeljak Pomoć u doziranju – Prva upotreba / Svakodnevna upotreba

ODLOŽENI START



Pomera početak vašeg programa za kasnije. Pomaže vam da budete u dobrotku usled pogodnijih energetskih stopa (npr. tokom noći), ili da vam veš bude gotov u određeno vreme.

Izaberite odlaganje i do 23 časa. Nemojte koristiti tečni deterdžent sa ovom funkcijom, kako biste bili sigurni da će deterdžent ostati u posudi za deterdžent do započinjanja programa.

- Odaberite program, temperaturu i opcije.
- Pritisnite dugme za "Odloženi start" – simbol odloženog starta na displeju treperi.



- Okrenite prekidač da biste izabrali odlaganje i do 23 časa, koje će se prikazati na displeju. Potvrdite željeno odlaganje pritiskom na prekidač. Simbol odloženog starta na displeju svetli konstantno.

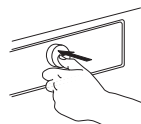
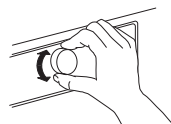

Pritisnite Start / Pauzu - displej prikazuje odbrojavanje odlaganja do početka programa. Dugme za start/pauzu počinje da svetli. Dve tačke na displeju između sata i minuta trepere. Vrata se zaključavaju.

- Ukoliko ste odabrali Pomoć u doziranju, nakon pritiska na Start/pauzu mašina za pranje veša će izračunati preporučenu količinu deterdženta. Dodajte količinu deterdženta naznačenu na displeju u posudu za deterdžent; koristite deterdžent u prahu, kako biste bili sigurni da će deterdžent ostati u posudi do početka programa. Zatvorite posudu i ponovo pritisnite Start/pauzu, da biste pokrenuli odbrojavanje za odabrani period odlaganja.
- Po isteku vremena odlaganja, mašina za pranje veša se pokreće automatski. Displej onda pokazuje preostalo vreme trajanja programa. Za otkazivanje odlaganja:
 - pritisnite Start/pauzu da biste poništili odlaganje starta (i ponovo pritisnite "Start/Pauzu" da momentalno započnete odabrani program, ukoliko to želite)
 - ili pritisnite i držite Uključivanje/isključivanje da biste poništili celokupnu postavku programa.

INDIKATORI



VRATA SE MOGU OTVORITI

Ovaj indikator svetli

- pre nego što ste pokrenuli program
- kada ste pauzirali program, a nivo vode nije previsok, ili veš nije prevruć u toj fazi programa
- kada je program završen i veš može da se izvadi



GREŠKA: SERVIS



KVAR: FILTER ZA VODU ZAPUŠEN

Za više informacija pogledajte odeljak REŠAVANJE PROBLEMA





GREŠKA: SLAVINA ZA VODU ZATVORENA

POMOĆ PRI DOZIRANJU / PRVA UPOTREBA

Da biste omogućili ovoj funkciji da što je moguće preciznije proračuna količinu deterdženta, prilagodite mašinu za pranje veša vrednostima za doziranje deterdženta koji koristite, kao i lokalnom nivou tvrdoće vode.

SAČUVAJTE VREDNOSTI ZA DOZIRANJE ZA DETERDŽENTE KOJE KORISTITE

Vrste deterdženta:	Obojeno	Osetljivo	Opšte
			
Programi:	Obojeni veš	Vuna, Osetljivi veš	Svi ostali programi

Proverite na pakovanju vašeg deterdženta količinu za doziranje kod srednje zaprljanog veša i srednjeg nivoa tvrdoće vode

	TVRDOĆA VODE			
		MEKA	SREDNJA	TVRDA
	NIVO ZAPRLJANOSTI	NIZAK		
	SREDNJA		ML	
	VISOK			

Da sačuvate ove vrednosti u mašini za pranje veša:

1. Odaberite program za koji želite da sačuvate vrednost deterdženta.

P

2. Pritisnite i držite dugme za pomoć pri doziranju dok simbol bočice ne zasvetli na displeju. Indikatori svih programa za grupu deterdženta se uključuju.



3. Okrenite prekidač kako biste podesili vrednost za doziranje na onu koju ste prethodno utvrdili na pakovanju deterdženta. Nakon toga je potvrdite pritiskom na prekidač.



4. Izvedite ovu proceduru za sve tri grupe programa. Dovoljno je da sačuvate vrednost za doziranje za jedan program po grupi – ona će se automatski sačuvati za sve programe te grupe.

Da se vratite na fabričko podešavanje: odaberite i potvrdite "rES" kako je opisano u koraku 3.

PRILAGODITE MAŠINU ZA PRANJE VEŠA LOKALNOM NIVOU TVRDOĆE VODE

Mašina za pranje veša dolazi sa pretpodešenim nivoom tvrdoće vode za meku vodu.

1. Istovremeno pritiskajte i držite dugme za program i za pomoć pri doziranju.



"1" se pojavljuje na displeju, što označava nivo vode "meka".

2. Okrenite prekidač da biste podesili nivo vode na.

2 = **Srednja**
3 = **Tvrda**

i pritisnite prekidač za potvrdu. Čim potvrdite postavku tvrdoće vode, automatski izlazite iz režima za podešavanje tvrdoće vode.

Proverite vaš lokalni nivo tvrdoće vode, npr. tako što ćete konsultovati lokalne vlasti ili putem interneta. – Ukoliko vaša lokalna tvrdoća vode nije "meka", podesite mašinu za pranje veša na sledeći način:

Za podešavanje tvrdoće vode:

POMOĆ U DOZIRANJU / SVAKODNEVNA UPOTREBA

1. Nakon odabira programa i opcija, pritisnite dugme za "Pomoć u doziranju"; na displeju se uključuje simbol Pomoći u doziranju.



Umesto dodavanja deterdženta u posudu za deterdžent, možete ga dodati direktno u bubanj, u loptici za deterdžent.

2. Zatim pokrenite program pritiskom na "Start/Pauzu". – Bubanj se okreće da bi procenio punjenje veša, dok displej prikazuje animaciju. Nakon toga displej će naznačiti preporučenu količinu deterdženta u ml.



Za programe sa pretpranjem: Deterdžent za pretpranje se može dodati u bubanj, deterdžent za glavno pranje se mora dodati u odeljak za glavno pranje u posudi za deterdžent. U tom slučaju, koristite deterdžent u prahu za glavno pranje kako bi bili sigurni da će ostati u posudi za deterdžent do početka faze glavnog pranja.



Nakon dodavanja deterdženta, zatvorite posudu za deterdžent (ili vrata).

3. Izvucite posudu za deterdžent i sipajte količinu deterdženta koja je naznačena na displeju u odeljak za glavno pranje posude za deterdžent.



4. Zatvorite posudu za deterdžent (ili vrata) i pritisnite "Start/Pauzu" da nastavite sa programom.

Ukoliko ste izabrali opciju "Pretpranje" i želite da dodate deterdžent i za pretpranje, sipajte polovinu naznačene količine deterdženta u odeljak za pretpranje, kao dodatak punoj količini koju ste već dodali u odeljak za glavno pranje.

SAVETI ZA UŠTEDU

Postignite najbolje iskorišćenje energije, vode, deterdženta i vremena korišćenjem preporučenih maksimalnih veličina punjenja za programe, kako je naznačeno u programskoj tabeli.

Nemojte da prekoračite doze deterdženta naznačene u uputstvima proizvođača deterdženta. Koristite funkciju Pomoć pri doziranju; pripremite ovu funkciju kako je naznačeno u "POMOĆ ZA DOZIRANJE / PRVA UPOTREBA".

Koristite "Pretpiranje" samo za izrazito zaprljani veš.

Prethodno tretirajte fleke sa odstranjivačem fleka, ili potopite sasušene fleke u vodu pre pranja, kako bi smanjili potrebu za programom za vruće pranje.

Uštedite energiju korišćenjem programa za pranje od 60°C umesto onog od 95°C ili programa za pranje od 40°C umesto onog od 60°C. Za pamučni veš, najbolje je da koristite program Eko pamuk  na 40°C ili 60°C.

Uštedite energiju i vreme birajući veliku brzinu centrifuge kako bi se smanjio sadržaj vode u vešu pre sušenja veša u mašini.

Koristite opciju "Colours 15" za blago zaprljani veš, kako biste uštedeli električnu energiju za grejanje vode.

ČIŠĆENJE & ODRŽAVANJE

⚠ UPOZORENJE

Za potrebe bilo kakvog čišćenja ili održavanja, isključite mašinu za pranje veša i izvucite utikač.

Nemojte koristiti zapaljive tečnosti za čišćenje mašine za pranje veša.

ČIŠĆENJE SPOLJAŠNOSTI MAŠINE ZA PRANJE VEŠA

Koristite meku vlažnu krpnu za čišćenje spoljnih delova mašine za pranje veša.

Nemojte koristiti opštenamenska ili sredstva za čišćenje stakla, prašak za ribanje ili slično za čišćenje kontrolne table – ove supstance mogu oštetiti natpise.



PROVERA CREVA ZA DOVOD VODE

Redovno proveravajte crevo za dovod vode na moguća oštećenja i pukotine. Ukoliko je oštećeno, zamenite ga novim crevom koje je dostupno preko našeg Postprodajnog servisa ili vašeg prodavca. U zavisnosti od vrste creva:

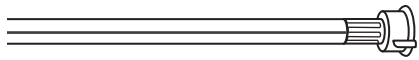
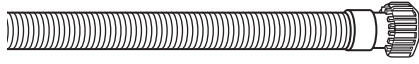

Ukoliko crevo za dovod vode ima providnu oblogu, povremeno proveravajte da li se boja na određenim mestima intenzivira. Ukoliko je tako, crevo možda propušta vodu na nekom mestu i trebalo bi ga zameniti.

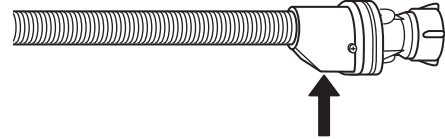
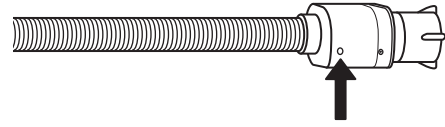

Za creva sa funkcijom zaustavljanja vode: proverite mali prozor za procenu sigurnosnog ventila (pogledajte strelicu). Ukoliko je crven, funkcija za zaustavljanje vode je aktivirana, i crevo se mora zameniti novim.

Za odvrtanje ovog creva, pritisnite dugme za otpuštanje (ukoliko postoji) prilikom odvrtanja creva.

ČIŠĆENJE MREŽASTIH FILTERA U CREVU ZA DOVOD VODE

1. Zatvorite slavinu za vodu i odvrnite crevo za dovod vode.

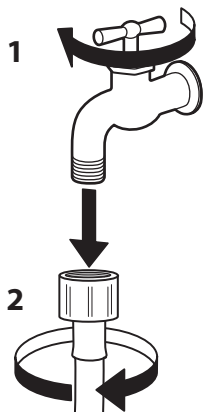

2. Finom četkom pažljivo očistite mrežasti filter na kraju creva.

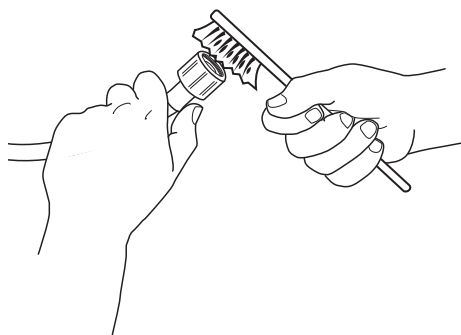

3. Zatim rukom odvrnite crevo za dovod vode na poledini mašine za pranje veša. Izvucite mrežaste filtere sa ventila na poledini mašine za pranje veša pomoću klešta i pažljivo ga očistite.

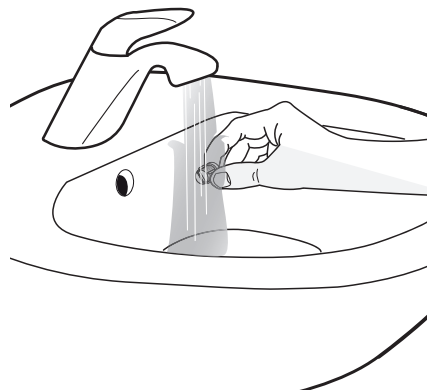
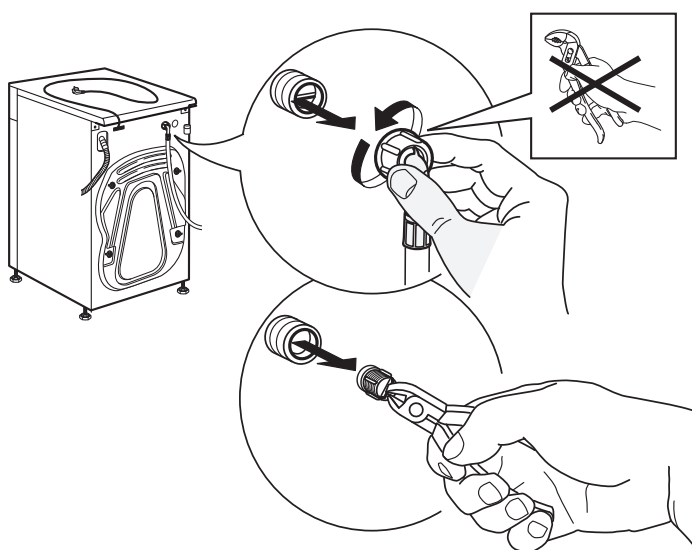

4. Ponovo umetnite mrežasti filter. Ponovo povežite crevo za dovod vode na slavinu za vodu i mašinu za pranje veša. Prilikom povezivanja creva za dovod vode nemojte koristiti alat. Otvorite slavinu za vodu i proverite da li su svi priključci čvrsto povezani.

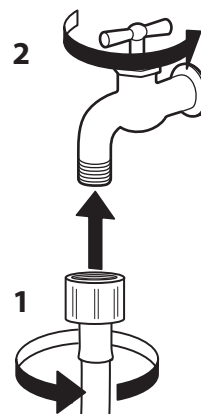
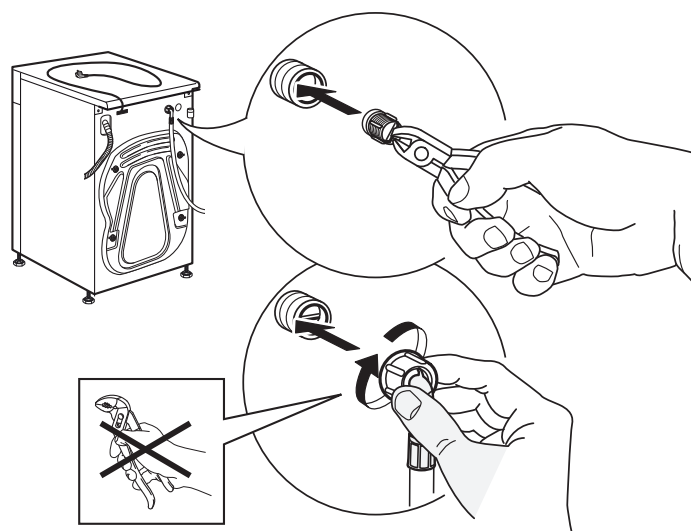

ČIŠĆENJE POSUDE ZA DETERDŽENT

1. Izvadite posudu za deterdžent pritiskajući dugme za otpuštanje i istovremeno izvlačeći posudu za deterdžent.

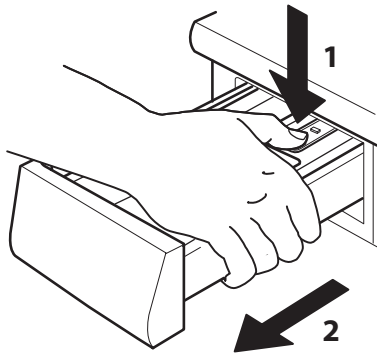

2. Izvadite uložak iz posude za deterdžent, kao i uložak odeljka za omekšivač.

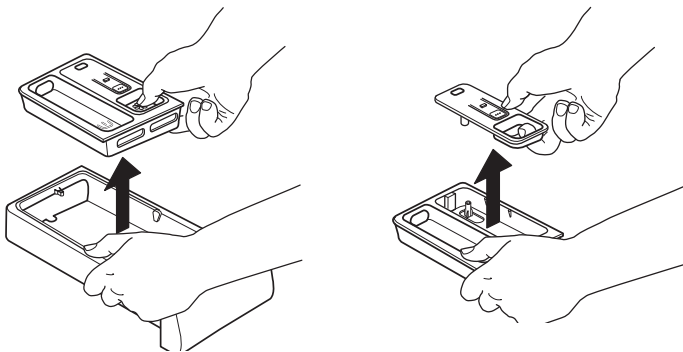

3. Operite sve delove pod mlazom vode, uklanjajući sve ostatke deterdženta ili omekšivača.

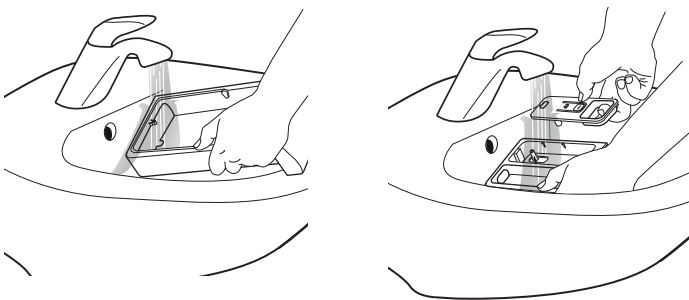

4. Obrisite delove mekom krpom.

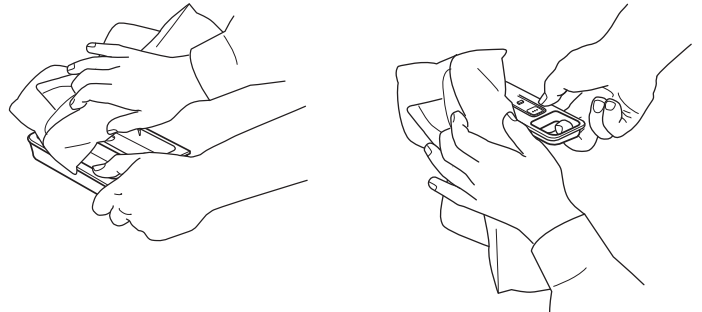

5. Ponovo postavite posudu za deterdžent i gurnite je nazad u pregradu za deterdžent.

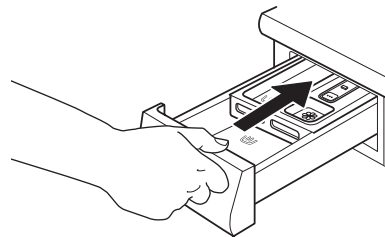

ČIŠĆENJE FILTERA ZA VODU / ODVOD PREOSTALE VODE

⚠ UPOZORENJE

Isključite mašinu za pranje veša i izvucite utikač pre čišćenja filtera za vodu ili odvoda preostale vode. Ukoliko ste koristili program za vruće pranje, sačekajte dok se voda ne ohladi pre nego što je ispustite.

Ukoliko voda ne može da se ispusti, uključuje se indikator kvara „Filter za vodu zapušten“. Filter za vodu čistite najmanje jednom mesečno kako biste izbegli situaciju da voda ne može da se ispusti nakon pranja usled zapuštenosti filtera za vodu. 

1. Uklonite postolje: Gurnite umetke levo i desno da biste oslobodili postolje i uklonili ga.

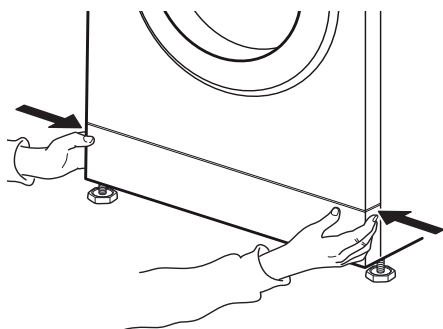

2. Posuda za sakupljanje ispuštene vode: Ukoliko vaša mašina za pranje veša poseduje crevo za hitno ispuštanje vode: Obezbedite ravnu posudu za sakupljanje ispuštene vode. Uklonite crevo za hitno ispuštanje vode iz baze mašine za pranje veša

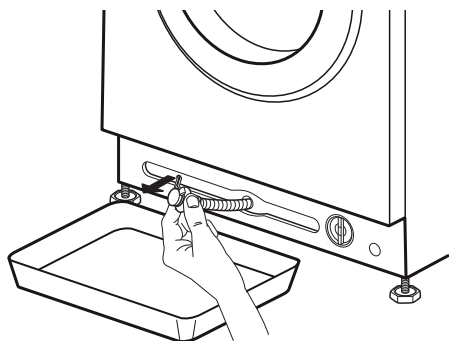

Ukoliko vaša mašina za pranje veša ne poseduje crevo za hitno ispuštanje vode: Postavite široku, ravnu posudu za sakupljanje ispod filtera za vodu, kako biste sakupili ispuštenu vodu.

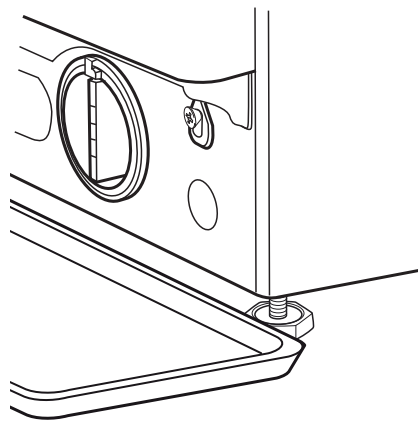

3. Ispustite vodu: Ukoliko vaša mašina za pranje veša poseduje crevo za hitno ispuštanje vode: Uklonite zapušač na kraju creva i pustite da voda isteče u posudu za sakupljanje. Kada se posuda napuni vodom, ubacite zapušač na kraj creva i ispraznite posudu za sakupljanje. Ponavljajte ovu proceduru sve dok voda ne prestane da ističe. Nakon toga čvrsto zatvorite crevo za hitno ispuštanje vode pomoću zapušača i ponovo umetnite crevo u bazu mašine za pranje veša.

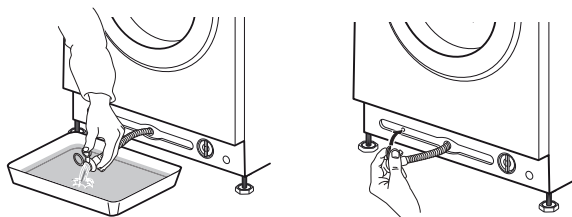

Ukoliko vaša mašina za pranje veša ne poseduje crevo za hitno ispuštanje vode:
 Polako okrećite filter u suprotnom smeru od smeru kretanja kazaljke na satu dok voda ističe. Pustite da voda istekne, bez uklanjanja filtera.
 Kada je posuda za sakupljanje puna, zatvorite filter za vodu okrećući ga u smeru kretanja kazaljke na satu. Ispraznite posudu za sakupljanje. Ponovite ovu proceduru dok se sva voda ne ispusti.

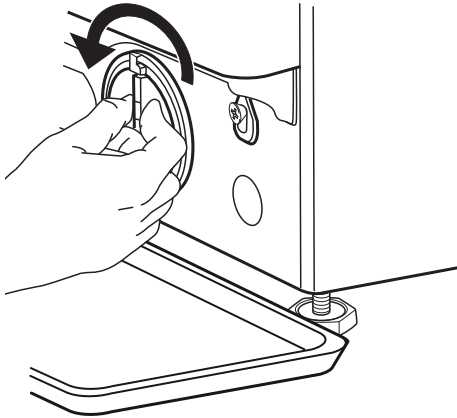

4. Uklonite filter: Položite pamučnu krpu ispod filtera za vodu, koja može upiti malu količinu preostale vode. Zatim uklonite filter okrećući ga u suprotnom smeru od smeru kretanja kazaljke na satu.

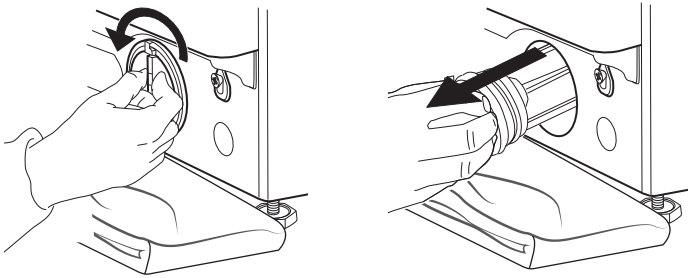

5. Očistite filter za vodu: uklonite preostale naslage u filteru i operite ga pod mlazom vode.

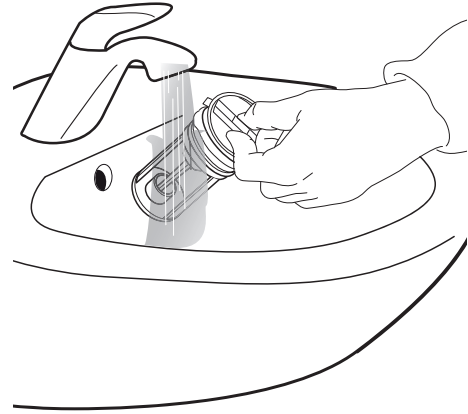

6. Umetnite filter za vodu i ponovo postavite postolje: Ponovo umetnite filter za vodu okrećući ga u smeru kretanja kazaljke na satu. Postarajte se da ga okrenete do kraja; ručka filtera mora da bude u vertikalnom položaju. Da testirate filter za vodu na nepropusnost vode, možete da sipate oko 1 litar vode u posudu za deterdžent. Zatim ponovo postavite postolje.

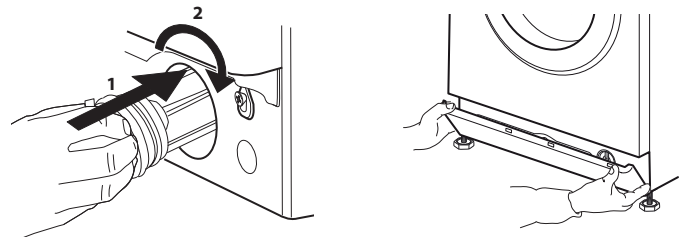

TRANSPORT I RUKOVANJE

Izvucite utikač mašine za pranje veša i zatvorite slavinu za vodu.

1. Uverite se da su vrata i posuda za deterdžent propisno zatvoreni.

2. Otkaçite crevo za dovod vode sa slavine za vodu, i uklonite odvodno crevo sa vaše odvodne tačke. Uklonite svu preostalu vodu iz creva, i fiksirajte ih tako da se ne mogu oštetiti tokom transporta.

3. Ponovo postavite transportne zavrtnjeve. Obrnutim redosledom pratite uputstva za uklanjanje transportnih zavrtnjeva u Uputstvu za ugradnju.

Važno: Nemojte transportovati mašinu za pranje veša, a da prethodno niste postavili transportne zavrtnjeve.

REŠAVANJE PROBLEMA

Vaša mašina za pranje veša je opremljena različitim automatskim bezbednosnim funkcijama. Ovo omogućava blagovremeno prepoznavanje kvara tako da sistem može da reaguje na adekvatan način.

Ovi kvarovi su najčešće toliko sitni da se mogu otkloniti u nekoliko minuta.



PROBLEM	MOGUĆI UZROK	REŠENJE
Mašina za pranje veša se ne pokreće, nije uključen nijedan indikator	Nije povezana na električnu mrežu	Utaknite utikač u utičnicu
	Utičnica ili osigurač ne funkcionišu	Testirajte funkcionisanje pomoću lampe, popravite deo koji je u kvaru
	Nestanak struje	Mašina za pranje veša će automatski nastaviti sa radom nakon što se uspostavi snabdevanje električnom energijom
Mašina za pranje veša se ne pokreće, iako ste pritisli "Start/Pauzu"	Vrata nisu propisno zatvorena	Gurnite vrata kako biste ih zatvorili dok ne čujete zvuk zatvaranja
	Blokada tastera je aktivna	Pritisnite dugme sa simbolom ključa najmanje 3 sekunde da biste deaktivirali blokadu tastera
Mašina za pranje veša se zaustavlja usred programa, i "Start/Pauza" treperi	Zadržano ispiranje (= položaj dugmeta za centrifugu) je aktivirano	Završite Zadržano ispiranje ispuštanjem vode ili centrifugiranjem veša (videti "Zadržano ispiranje" – FUNKCIJE I OPCIJE).
	Program je prekinut, možda su vrata bila otvorena	Uverite se da su vrata zatvorena Pritisnite "Start/Pauzu" da biste nastavili program
	Bezbednosni sistem je aktiviran: indikator kvara se uključuje i/ili displej prikazuje kvar (F...); možda je zatvorena slavina za vodu	Pogledajte odeljak "Indikator kvara". Uverite se da je slavina za vodu otvorena i da crevo za dovod vode nije presavijeno.
Posuda za deterdžent sadrži ostatke deterdženta po završetku programa	Dovodni pritisak vode prenizak; mrežasti filter creva za dovod vode je možda blokiran	Uverite se da je slavina za vodu propisno otvorena. Proverite mrežaste filtere creva za dovod vode, videti ČIŠĆENJE I ODRŽAVANJE / Čišćenje mrežastih filtera creva za dovod vode
Mašina za pranje veša vibrira tokom centrifugiranja	Transportni zavrtnjevi nisu uklonjeni (!)	Uklonite transportne zavrtnjeve prema instrukcijama u UPUTSTVU ZA UGRADNJU
	Mašina za pranje veša se ne oslanja ravnomerno na sve četiri nožice	Podesite nožice (VODIČ ZA UGRADNJU). Pobrinite se da mašina za pranje veša stoji na ravnom i čvrstom tlu.
Brzina centrifuge "0" treperi na kontrolnoj tabli i/ili veš je još veoma mokar	Neizbalansirano punjenje veša je sprečilo ciklus centrifuge, kako bi se zaštitila mašina za pranje veša	Ukoliko želite da centrifugirate mokar veš, dodajte još stvari za pranje različitih dimenzija i pokrenite program "Ispiranje i centrifuga". Izbegavajte mala punjenja veša koja se sastoje od nekoliko velikih, apsorbirajućih komada veša / perite artikle različitih dimenzija u jednom punjenju

PROBLEM	MOGUĆI UZROK	REŠENJE
Rezultat centrifuge loš	Dugme za centrifugu je bilo podešeno na malu brzinu centrifuge.	Odaberite i pokrenite program "Centrifuga" sa većom brzinom centrifuge (ukoliko postoji mogućnost odabira).
	Neizbalansiranost tokom centrifugiranja je sprečila završni ciklus centrifuge.	Pogledajte red iznad.
	Preterano formiranje pene je sprečilo centrifugiranje.	Pokrenite program "Ispiranje i centrifuga". Izbegavajte prekomerno doziranje deterdženta. Podesite i koristite funkciju Pomoć pri doziranju.
Ostaci deterdženta na vešu nakon pranja	Korišćeno je previše deterdženta u prahu / kvalitet deterdženta.	Izbegavajte prekomerno dodavanje deterdženta Iščetkajte tkaninu. Koristite opciju "Intenzivno ispiranje" (ukoliko postoji mogućnost odabira). Koristite tečni deterdžent / koristite poseban deterdžent za crni ili beli veš.
Mašina za pranje veša miruje tokom programa / izgleda da se program ne nastavlja / tokom mirovanja, na displeju se može pojaviti animacija	Programske faze bez pokretanja bubnja.	Faze mirovanja koje traju do 2 minuta su normalne kod nekih programa pranja.
	Preterano formiranje pene (možda usled prekomernog dodavanja deterdženta) je prekinulo program. Može se ponoviti nekoliko puta dok se količina pene dovoljno ne smanji.	Program se nastavlja automatski, čim se količina pene dovoljno smanji. Ukoliko displej prikazuje Fod (=greška usled prekomernog doziranja), pogledajte tabelu INDIKATORI KVARA I PORUKE.
	Može se detektovati prejak ili preslab napon električne mreže.	Program će se automatski nastaviti čim se mrežni napon nađe u odgovarajućem opsegu.
Trajanje programa je duže ili kraće od onoga što je prvobitno naznačeno na displeju / u programskoj tabeli.	Mašina za pranje veša se prilagođava faktorima koji imaju uticaj na trajanje, kao što je veličina punjenja veša, preterano formiranje pene, neizbalansiranost punjenja, produženo vreme zagrevanja usled niske ulazne temperature vode itd. Prilikom rekalkulacije trajanja programa, na displeju se pojavljuje animacija.	Izbegavajte mala punjenja veša koja se sastoje od nekoliko velikih, apsorbujućih komada veša / dodajte artikle različitih dimenzija. Izbegavajte prekomerno dodavanje deterdženta – pridržavajte se preporuka za doziranje proizvođača deterdženta. Podesite i koristite funkciju Pomoć pri doziranju.
Vrata su zaključana, sa ili bez indikacije kvara, i program se ne izvršava.	Vrata su zaključana u slučaju nestanka struje.	Program će se automatski nastaviti čim se uspostavi snabdevanje električnom energijom.
	Mašina za pranje veša miruje (kako je opisano u prethodnom odeljku "Mašina za pranje veša miruje...").	Program će se automatski nastaviti čim nestane uzrok mirovanja.
	Nivo vode ili temperatura previsoki, ili kvar električne komponente.	Pogledajte instrukcije u vezi sa kvarom "Servis": kvar brave / FdL / F29 u odeljku Indikatori kvara.
Svetlo bubnja (ukoliko postoji) više ne radi.	Treba zameniti sijalicu.	Pozovite naš Postprodajni servis kako bi zamenili sijalicu.

INDIKATORI KVARA I PORUKE

Dole se nalazi kratak pregled mogućih uzroka kvarova i rešenja.

Ukoliko se problem nastavi nakon što ste otklonili uzrok kvara, pritisnite i držite Uključivanje/isključivanje najmanje tri sekunde. Ukoliko se nakon toga nastavi indikacija kvara, zatvorite slavinu za vodu, isključite mašinu za pranje veša i izvucite utikač, a zatim kontaktirajte naš Postprodajni servis.

Indikator kvara	Mogući uzrok	Rešenje
SLAVINA ZA VODU ZATVORENA 	Dovod vode ne postoji ili je nedovoljan <ul style="list-style-type: none"> • Slavina za vodu zatvorena • Crevo za dovod vode presavijeno • Pritisak vode na slavini za vodu prenizak • Mrežasti filteri u crevu za dovod vode zapušeni • Crevo za dovod vode zaleđeno 	Otvorite slavinu za vodu Uverite se da crevo za dovod vode nije negde presavijeno. Uverite se da je pritisak vode dovoljno jak. Očistite mrežaste filtere u crevu za dovod vode (ČIŠĆENJE I ODRŽAVANJE) Mašinu postavljajte na ambijentalnoj temperaturi od najmanje 5°C. Nakon što je problem otklonjen, pritisnite Start/pauzu. Ukoliko se problem nastavi, pritisnite i držite Uključivanje/isključivanje najmanje 3 sekunde.
OČISTITE FILTER 	Otpadna voda se ne ispumpava <ul style="list-style-type: none"> • Crevo za odvod vode presavijeno • Odvodno crevo blokirano ili zaleđeno • Filter blokirani • Pumpa blokirana 	Proverite da odvodno crevo nije presavijeno Mašinu postavljajte na ambijentalnoj temperaturi od najmanje 5°C. Očistite filter za vodu onako kako je opisano u poglavlju ČIŠĆENJE FILTERA. Nakon što je problem otklonjen, pritisnite Start/pauzu. Ukoliko se problem nastavi, pritisnite Uključivanje/isključivanje na najmanje 3 sekunde.
Indikacija na displeju INDIKATOR OTVORENIH VRATA TREPERI 	Mogući uzrok Vrata ne mogu da se zaključaju	Moguće rešenje Čvrsto pritisnite vrata u zoni brave, kako biste ih propisno zatvorili. Zatim pritisnite Start/Pauzu. Ukoliko se problem nastavi, pritisnite Uključivanje/isključivanje na najmanje 3 sekunde.

Poruka na displeju	Mogući uzrok	Moguće rešenje
FdL (ili F29)	Vrata ne mogu da se otključaju.	<p>Čvrsto pritisnite vrata u zoni brave, zatim pritisnite Uključivanje/isključivanje na najmanje 3 sekunde.</p> <p>Ukoliko je odabran ciklus za vruće pranje, sačekajte dok se hlađenje ne završi i ponovo pritisnite Uključivanje/isključivanje na najmanje 3 sekunde.</p> <p>Uključite mašinu za pranje veša. Ukoliko se kvar i dalje pojavljuje, proverite i eventualno uklonite mogući uzrok kako je naznačeno u slučaju kvara "Očistite filter". Zatim ponovo uključite mašinu za pranje veša. Ukoliko se vrata ne otključaju, pritisnite Uključivanje/isključivanje na najmanje 3 sekunde.</p> <p>Ukoliko se vrata i dalje ne otključavaju, pogledajte odeljak "VRATA – KAKO IH OTVORITI U SLUČAJU KVARA". Pre ispuštanja vode / otvaranja vrata, sačekajte dok se voda ne ohladi (za programe sa vrućim pranjem).</p>
Fod	Preterano formiranje pene (možda usled prekomernog dodavanja deterdženta) je prekinulo program. Prekidanje se može ponoviti nekoliko puta dok se količina pene dovoljno ne smanji.	<p>Pokrenite program "Ispiranje i centrifuga", sa opcijom Intenzivno ispiranje.</p> <p>Pridržavajte se preporuka za doziranje proizvođača deterdženta.</p> <p>Podesite i koristite funkciju Pomoć pri doziranju.</p> <p>Uverite se da je filter za vodu čist.</p>

Indikator kvara	Poruka na displeju	Mogući uzrok	Moguće rešenje
	F20 ili F60	Kvar elektronske komponente	Isključite mašinu za pranje veša i izvucite utikač; Zatvorite slavinu. Pozovite Postprodajni servis
	F24	Previše veša za program sa malim maksimalnim punjenjem Previše ulazne vode	Odaberite i pokrenite program "Ispiranje i centrifuga" da biste završili prekinuti program pranja. Nemojte prepuniti mašinu za pranje veša. Pridržavajte se maksimalne veličine punjenja za programe, kako je naznačeno u programskoj tabeli. Zatvorite slavinu za vodu. Pritisnite i držite Uključivanje/ isključivanje najmanje 3 sekunde, kako biste ispustili vodu; sačekajte dok se odvodna faza ne završi ("End" će se pojaviti na displeju). Ponovo otvorite slavinu. – Ukoliko voda momentalno poteče u mašinu za pranje veša (bez pokretanja programa), postoji kvar električne komponente. Zatvorite slavinu za vodu, isključite mašinu za pranje veša i izvucite utikač. Kontaktirajte naš Postprodajni servis.
	F02	Kvar vezan za zaustavljanje vode – detektovano curenje vode na donjoj ploči.	Pritisnite Uključivanje/ isključivanje na najmanje 3 sekunde. Ukoliko se kvar nastavi, kontaktirajte Postprodajni servis.
	Svi drugi F.. kvarovi	Kvar električne komponente	Pritisnite Uključivanje/ isključivanje na najmanje 3 sekunde kako biste resetovali kvar. Ukoliko se problem nastavi, isključite mašinu za pranje veša i izvucite utikač. Zatvorite slavinu za vodu. Pozovite Postprodajni servis.



SERVIS

Ukoliko kvar nije moguće otkloniti prateći predloženo rešenje, isključite veš mašinu iz struje, zatvorite slavinu i obavestite Postprodajni servis (pogledajte odeljak POSTPRODAJNI SERVIS).

VRATA – KAKO IH OTVORITI U ŠLUČAJU KVARA, DA BISTE IZVADILI VEŠ

Isključite mašinu za pranje veša i izvucite utikač. Zatvorite slavinu.

Sačekajte dok bubanj ne prestane sa obrtanjem. Nikada nemojte otvarati vrata dok je bubanj u pokretu.

Sačekajte da se voda i veš ohlade prilikom pranja pri visokim temperaturama.

Uvek ispuštite vodu pre otvaranja vrata, bilo pritiskanjem i držanjem Uključivanja/ isključivanja dok se "rES" ne pojavi na displeju, ili tako što ćete to obaviti ručno onako kako je opisano u odeljku ODVOD PREOSTALE VODE.

Pre otvaranja vrata kako je to opisano u odeljku ispod, pogledajte kvar "Vrata su zaključana sa ili bez indikacije kvara, i program se ne izvršava". Vrata se mogu otključati sama nakon što se promene okolnosti kao što je npr. nestanak struje.

Ukoliko želite odmah da izvadite veš, prvo probajte da otključate vrata onako kako je opisano u INDIKATORI KVARA I PORUKE (FdL ili F29). Samo u slučaju da se vrata ne mogu otvoriti na gore opisani

način, nastavite kako je dole opisano.

U slučaju nestanka struje, mašina za pranje veša će nastaviti tamo gde je prekinuta čim se ponovo uspostavi snabdevanje električnom energijom. Ukoliko se pojavi kvar na mašini za pranje veša i vrata su zaključana, ali vi morate da izvadite veš:

1. Prvo ispuštite preostalu vodu, kako je opisano u odeljku "Odvod preostale vode"

2. Uklonite zavrtnaj pomoću odvijača.

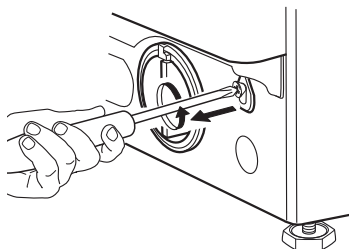

3. Zatim povucite na dole traku označenu sa "Otvaranje vrata". Sada možete da otvorite vrata i izvadite veš.

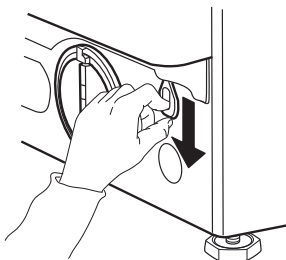

4. Nakon toga ponovo pričvrstite traku tako što ćete čvrsto zavrnuti zavrtnaj pomoću odvijača.

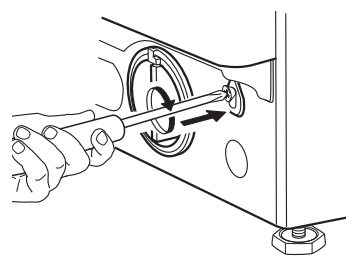

5. Ponovo postavite postolje

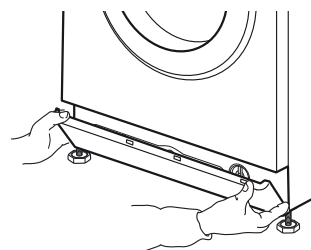

POSTPRODAJNI SERVIS

PRE POZIVANJA POSTPRODAJNOG SERVISA

1. Proverite da li možete sami da rešite problem konsultovanjem odeljka

VODIČ ZA REŠAVANJE PROBLEMA.

2. Isključite pa uključite uređaj i proverite da li je kvar i dalje prisutan.

UKOLIKO SE NAKON TOGA KVAR I DALJE JAVLJA, KONTAKTIRAJTE POSTPRODAJNI SERVIS

Pozovite broj prikazan na garantnoj knjižici, ili sledite instrukcije na **veb lokaciji www.whirlpool.eu**

Uvek naznačite

- Kratak opis kvara
- Model mašine za pranje veša (pogledajte pločicu sa tehničkim podacima unutar vrata)
- Servisni broj (na servisnoj nalepnici unutar vrata; broj posle "Servis")
- Vaša puna adresa i broj telefona.

SERVICE 0000 000 00000



Za bilo kakve popravke, koristite naš ovlašćeni Postprodajni servis, da biste osigurali propisnu popravku i korišćenje originalnih rezervnih delova.

Proizvođač:
Whirlpool Europe s.r.l. Socio Unico
Viale Guido Borghi 27
21025 Comerio (VA)
Italija

SLOVENSKY

PRÍRUČKA NA OCHRANU ZDRAVIA

A BEZPEČNOSTI A NÁVOD NA

POUŽÍVANIE, ÚDRŽBU A INŠTALÁCIU



ĎAKUJEME, ŽE STE SI ZAKÚPILI VÝROBOK ZNAČKY WHIRLPOOL.
Pre komplexnú podporu
zaregistrujte, prosím, svoj spotrebič na www.whirlpool.eu/register

Register

Príručka na ochranu zdravia a bezpečnosti

BEZPEČNOSTNÉ POKYNY	306
RADY NA OCHRANU ŽIVOTNÉHO PROSTREDIA	309
VYHLÁSENIE O ZHODE	310

Návod na používanie a údržbu

OPIS VÝROBKU	311
SPOTREBIČ	311
DÁVKOVAČ PRACIEHO PROSTRIEDKU	311
OVLÁDACÍ PANEL	312
TECHNICKÉ ÚDAJE PRE NAPOJENIE VODY	313
DVIERKA	314
OSVETLENIE BUBNA (ak je k dispozícii)	314
PRÍSLUŠENSTVO	314
AKO POUŽÍVAŤ SPOTREBIČ	315
PRVÉ POUŽITIE	315
KAŽDODENNÉ POUŽÍVANIE	316

PROGRAMY A MOŽNOSTI	320
FUNKCIE.....	326
UKAZOVATELE	328
POMOCNÍK DÁVKOVANIA / PRVÉ POUŽITIE.....	329
POMOC PRI DÁVKOVANÍ / KAŽDODENNÉ POUŽÍVANIE.....	331
TIPY NA ÚSPORU.....	332
ČISTENIE A ÚDRŽBA	333
ČISTENIE VONKAJŠIEHO POVRCHU PRÁČKY	333
KONTROLA PRÍVODNEJ HADICE	334
ČISTENIE SITKOVÉHO FILTRA V PRÍVODNEJ HADICI	335
ČISTENIE DÁVKOVAČA PRACIEHO PROSTRIEDKU	336
ČISTENIE FILTRA / VYPÚŠŤANIE ZVYŠKOVEJ VODY	337
PREPRAVA A MANIPULÁCIA	339
RIEŠENIE PROBLÉMOV	340
DVIERKA – AKO ICH V PRÍPADE PORUCHY OTVORIŤ, ABY STE MOHLI VYBRAŤ BIELIZEŇ	345
POPREDAJNÝ SERVIS.....	346
<i>Inštalčná príručka</i>.....	390

BEZPEČNOSTNÉ POKYNY

DÔLEŽITÉ! PREČÍTAJTE SI A DODRŽIAVAJTE!

Pred použitím práčky si, prosím, pozorne prečítajte príručku Zdravie a bezpečnosť a Návod na používanie a údržbu.

Tieto pokyny majte vždy poruke, aby ste mohli do nich v budúcnosti nahliadnuť.

VAŠA BEZPEČNOSŤ A BEZPEČNOSŤ INÝCH OSÔB JE VEĽMI DÔLEŽITÁ.

V tomto návode a na samotnej práčke sú uvedené dôležité bezpečnostné opatrenia, ktoré si musíte prečítať a vždy presne dodržiavať.



Toto je výstražný symbol.

Tento symbol vás upozorňuje na možné nebezpečenstvá, ktoré vám či iným osobám môžu spôsobiť zranenie alebo smrť.

Po všetkých bezpečnostných upozorneniach nasleduje výstražný symbol alebo slovo **NEBEZPEČENSTVO** alebo **VAROVANIE**. Tieto slová majú nasledujúci význam:

! NEBEZPEČENSTVO

Označujú nebezpečnú situáciu, ktorá v prípade, že sa je nepredíde, spôsobí vážne poranenia.

! VAROVANIE

Označuje nebezpečnú situáciu, ktorá môže spôsobiť vážne poranenia, ak sa jej nepredíde.

Všetky bezpečnostné upozornenia špecifikujú potenciálne nebezpečenstvo, ktorého sa týkajú, a uvádzajú, ako znížiť riziko poranení, škody a úrazov elektrickým prúdom v dôsledku nesprávneho používania práčky. Dôsledne dodržiavajte nasledujúce pokyny.

Nedodržanie týchto pokynov môže mať za následok vznik rôznych rizík. Výrobca sa zrieka akejkoľvek zodpovednosti za ublíženie na zdraví osobám alebo zvieratám, či za škody na majetku v prípade nedodržania týchto rád a bezpečnostných zásad.

Veľmi malé (0 – 3 roky) a malé deti (3 – 8 rokov) by sa nemali zdržiavať v okolí spotrebiča, pokiaľ nebudú pod neustálym dohľadom.

Deti od 8 rokov a osoby so zníženými fyzickými, zmyslovými a mentálnymi schopnosťami alebo s nedostatkom skúseností a znalostí môžu túto práčku používať len v prípade, ak sú pod dozorom alebo dostali pokyny týkajúce sa bezpečného používania práčky a chápu hroziace

nebezpečenstvá. Deti sa s práčkou nesmú hrať. Čistenie a údržbu nesmú vykonávať deti bez dozoru.

Vyberte prepravné skrutky.

Práčka je upevnená prepravnými skrutkami, aby sa predišlo prípadnému poškodeniu vnútorných častí pri preprave. Pred použitím práčky musíte prepravné skrutky vybrať.

Po ich vybratí zakryte otvory štyrmi priloženými plastovými krytmi.

Dvierka nikdy neotvárajte silou a nepoužívajte ich ako stupienok.

PLÁNOVANÉ POUŽITIE VÝROBKU

Výrobca odmieta akúkoľvek zodpovednosť za nevhodné použitie alebo za nesprávne nastavenie ovládacích prvkov.

UPOZORNENIE: Práčka sa nesmie zapínať prostredníctvom externého časovača ani samostatným diaľkovým ovládačom.

Práčku nepoužívajte vonku. V blízkosti práčky neskladujte výbušné alebo horľavé látky, ako sú aerosolové nádoby, ani do nej neukladajte plynové alebo iné horľavé látky: ak by sa práčka náhodne zapla, mohol by vypuknúť požiar.

Práčka môže byť použitá vo verejných priestoroch.

Táto práčka je určená výlučne na pranie bielizne, ktorú možno prať v práčke.

INŠTALÁCIA

Inštaláciu alebo opravy smie vykonávať iba kvalifikovaný technik v súlade s pokynmi výrobcu a platnými vnútroštátnymi bezpečnostnými predpismi. Nikdy neopravujte ani nevymieňajte žiadnu časť práčky, ak to nie je uvedené v návode na používanie.

Deti nesmú vykonávať inštaláciu. Počas inštalácie práčky sa deti nesmú zdržiavať v jej blízkosti. Obalový materiál (plastové vrecia, polystyrénové časti a pod.) uchovávajte mimo dosahu detí počas i po inštalácii práčky.

Pri rozbaľovaní a inštalačných prácach používajte ochranné rukavice.

Po vybalení práčky sa uistite, že sa počas prepravy nepoškodila. V prípade problémov sa obráťte na predajcu alebo najbližšie servisné stredisko.

S práčkou musia manipulovať a inštalovať ju minimálne dve osoby.

Počas inštalácie práčky sa deti nesmú zdržiavať v jej blízkosti.

Práčka musí byť umiestnená tak, aby pripojenie do elektrickej siete bolo trvale viditeľné a prístupné.

Skôr ako vykonáte akýkoľvek zásah do práčky, musíte ju odpojiť od elektrického napájania.

Počas inštalácie dávajte pozor, aby ste práčkou nepoškodili napájací kábel.

Práčku zapnite až po ukončení všetkých inštalačných prác.

Po inštalácii spotrebiča počkajte niekoľko hodín, aby sa prispôbil podmienkam okolia v miestnosti, a až potom ho zapnite.

Práčku neinštalujte na mieste, kde by mohla byť vystavená extrémnym podmienkam, napríklad: slabé vetranie, vysoká alebo nízka teplota pod 5 °C alebo nad 35 °C.

Pri inštalovaní práčky skontrolujte, či sú všetky štyri nožičky stabilné a pevne dosadajú na podlahu. V prípade potreby ich nastavte a pomocou vodováhy skontrolujte, či je práčka v dokonale vodorovnej polohe.

Ak práčku inštalujete na drevenú alebo tzv. „plávajúcu podlahu“ (napr. niektoré parkety alebo laminátové podlahy), umiestnite pod práčku preglejkovú dosku s rozmermi 60 x 60 cm s hrúbkou aspoň 3 cm, ktorá bude pripevnená k podlahe.

Na pripojenie práčky k prívodu vody používajte iba nové hadice. Použité hadice sa nesmú znova používať, musíte ich zlikvidovať.

Nikdy nepremiestňujte práčku zdvihnutím za pracovnú plochu.

Napojte prívodnú hadicu (hadice) k prívodu vody podľa smerníc miestnej vodárenskej spoločnosti.

Pre modely určené len na prívod studenej vody: nepripájajte k prívodu teplej vody.

Pre modely s prívodom teplej vody: teplota prívádzanej teplej vody nesmie prekročiť 60 °C.

Skontrolujte, či vetracie otvory v spodnej časti práčky (ak sú k dispozícii na vašom modeli) nie sú zakryté kobercom alebo iným materiálom.

Tlak prívádzanej vody musí byť v rozsahu 0,1 – 1 MPa.

Ak chcete na práčku položiť sušičku bielizne, najprv zavolajte servis alebo odborníka, ktorý zistí, či je to možné. Umiestnenie sušičky na vašu práčku je možné iba s pomocou príslušnej súpravy, ktorú dostanete v servise alebo u špecializovaného predajcu.

ELEKTRICKÁ BEZPEČNOSŤ

Uistite sa, že napätie špecifikované na údajovom štítku zodpovedá napätiu vo vašej domácnosti.

Pri inštalácii v súlade s bezpečnostnými predpismi namontujte na dostupné miesto viacpólový spínač so vzdialenosťou medzi kontaktmi aspoň 3 mm.

Uzemnenie práčky je podľa predpisov povinné.

Ak sa zástrčka práčky nehodí do zásuvky vašej elektrickej siete, kontaktujte kvalifikovaného technika.

Nepoužívajte predlžovacie káble, rozdvojky ani adaptéry. Práčku nezapájajte do zásuvky, ktorá sa dá ovládať diaľkovým ovládačom.

Za prívodný elektrický kábel neťahajte.

Ak je napájací kábel poškodený, treba ho nahradiť identickým. Napájací kábel musí vymieňať iba kvalifikovaný technik v súlade s pokynmi výrobcu a platnými bezpečnostnými predpismi. Obráťte sa na autorizované servisné stredisko.

Práčku nepoužívajte, ak je poškodený napájací kábel alebo zástrčka, ak nepracuje správne, ak je poškodená alebo spadla. Prívodný elektrický kábel ani elektrickú zástrčku neponárajte do vody. Zaistite, aby sa prívodný elektrický kábel nedostal do blízkosti horúcich povrchov.

Po inštalácii spotrebiča nesmú byť jeho elektrické časti prístupné používateľom.

Nedotýkajte sa práčky vlhkými časťami tela a nepoužívajte ju, ak ste bosí.

ELEKTRICKÉ PRIPOJENIE VÝLUČNE PRE VEĽKÚ BRITÁNIU A ÍRSKO

Výmena poistky

Ak je prívodný kábel práčky vybavený zástrčkou s poistkou BS 1363A 13 A, pri výmene

poistky tohto typu použite poistku vyhovujúcu požiadavkám A.S.T.A. typu BS 1362 a postupujte podľa nasledujúcich pokynov:

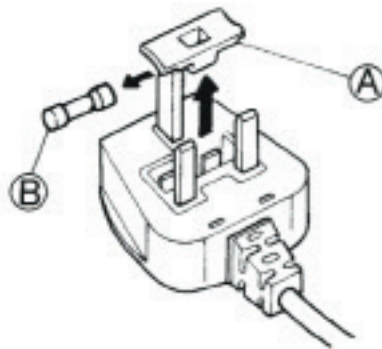

1. Odstráňte kryt poistky (A) a poistku (B).
2. Do krytu poistky vložte náhradnú poistku 13 A.
3. Oba komponenty namontujte do zástrčky.

Dôležité:

Pri výmene poistky sa musí znova namontovať kryt poistky. Ak stratíte kryt poistky, zástrčka sa nesmie používať až dovtedy, kým sa nenamontuje vhodná náhrada. Správnosť vymieňanej poistky skontrolujte podľa farebnej vložky alebo farby nápisu na základni zástrčky. Náhradné kryty poistiek dostanete v predajni s elektrickým tovarom.

Iba pre Írsku republiku

Zvyčajne platia informácie uvedené v súvislosti s Veľkou Britániou, ale používa sa aj tretí typ zástrčky a zásuvky, dvojkoľiková s uzemnením na boku.

Zásuvka elektrickej siete/ zástrčka (platí pre obe krajiny)

Ak sa namontovaná zástrčka nehodí do zásuvky elektrickej

siete v domácnosti, požiadajte o informácie v servise. Zástrčku sa nepokúšajte vymieňať svojpomocne. Tento postup musí vykonávať kvalifikovaný technik v súlade s pokynmi výrobcu a s platnými bezpečnostnými predpismi.

SPRÁVNE POUŽÍVANIE

Po dokončení inštalácie práčky a pred použitím spotrebiča odstráňte prepravné skrutky.

Neprekračujte maximálne povolené množstvo plnenia. Maximálne povolené množstvo plnenia si overte v tabuľke programov.

Keď práčku nepoužívate, zatvorte ventil prívodu vody.

Ak práčka vyzerá ako poškodená, kontaktujte majiteľa spotrebiča alebo v prípade potreby popredajný servis.

ČISTENIE A ÚDRŽBA

Pred čistením alebo údržbou musíte práčku odpojiť od elektrického napájania.

Odpojenie od elektrickej siete musí byť trvale možné z každej strany práčky. Dbajte, aby počas činnosti údržby nebol spotrebič náhodou zapojený do elektrickej siete.

Na čistenie a údržbu musí byť odpojenie od elektrickej siete trvale možné z každej strany práčky.

Nikdy nepoužívajte čistiace zariadenie využívajúce paru.

Na čistenie práčky nikdy nepoužívajte horľavé látky.

Na čistenie práčky nepožívajte univerzálne čistiace prostriedky, čistiace prostriedky na okná, drsný čistiaci prášok alebo podobné prostriedky, najmä nie na čistenie ovládacieho panela.

Pri opravách musia byť použité iba originálne náhradné diely. Opravy musí vykonávať náš autorizovaný popredajný servis.

Dodržiujte intervaly čistenia, ako sú uvedené v časti ČISTENIE A ÚDRŽBA v Návoде na používanie a údržbu.

RADY NA OCHRANU ŽIVOTNÉHO PROSTREDIA

LIKVIDÁCIA OBALOVÉHO MATERIÁLU

Všetky obalové materiály sa môžu úplne recyklovať, ako to potvrdzuje symbol recyklácie:



Rôzne časti obalu likvidujte zodpovedne, v úplnom súlade s platnými predpismi miestnych orgánov, ktorými sa riadi likvidácia odpadov.

LIKVIDÁCIA DOMÁCIH SPOTREBIČOV

Pri likvidácii práčky je potrebné ju znefunkčniť odrezaním napájacieho kábla a odmontovaním dvierok a políc (ak sú k dispozícii), aby do nej nemohli vliezť deti

a nezostali uväznené vo vnútri. Táto práčka je vyrobená z recyklovateľných



a znovu použiteľných materiálov. Zlikvidujte ho v súlade s miestnymi predpismi o likvidácii odpadov.

Podrobnejšie informácie o zaobchádzaní, zbere a recyklácii domácich elektrospotrebičov získate na miestnom úrade, v zberných surovinách alebo v obchode, kde ste práčku kúpili.

Táto práčka je označená v súlade s Európskou smernicou 2012/19/ES o likvidácii elektrických a elektronických zariadení (OEEZ).

Zaistením správnej likvidácie spotrebiča napomôžete predchádzaniu potenciálnym negatívnym dopadom na životné prostredie a ľudské zdravie, ktoré by inak hrozili pri nesprávnej likvidácii spotrebiča.

Symbol



na spotrebiči alebo na sprievodných dokumentoch znamená, že s týmto výrobkom sa nesmie zaobchádzať ako s domovým odpadom, ale je potrebné odovzdať ho v zbernom dvore pre elektrické a elektronické zariadenia.

VYHLÁSENIE O ZHODE

Táto práčka bola navrhnutá, vyrobená a distribuuje sa v súlade s bezpečnostnými požiadavkami európskych smerníc:

- 2006/95/ES Smernica o nízkonapäťových zariadeniach
- 2004/108/ES Smernica o elektromagnetickej

- kompatibilite.
- Úroveň hlučnosti práčky je menej ako 70 dB(A).

My, **BAUKNECHT HAUSGERÄTE GmbH, D-73614 Schorndorf**
ako zástupca **WHIRLPOOL EUROPE S.r.l. I-21025 COMERIO**

vyhlasujeme na svoju výlučnú zodpovednosť, že výrobok

práčka	WHIRLPOOL	AWG812/PRO	AWG912/PRO
	12NC kód:	8592 122 01010	8592 123 01010
	Typ schválenia:	D 430 P	D 430 P

ktorého sa toto vyhlásenie týka, spĺňa požiadavky nasledujúcich noriem alebo iných normatívnych dokumentov

EN 60335-1:2012+A11:2014+AC:2014

EN 50571:2013

EN 61770:2009

EN 62233:2002+Ber.1:2008

EN ISO 10472-1:2008

EN ISO 10472-2:2008

EN ISO 12100:2010

EN 55014-1: 2006+A1:2009+A2:2011 (skúšobná metóda > 30 MHz: rušiaci sila)

EN 55014-2: 1997+A1:2001+A2:2008

EN 61000-3-2: 2006 + A1:2009 + A2:2009

EN 61000-3-3: 2008

podľa ustanovení smerníc:

2006/42/ES Smernica o strojových zariadeniach

2006/95/ES Smernica o nízkonapäťových zariadeniach – platná do 19. apríla 2016

2014/35/ES Smernica o nízkonapäťových zariadeniach – platná od 20. apríla 2016

2004/108/ES Smernica o elektromagnetickej kompatibilite – platná do 19. apríla 2016

2014/30/ES Smernica o elektromagnetickej kompatibilite – platná od 20. apríla 2016

2011/65/EU Smernica RoHS

Schorndorf, 11. 11. 2015

Stephen M. Groppe
riaditeľ globálnej HA
platformy pre starostlivosť
o tkaniny

Karl-Dieter Klingenstein
riaditeľ pre globálnu
oblasť schvaľovania
výrobkov, Schorndorf

Meno a podpis oprávnenej osoby

Rok značenia CE: 2015

OPIS VÝROBKU

SPOTREBIČ

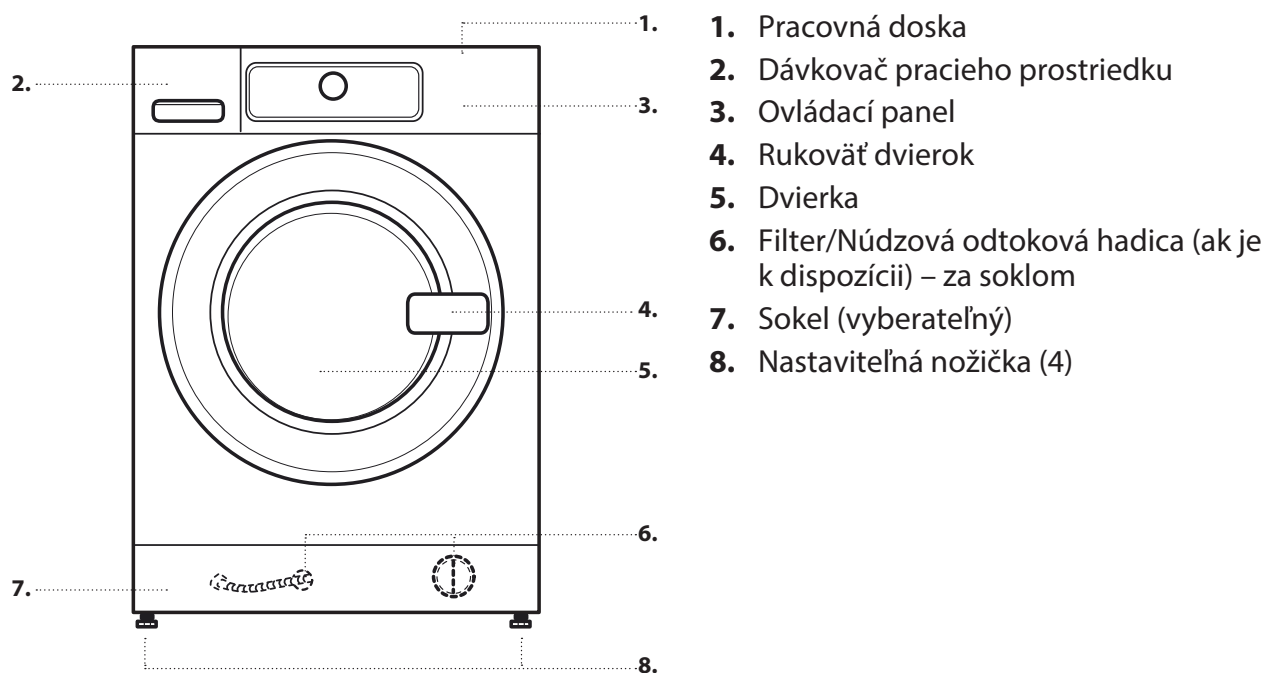

DÁVKOVAČ PRACIEHO PROSTRIEDKU

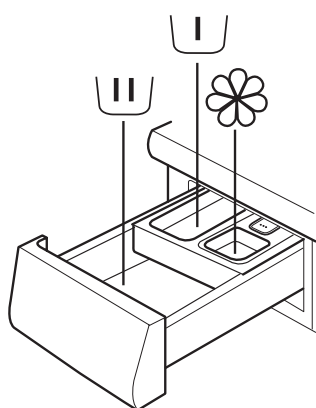

1. Priehradka na hlavné pranie
 - Prací prostriedok na hlavné pranie
 - Odstraňovač škvŕn
 - Zmäkčovač vody
2. Priehradka na predpieranie
 - Prací prostriedok na predpieranie
3. Priehradka na aviváž
 - Avivážny prostriedok
 - Tekutý škrob

Aviváž alebo škrob vlievajte iba po značku „MAX“.
4. Uvoľňovacie tlačidlo
(pre vyčistenie dávkovača pracieho prostriedku stlačte toto tlačidlo a uvoľnite dávkovač)

ODPORÚČANÉ PRACIE PROSTRIEDKY PRE ROZLIČNÉ TYPY BIELIZNE

Biela odolná bielizeň	(studená – 95 °C)	Vysoko účinné pracie prostriedky
Biela jemná bielizeň	(studená – 40 °C)	Jemné pracie prostriedky obsahujúce bielidlo a/alebo optické zjasňovače
Svetlé/pastelové – tmavšie farby	(studená – 60 °C)	Pracie prostriedky obsahujúce bielidlo a/alebo optické zjasňovače
Intenzívne farby	(studená – 60 °C)	Pracie prostriedky na farebnú bielizeň bez bielidla/optických zjasňovačov
Čierne/tmavé farby	(studená – 60 °C)	špeciálne pracie prostriedky pre čiernu/tmavú bielizeň

OVLÁDACÍ PANEL

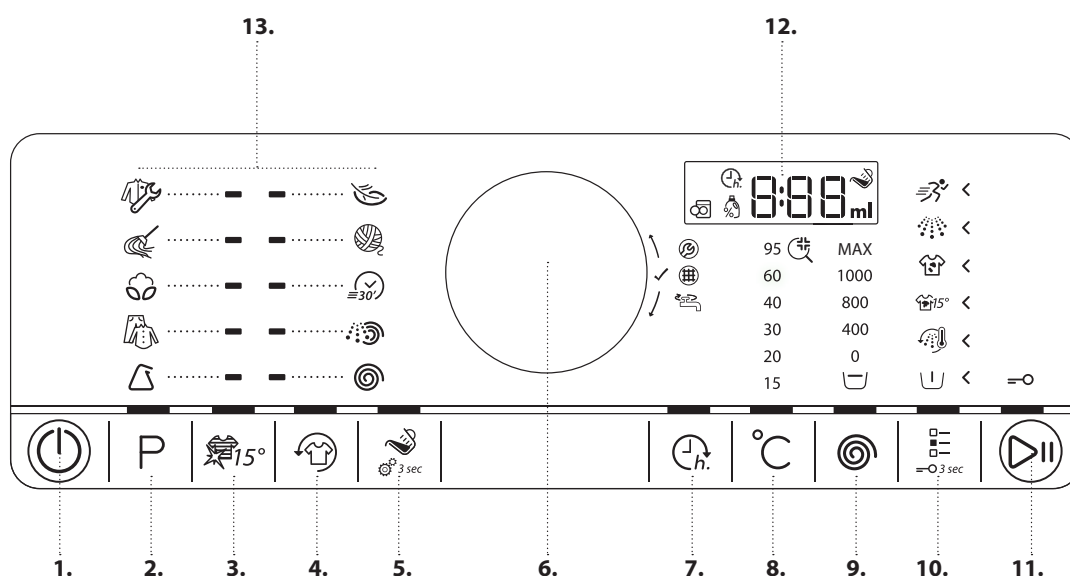

1. Tlačidlo „Zapnutie/Vypnutie“ („Reset/Vypustenie“ ak ho stlačíte a podržíte)
2. Tlačidlo „Program“
3. Tlačidlo „Colours 15“
4. Tlačidlo „Osvieženie“
5. Tlačidlo „Pomoc pri dávkovaní“ („Nastavenie Pomocníka dávkovania“ ak ho stlačíte a podržíte)
6. Ovládač (Otočte pre výber/Stlačte pre potvrdenie)
7. Tlačidlo „Odloženie štartu“
8. Tlačidlo „Teplota“
9. Tlačidlo „Rýchlosť odstredenia“
10. Tlačidlo „Možnosti“ („Detská poistka“ ak ho stlačíte a dlhšie podržíte)
11. Tlačidlo „Štart/Pauza“
12. Displej
13. Programy

TECHNICKÉ ÚDAJE PRE NAPOJENIE VODY

VODOVODNÁ PRÍPOJKA

PRÍVOD VODY

Studená

VODOVODNÝ VENTIL

prípojka na hadicu so závitom 3/4"

MINIMÁLNY TLAK DODÁVANEJ VODY

100 kPa (1 bar)

MAXIMÁLNY TLAK DODÁVANEJ VODY

1 000 kPa (10 bar)

DVIERKA

Dvierka otvoríte potiahnutím rukoväti

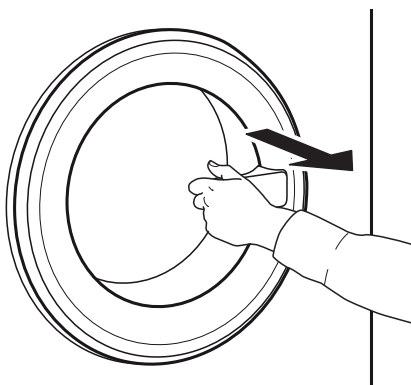

Dvierka zatvoríte zatlačením za rukoväť tak, aby ste počuli kliknutie.

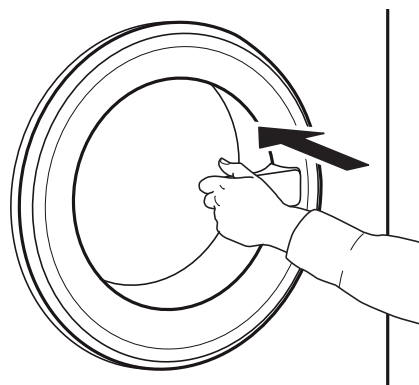

OSVETLENIE BUBNA (ak je k dispozícii)

- Počas výberu programu: svetlo sa zapne, aby ste mohli vložiť bielizeň
- Po spustení programu sa svetlo stlmí a postupne vypne, kým sa zisťuje množstvo bielizne.
- Po skončení programu, keď otvoríte dvierka, sa svetlo na chvíľu zapne a svieti, kým vyberáte bielizeň. Potom sa vypne, aby sa šetrila energia; stlačením akéhokoľvek tlačidla sa opäť zapne.

PRÍSLUŠENSTVO

Obráťte sa na popredajný servis, aby ste zistili, či sa k vášmu modelu práčky (a sušičky) dodáva nasledujúce príslušenstvo

SPOJOVACIA SÚPRAVA

pomocou tejto súpravy môžete na vrch práčky upevniť sušičku a tak ušetriť priestor a tiež uľahčiť nakladanie a vykladanie bielizne zo sušičky vo vyššej polohe.

AKO POUŽÍVAŤ SPOTREBIČ

PRVÉ POUŽITIE

Po zapojení sa práčka automaticky zapne.
Na odstránenie zvyškov z výrobného procesu:

1. Vyberte program „Bavlna“ a teplotu nastavte na 95 °C. Riadte sa pokynmi v časti „KAŽDODENNÉ POUŽÍVANIE“.

2. Pridajte malé množstvo pracieho prostriedku (maximálne 1/3 množstva pracieho prostriedku odporúčaného výrobcom pre mierne zašpinenú bielizeň) do priehradky na hlavné pranie v dávkovači pracieho prostriedku.

3. Spustite program bez pridania bielizne. Informácie o výbere a spustení programu nájdete v časti „KAŽDODENNÉ POUŽÍVANIE“.

KAŽDODENNÉ POUŽÍVANIE

TRIEDENIE BIELIZNE

1. ODSTRÁŇTE VŠETKY PREDMETY Z VRECIK

- Mince, špendlíky a iné predmety môžu zničiť vašu bielizeň a tiež časti práčky.
- Predmety ako papierové vreckovky sa roztrhajú na malé kúsky a po vypratí ich musíte ručne odstrániť.



2. ZAPNITE ZIPSY, GOMBÍKY A HÁČIKY. VOĽNÉ OPASKY ALEBO ŠNÚRKY ZVIAŽTE DOHROMADY.

- Malé kusy bielizne (napr. nylonové pančuchy, opasky a pod.) a bielizeň s háčikmi (napr. podprsenky) perte v pracom vrecku alebo obliečke na vankúš so zipsom. Zo záclon vždy odstráňte krúžky alebo záclony perte s krúžkami v bavlnenom vrecku.



3. ROZTRIEĎTE BIELIZEŇ PODĽA DRUHU TKANIVA / SYMBOLU NA VISAČKE

Bavlna, zmiešané tkanivá, jednoduchá starostlivosť/syntetika, vlna, bielizeň určená na ručné pranie.

- Farba
Oddel'te farebné a biele kusy bielizne. Nové farebné kusy bielizne perte samostatne.
- Veľkosť
Ak periete spoločne kusy rôznej veľkosti, zlepš' sa tým účinnosť prania a náplň sa v bubne lepšie rozloží.
- Jemnosť
Jemnú bielizeň perte samostatne; vyžaduje si mierne zaobchádzanie.

AKO POUŽÍVAŤ PRÁČKU

1. VLOŽTE BIELIZEŇ

- Otvorte dvierka a vložte bielizeň. Dodržujte maximálne množstvá plnenia uvedené v tabuľke programov.



Viac informácií o programoch nájdete v Tabuľke programov.

2. ZATVORTE DVIERKA

- Uistite sa, že sa bielizeň nezachytila medzi sklom na dvierkach a gumovým tesnením.
- Zatvorte dvierka tak, aby ste počuli kliknutie.



Zmeňte teplotu, v prípade potreby

Ak si želáte zmeniť teplotu zobrazenú na displeji, uistite sa, že tlačidlo „Teplota“ «



svieti. Otočte ovládač pre výber požadovanej teploty a svoj výber potvrdte stlačením ovládača.

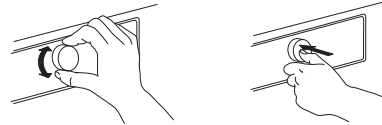

3. OTVORTE VOD. KOHÚTIK

- Uistite sa, že práčka je zapojená do elektrickej siete.
- Otvorte vodovodný ventil.



Zmeňte rýchlosť odstredenia, v prípade potreby

Ak si želáte zmeniť rýchlosť odstredenia zobrazenú na displeji, uistite sa, že tlačidlo „Odstredenie“ svieti.



Otočte ovládač pre výber požadovanej rýchlosti odstredenia, alebo pláchanie s pridržaním, a svoj výber potvrdte stlačením ovládača.



4. ZAPNITE PRÁČKU

- Stlačte tlačidlo „Zapnutie/Vypnutie“ a podržte ho, kým sa nerozsvieti programové tlačidlo. Objaví sa animácia a spotrebič vydá zvukový signál. Teraz je práčka pripravená na používanie.
- Na ovládacom paneli sa objaví nastavenie programu, ktoré ste použili naposledy.



5. NASTAVTE POŽADOVANÝ PROGRAM

RIADENÝ REŽIM

kontrolka na tlačidle vás usmerní pri nastavovaní programu v nasledujúcom poradí: výber programu / teploty / rýchlosti odstredenia / možnosti. Po potvrdení výberu stlačením ovládača sa kontrolka prepne do ďalšieho kroku.

Vyberte program

Uistite sa, že kontrolka programu svieti. Žiadany program nastavte otočením ovládača.

Kontrolka sa rozsvieti vedľa zvoleného programu.



Výber programu potvrdte stlačením ovládacieho gombíka.



Ak si vyberiete rýchlosť odstredenia „0“, program skončí vypustením vody. Nespustí sa koncový cyklus odstredenia.

Ak si vyberiete možnosť „Pláchanie s pridržaním“, program sa ukončí po fáze pláchania. Bielizeň ostane namočená v poslednej vode pláchania. Viac informácií nájdete v časti **PROGRAMY, MOŽNOSTI A FUNKCIE / Pláchanie s pridržaním.**

V prípade potreby vyberte možnosti

Ak si želáte vybrať dodatočné možnosti, uistite sa, že tlačidlo „Možnosti“ svieti.

Možnosti, ktoré si môžete vybrať pri zvolenom programe, sú označené rozsvietenými šípkami. Požadované možnosti nastavte otočením ovládacieho gombíka.

Symbol zvolenej možnosti bliká. Stlačte ovládač na potvrdenie.



Niektoré možnosti / funkcie sa dajú vybrať priamo stlačením tlačidla:



Pre viac informácií si pozrite časť **PROGRAMY, MOŽNOSTI A FUNKCIE**.

INDIVIDUÁLNY REŽIM

Po zapnutí práčky nemusíte postupovať podľa **RIADENÉHO REŽIMU**.

Sami si môžete zvoliť poradie, v akom si želáte nastavovať požadovaný program. Pri nastavovaní najskôr stlačte príslušné tlačidlo, potom otočte ovládač na príslušnú voľbu a nakoniec potvrdte výber stlačením ovládača.

Interval teplôt, rýchlostí odstredenia a možnosti závisí od zvoleného programu.

Preto odporúčame, aby ste nastavovanie začali výberom programu.

6. PRIDAŤ PRACÍ PROSTRIEDOK

- Ak **nepoužívate** funkciu „Pomocník dávkovania“, otvorte dávkovač pracieho prostriedku a pridajte prací prostriedok (a prípravky/aviváž) teraz, ako je uvedené v časti **DÁVKOVAČ PRACIEHO PROSTRIEDKU**. Prečítajte si odporúčané dávkovanie na obale pracieho prostriedku. Ak ste si zvolili možnosť **PREDPIERANIE** alebo **ODLOŽENIE ŠTARTU**, prečítajte si pokyny v časti **PROGRAMY, MOŽNOSTI A FUNKCIE**. Potom opatrne zatvorte dávkovač pracieho prostriedku.
- Ak používate funkciu „Pomoc pri dávkovaní“, pridajte prací prostriedok neskôr, až po spustení programu. Pozrite si časť **POMOC PRI DÁVKOVANÍ / KAŽDODENNÉ POUŽITIE**.



Správne množstvo pracieho prostriedku/aviváže je dôležité, pretože

- optimalizuje výsledný prací efekt
- predchádza dráždivým zvyškom nadbytočného pracieho prostriedku vo vašej bielizni
- šetrí peniaze, lebo zabraňuje zbytočnému používaniu nadmerného množstva pracieho prostriedku
- chráni práčku, lebo zabraňuje vápenataniu jej častí
- chráni životné prostredie, lebo predchádza nepotrebnému zaťaženiu životného prostredia

7. SPUSTITE PROGRAM

Stlačte a podržte tlačidlo „Štart/Pauza“, kým sa nerozsvieti kontrolka; program sa spustí.



- Ak ste si zvolili funkciu „Pomoc pri dávkovaní“, práčka zobrazí odporúčané množstvo pracieho prostriedku pre daný objem vašej bielizne po spustení programu. – Pridajte prací prostriedok do priehradky na hlavné pranie, zatvorte dávkovač, stlačte tlačidlo „Štart/Pauza“ a program bude pokračovať

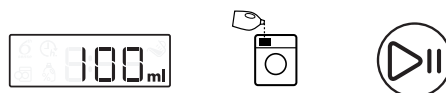

- Ak ste si zvolili funkciu „Pomoc pri dávkovaní“ spolu s funkciou „Predpieranie“, pridajte uvedené množstvo pracieho prostriedku do priehradky na hlavné pranie a polovicu uvedeného množstva do priehradky na predpieranie.
- Zatvorte dávkovač, stlačte tlačidlo „Štart/Pauza“ a program bude pokračovať. Dávkovač pracieho prostriedku už viac neotvárajte, aby ste predišli pretečeniu.
- Zostávajúci čas trvania programu uvedený na displeji sa môže zmeniť. Dĺžku programu môžu ovplyvniť faktory ako nerovnomerný prívod vody alebo tvorba peny. Ak sa nanovo prepočíta čas trvania programu, na displeji sa vždy objaví animácia.

8. ZMEŇTE NASTAVENIA BEŽIACEHO PROGRAMU (V PRÍPADE POTREBY)

Nastavenia môžete zmeniť aj v prípade, že program už beží. Zmeny sa použijú, ak sa príslušná fáza programu ešte neskončila.

- Stlačte príslušné tlačidlo (napríklad tlačidlo „Rýchlosť odstredenia“ pre zmenu rýchlosti odstredenia). Vybraná hodnota bude niekoľko sekúnd blikať.
- Kým blika, môžete meniť nastavenie otáčaním ovládača. Ak hodnota prestala blikať a vy ste ešte nestihli vykonať želanú zmenu, opätovne stlačte tlačidlo.

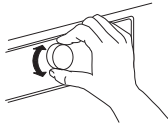

- Stlačte ovládač na potvrdenie zmeny. Ak ju nepotvrdíte, zmena sa potvrdí automaticky – nové nastavenie prestane blikať.

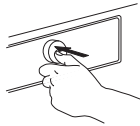

Program bude po zmene nastavení pokračovať automaticky. Aby ste predišli náhodným zmenám v bežiacom programe (aby napríklad deti nezmenili nastavenia programu), použite funkciu „Blokovanie tlačidiel“ (pozrite si časť **PROGRAMY, MOŽNOSTI A FUNKCIE**).

Zmeniť nastavenia bežiaceho programu môžete aj nasledovne:

- Stlačením tlačidla „Štart/Pauza“ pozastavíte bežiaci program
- Zmeňte nastavenia
- Stlačte tlačidlo „Štart/Pauza“ a program bude pokračovať.



Ak ste zmenili program, nepridávajte prací prostriedok pre nový program.

9. POZASTAVTE BEŽIACI PROGRAM A OTVORTE DVIERKA (V PRÍPADE POTREBY)



Stlačte tlačidlo „Štart/Pauza“ a prerušíte bežiaci program

- Ak hladina vody a/alebo teplota nie je/ nie sú príliš vysoké, rozsvieti sa kontrolka na „otvorenie dvierok“ . Môžete otvoriť dvierka a, napríklad, pridať bielizeň alebo vybrať bielizeň, ktorú ste omylom vložili.
- Stlačte tlačidlo „Štart/Pauza“ a program bude pokračovať

10. VYNULUJTE BEŽIACI PROGRAM (V PRÍPADE POTREBY)

- Stlačte a podržte tlačidlo „Zapnutie/Vypnutie“, kým sa na displeji nerozsvieti „rES“. Voda odtečie a program sa skončí. Dvierka sa odblokujú.



11. PO SKONČENÍ PROGRAMU PRÁČKU VYPNITE









- Na displeji sa zobrazí „Koniec“ a rozsvieti sa kontrolka pre otvorenie dvierok – môžete vybrať bielizeň















- Stlačte tlačidlo „Zapnutie/Vypnutie“ a vypnite práčku. Ak práčku nevypnete, vypne sa automaticky približne štvrt hodinu po ukončení programu, aby sa šetrila energia.
- Dvierka nechajte pootvorené, aby sa vysušila vnútorná časť práčky.

PROGRAMY A MOŽNOSTI

Aby ste vybrali vhodný program pre svoju bielizeň, vždy sa riadte pokynmi na štítku bielizne.

PROGRAM	Druh prania a odporúčania	Symbody na bielizni	Nastavenia
PRACOVNÉ ODEVY	 <p>Znečistené pracovné odevy z hrubej bavlnenej látky alebo zmesi bavlny a syntetiky. V tomto programe sú prednastavené možnosti „Predpranie“ a „Intenzívne pláchanie“ – tým je optimalizovaný na dosiahnutie najlepších výsledkov prania. Mimoriadne znečistené odevy odporúčame pred vložením do práčky dôkladne vytriasť. - Ak chcete, môžete použiť odstraňovač škvŕn na báze kyselika.</p>		<p>MAX. NÁPLŇ max. ROZSAH TEPLoty Studená až 95 °C MAX. RÝCHLOSŤ ODSTREDENIA max VOLITEĽNÉ MOŽNOSTI Predpieranie, Úprava teplom, Bio škvŕny 15°, Silne znečistené, Intenzívne pláchanie, Rýchly, Colours 15°, Prevetrávanie, Pomocník dávkovania, Odložený štart</p>
MOPY A UTERÁKY	 <p>Normálne až silne znečistené handry na čistenie, mopy, ktoré možno prať, uteráky a podobná bielizeň z hrubých bavlnených tkanín. Intenzívny prací program vrátane predprania; v prípade silného znečistenia pridajte v zásuvke prací prostriedok aj do priehradky na predpranie. Ak chcete dosiahnuť optimálnu čistotu, nezrušte funkciu Predpieranie.</p>		<p>MAX. NÁPLŇ 4,5 kg ROZSAH TEPLoty Studená až 60 °C MAX. RÝCHLOSŤ ODSTREDENIA max VOLITEĽNÉ MOŽNOSTI Predpieranie, Úprava teplom, Bio škvŕny 15°, Intenzívne pláchanie, Rýchly, Colours 15°, Prevetrávanie, Pomocník dávkovania, Odložený štart</p>
BAVLNA	 <p>Normálne až silno zašpinená odolná bielizeň vyrobená z bavlny a ľanu, ako napríklad uteráky, spodná bielizeň, obrusy, posteľná bielizeň atď.</p>		<p>MAX. NÁPLŇ max. ROZSAH TEPLoty Studená až 95 °C MAX. RÝCHLOSŤ ODSTREDENIA max VOLITEĽNÉ MOŽNOSTI Predpieranie, Úprava teplom, Bio škvŕny 15°, Intenzívne pláchanie, Rýchly, Colours 15</p>
ZMIEŠ.BIELIZEŇ	 <p>Mierne až bežne zašpinená odolná bielizeň z bavlny, ľanu, syntetických vlákien a ich zmesi. Účinný hodinový program. Perte spoločne len kusy podobných farieb.</p>	 	<p>MAX. NÁPLŇ 4,0 kg ROZSAH TEPLoty Studená až 60 °C MAX. RÝCHLOSŤ ODSTREDENIA max VOLITEĽNÉ MOŽNOSTI Úprava teplom, Škvŕny 15, Intenzívne pláchanie, Rýchly, Colours 15, Prevetrávanie</p>

PROGRAM	<i>Druh prania a odporúčania</i>	<i>Symbyoly na bielizni</i>	<i>Nastavenia</i>
SYNTETIKA	 Bežne zašpinená bielizeň z umelých vlákien (ako sú polyester, polyakryl, viskóza atď.) alebo ich zmesi s bavlnou.		MAX. NÁPLŇ 3,0 kg ROZSAH TEPLoty Studená až 60 °C MAX. RÝCHLOSŤ ODSTREĎENIA max VOLITELNÉ MOŽNOSTI Predpieranie, Bio škvrný 15°, Silne znečistené, Intenzívne pláchanie, Rýchly, Colours 15
JEMNÁ BIELIZEŇ	 Jemná bielizeň vyrobená z jemných tkanín, ktorá vyžaduje mierne zaobchádzanie.		MAX. NÁPLŇ 1,5 kg ROZSAH TEPLoty Studená až 40 °C MAX. RÝCHLOSŤ ODSTREĎENIA 1000 VOLITELNÉ MOŽNOSTI Predpieranie, Rýchly, Colours 15
VLNA	 Vlnená bielizeň označená visačkou Woolmark, ktorá je vhodná na pranie v práčke, ako aj hodvábne, ľanové, vlnené a viskózové tkaniny určené na ručné pranie. Dodržiavajte odporúčania výrobcu uvedené na visačke s údajmi na ošetrovanie bielizne.	 	MAX. NÁPLŇ 1,0 kg ROZSAH TEPLoty Studená až 40 °C MAX. RÝCHLOSŤ ODSTREĎENIA 1000 VOLITELNÉ MOŽNOSTI Rýchly, Colours 15
RÝCHLY 30'	 Jemne zašpinená bielizeň bez škvŕn vyrobená z bavlny a/alebo syntetických vlákien. Osviežovací program.	 	MAX. NÁPLŇ 3,0 kg ROZSAH TEPLoty Studená až 30 °C MAX. RÝCHLOSŤ ODSTREĎENIA max VOLITELNÉ MOŽNOSTI Colours 15, Prevetrávanie
ODSTREĎOVANIE	 Samostatný program intenzívneho odstredenia. Vhodný pre ťažkú bielizeň.		MAX. NÁPLŇ max. ROZSAH TEPLoty Studená MAX. RÝCHLOSŤ ODSTREĎENIA max VOLITELNÉ MOŽNOSTI Prevetrávanie
PLÁCH+ODSTREĎ	 Samostatný program pláchania a intenzívneho odstredenia. Vhodný pre ťažkú bielizeň.		MAX. NÁPLŇ max. ROZSAH TEPLoty Studená MAX. RÝCHLOSŤ ODSTREĎENIA max VOLITELNÉ MOŽNOSTI Intenzívne pláchanie, Prevetrávanie

max = pre model práčky AWG812/PRO

8 kg (náplň bielizne)

1 200 ot/min (rýchlosť odstredovania)

MOŽNOSTI, KTORÉ SA DAJÚ VYBRAŤ POMOCOU TLAČIDLA „MOŽNOSTI“



Tabuľka programov poskytuje prehľad možných kombinácií programov a možností. Nie všetky kombinácie programov a možností

sa dajú vybrať. Niektoré možnosti sa nedajú kombinovať. V takomto prípade zabliká kontrolka nekombinovateľnej možnosti

a opäť sa vypne a zaznie zvukový signál.

PREDPIERANIE



Pomáha vyčistiť veľmi zašpinenú bielizeň pridaním fázy predpierania k zvolenému hlavnému praciemu programu. Pre veľmi zašpinenú bielizeň, napríklad obsahujúcu piesok alebo hrubú špinu. Bielizeň pred vložením do práčky poriadne vytraste. Predlžuje program o asi 20 minút.

Pridajte prací prostriedok aj do priehradky na predpieranie v dávkovači alebo priamo do bubna práčky. – Ak si vyberiete možnosť „Predpieranie“, použite práškový prací prostriedok, aby ste zaistili, že prací prostriedok zostane v dávkovači až do začiatku fázy hlavného prania. Dodržiavajte dávkovanie podľa odporúčaní výrobcu pracieho prostriedku alebo použite možnosť „Pomoc pri dávkovaní“.

ÚPRAVA TEPLOM



Program končí s teplou fázou pláchania. Uvoľňuje vlákna vašej bielizne. Bielizeň je príjemne teplá, keď ju vyberáte z práčky krátko po ukončení programu.

ŠKVRNY 15



Pomáha odstrániť všetky druhy škvŕn okrem tuku/oleja.

Program začína s fázou prania v studenej vode.

Predlžuje pranie asi o 10 minút. Bielizeň s odolnými škvŕnami sa odporúča pred praním namočiť. Nie je možné zvoliť pre program Bavlna 95 °C.

SILNE ZNEČISTENÉ

Pomáha vyčistiť veľmi zašpinenú bielizeň so škvrnami tak, že zefektívňuje účinok prídavných prostriedkov na odstraňovanie škvŕn.

Pridajte príslušné množstvo prídavného prostriedku na odstraňovanie škvŕn (prášok) do priehradky na hlavné pranie spolu s pracím prostriedkom. Pre túto funkciu používajte iba práškový prací prostriedok. Pri dávkovaní dodržiavajte pokyny výrobcu.

Program sa môže predĺžiť až o 15 minút.

Dôležité: Vhodné na použitie s odstraňovačmi škvŕn a bielidiel na základe kyselika. **Nesmú sa používať chlórové ani perborátové bielidlá.**

INTENZÍVNE PLÁCHANIE

Pomáha predchádzať usadeniu zvyškov pracieho prostriedku v bielizni vďaka predĺženiu fázy pláchania.

Vhodné predovšetkým na pranie detskej bielizne, pre ľudí s alergiami a pre oblasti s mäkkou vodou.

RÝCHLY

Umožňuje rýchlejšie pranie. Skracuje trvanie programu a zároveň zachováva dobrý prací výsledok.

Odporúča sa len pri slabo znečistenej bielizni.

Nie je možné zvoliť pre program Bavlna alebo Pracovné odevy pri 95 °C.

MOŽNOSTI, KTORÉ SA DAJÚ VYBRAŤ PRIAMO STLAČENÍM PRÍSLUŠNÉHO TLAČIDLA

COLOURS 15



Pomáha chrániť farby vašej bielizne práním v studenej vode (15 °C). Šetrí energiu potrebnú na ohrievanie vody a zároveň zachováva dobrú kvalitu prania.

Vhodné pre mierne zašpinenú farebnú bielizeň bez škvŕn.

Uistite sa, že váš prací prostriedok sa môže použiť na pranie pri nízkych teplotách (15 °C alebo 20 °C).

Nie je možné zvoliť pre program Bavlna alebo Pracovné odevy pri 95 °C.

PREVETRÁVANIE



Pomáha udržať sviežosť vašej bielizne, ak ju nemôžete z práčky vybrať ihneď po skončení programu.

Môžete to kedykoľvek zastaviť stlačením ľubovoľného tlačidla; dvierka sa odomknú a môžete vybrať bielizeň.

Práčka začne pravidelne preplachovať bielizeň niekoľko minút po skončení programu. Toto trvá približne 6 hodín od skončenia pracieho programu.

TEPLOTA



Keď zapnete práčku, na ovládacom paneli sa objaví posledné použité nastavenie programu a teploty. Keď zmeníte program, prednastavená teplota vybraného programu sa objaví na displeji.

Ak chcete zmeniť teplotu, stlačte tlačidlo „Teplota“, otočením ovládača vyberte požadovanú teplotu a svoje nastavenie potvrdíte stlačením ovládača.

ODSTREDENIE

Keď zapnete práčku, na ovládacom paneli sa objaví posledné použité nastavenie programu a rýchlosti odstredenia.

Keď zmeníte program, prednastavená rýchlosť odstredenia vybraného programu sa objaví na displeji. Ak chcete zmeniť rýchlosť

odstredenia, stlačte tlačidlo „Odstredenie“, otočením ovládača vyberiete požadovanú rýchlosť odstredenia a svoje nastavenie potvrdíte stlačením ovládača. Ak si vyberiete rýchlosť odstredenia „0“, program skončí vypustením vody a koncový cyklus odstredenia sa nespustí.

ODLOŽENIE PLÁCHANIA

Zabraňuje automatickému odstredeniu na konci programu. Bielizeň zostane vo vode z posledného pláchania a program nepokračuje.

Vhodné pre jemnú bielizeň, ktorá sa nesmie odstreďovať alebo ktorá sa má odstreďovať na nižšej rýchlosti.

Nevhodné pre hodvábnny textil.

Funkciu „Odloženie pláchania“ môžete vypnúť nasledovne:

- vypustením vody bez odstredenia: otáčaním ovládača si vyberte rýchlosť odstredenia „0“ a potom stlačte „Štart/Pauza“: voda sa vypustí a program skončí
- odstredení bielizne: prednastavená rýchlosť odstredenia bliká – spustíte cyklus odstredenia stlačením tlačidla „Štart/Pauza“. Alebo si vyberte inú rýchlosť odstredenia otáčaním ovládača, svoju voľbu potvrdíte stlačením ovládača a potom stlačte „Štart/Pauza“.

FUNKCIE

ZAPNUTIE/VYPNUTIE



Zapnutie práčky stlačte tlačidlo „Štart/Pauza“, kým sa tlačidlo nerozsvieti.

programu

stlačte tlačidlo a podržte ho, kým sa nevypne svetlo.

Zrušenie bežiaceho programu

stlačte a podržte tlačidlo, kým sa na displeji nerozsvieti „rES“; práčka vypustí vodu a ukončí program.

Vypnutie práčky po skončení

OVLÁDAČ

- Tlačidlo pre výber a potvrdenie programov a možností
- Otáčaním vyberte

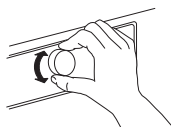

- Stlačením potvrdte

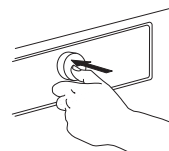

ŠTART/PAUZA



- Na spustenie programu po ukončení nastavovania

- Na zrušenie bežiaceho programu
- Na opätovné spustenie pozastaveného programu

BLOKOVANIE TLAČIDIEL

3 sec

Táto funkcia vám umožňuje uzamknúť tlačidlá a ovládač proti neželanému zásahu, napr. malými deťmi.

„Zapnutie/Vypnutie“, aby ste mohli vypnúť práčku. Blokovanie tlačidiel ostáva aktívne, aj keď vypnete a opäť zapnete práčku.

Práčka musí byť zapnutá.



Stlačte a podržte tlačidlo možnosti,



kým sa na ovládacom paneli nerozsvieti symbol kľúča. Ovládač a tlačidlá sú teraz zablokované. Funguje len tlačidlo



Pre odomknutie tlačidiel/ ovládača stlačte a podržte tlačidlo možnosti, kým z displeja nezmizne symbol kľúča.



POMOCNÍK DÁVKOVANIA



Pomáha dávkovať správne množstvo pracieho prostriedku pre daný objem bielizne.

Pred použitím tejto možnosti:

Koncentrácia pracích prostriedkov dostupných na trhu sa môže značne odlišovať. Nastavte preto svoju práčku na dávkovacie množstvá pracieho prostriedku, ktorý používate. Skontrolujte tiež, či sa prednastavená úroveň tvrdosti vody na vašej práč-

ke zhoduje so skutočnou úrovňou tvrdosti v mieste vášho bydliska – ak sa nezhoduje, musíte túto hodnotu prestaviť (pozrite si časť „POMOCNÍK DÁVKOVANIA / PRVÉ POUŽITIE“).

Pozrite si osobitnú časť Pomoc pri dávkovaní – Prvé použitie / Každodenné použitie

ODLOŽENIE ŠTARTU



Posúva čas začiatku programu na neskôr. Tento program vám pomôže ušetriť vďaka výhodným cenám za elektrickú energiu (napr. v noci) alebo si môžete nastaviť, aby ste mali bielizeň pripravenú v daný čas.

Vyberte si odloženie o maximálne 23 hodín. Pri tejto funkcii nepoužívajte tekuté pracie prostriedky. Zaistíte tým, že prací prostriedok ostane v dávkovači do začiatku programu.

- Nastavte program, teplotu a možnosti.
- Stlačte tlačidlo „Odloženie štartu“ – na displeji začne blikať symbol odloženia štartu. 
- Otáčajte ovládač pre výber odloženia štartu o maximálne 23 hodín. Čas odloženia štartu sa zobrazuje na displeji. Výber potvrdíte stlačením ovládača. Symbol odloženia štartu sa rozsvieti na displeji.

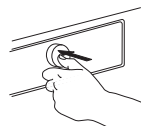
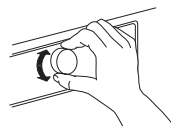

Stlačte tlačidlo „Štart/Pauza“ – na displeji sa zobrazí odpočítavanie času do začiatku programu.  Tlačidlo „Štart/Pauza“ sa rozsvieti. Na displeji bude blikať dvojbodka medzi hodinami a minútami. Dvierka sa uzamknú.

- Ak ste si zvolili funkciu „Pomoc pri dávkovaní“, práčka vypočíta odporúčané množstvo pracieho prostriedku po stlačení tlačidla „Štart/Pauza“. Pridajte do dávkovača prací prostriedok podľa údajov na displeji; používajte práškový prací prostriedok. Zaistíte tým, že prací prostriedok ostane v dávkovači do začiatku programu. Zatvorte dávkovač, stlačte opäť tlačidlo „Štart/Pauza“ a spustí sa odpočítavanie doby odloženia štartu.
- Po uplynutí času odloženia sa práčka automaticky spustí. Na displeji sa zobrazí zostávajúci čas trvania programu.

Zrušenie funkcie „Odloženie štartu“:

- na zrušenie funkcie „Odloženie štartu“ stlačte tlačidlo „Štart/Pauza“ (a ak si želáte ihneď spustiť vybraný program, stlačte opäť tlačidlo „Štart/Pauza“)
- alebo stlačte tlačidlo „Zapnutie/Vypnutie“, čím zrušíte celé nastavenie programu.

UKAZOVATELE



DVERE SA DAJÚ OTVORIŤ

Tento ukazovateľ sa rozsvieti

- pred spustením programu
- ak ste pozastavili program a v danej fáze programu hladina vody nie je príliš vysoká alebo bielizeň nie je príliš horúca
- po skončení programu, keď môžete vybrať bielizeň



CHYBA: SERVIS



CHYBA: VODNÝ FILTER UPCHATÝ

Pre viac informácií si pozrite časť RIEŠENIE PROBLÉMOV



CHYBA: ZATVORENÝ VODOVODNÝ VENTIL

POMOCNÍK DÁVKOVANIA / PRVÉ POUŽITIE

Aby práčka vďaka tejto funkcii mohla čo najpresnejšie vypočítať množstvo potrebného pracieho prostriedku, nastavte práčku podľa používaného pracieho prostriedku a tiež podľa tvrdosti vody vo svojej domácnosti.

ULOŽTE SI DÁVKOVACIE MNOŽSTVO PODĽA POUŽÍVANÉHO PRACIEHO PROSTRIEDKU

Druhy pracích prostriedkov:	Na farebnú bielizeň	Na jemnú bielizeň	Univerzálny
			
Programy:	Farebné	Vlna, Jemné	Ostatné programy

Na obale pracieho prostriedku zistíte odporúčané množstvo pre stredne zašpinenú bielizeň a pri stredne tvrdej vode

		TVRDOSŤ VODY		
		MÄKKÁ	STREDNÁ	TVRDÁ
ÚROVEŇ ZNEČISTENIA	MIERNE			
	STREDNE		ML	
	VÝRAZNE			



Tieto hodnoty si v práčke uložíte nasledovne:

1. Vyberte program, pre ktorý si chcete hodnoty uložiť.

P

2. Stlačte a podržte tlačidlo „Pomocník dávkovania“, kým sa na displeji nerozsvieti symbol fľaše. Kontrolky všetkých programov pre daný prací prostriedok sa rozsvietia.



3. Otáčajte ovládač a nastavte dávkovaciu hodnotu podľa údajov na obale pracieho prostriedku. Nastavenie potvrdíte stlačením ovládača.

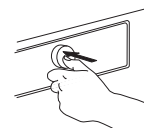
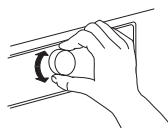

4. Postupujte rovnako pre všetky tri skupiny programov. Stačí, ak si uložíte dávkovacie hodnoty len pre jeden program z danej skupiny – hodnoty sa potom automaticky uložia aj pre ostatné programy skupiny.

Pre návrat k originálnym nastaveniam: vyberte a potvrdte „rES“ podľa 3. kroku.

NASTAVTE SVOJU PRÁČKU PODĽA TVRDOSTI VODY

Práčka sa dodáva s prednastavenou tvrdosťou vody na hodnotu „mäkká“.

1. Stlačte a podržte súčasne tlačidlá „Program“ a „Pomocník dávkovania“.



Na displeji sa objaví číslica „1“, ktorá udáva úroveň vody „mäkká“.

2. Otočením ovládača nastavte tvrdosť vody na:

2 = Stredná
3 = Tvrdá

a stlačte ovládač na potvrdenie. Po potvrdení nastavenia tvrdosti vody sa režim nastavovania tvrdosti vody automaticky zruší.

Na miestnom úrade alebo internete zistíte tvrdosť vody vo vašej domácnosti. – Ak vaša voda nie je mäkká, nastavte práčku nasledovne: Nastavenie tvrdosti vody:

POMOC PRI DÁVKOVANÍ / KAŽDODENNÉ POUŽÍVANIE

1. Po výbere programu a možností stlačte tlačidlo „Pomoc pri dávkovaní“; symbol „Pomoc pri dávkovaní“ sa rozsvieti na displeji.



Prací prostriedok môžete pridať nielen do dávkovača, ale aj priamo do bubna práčky v pracovnej guľôčke.

2. Spustíte program stlačením tlačidla „Štart/Pauza“. – Bubon sa začne otáčať, aby určil objem bielizne. Na displeji sa zatiaľ zobrazuje animácia. Následne sa na displeji zobrazí odporúčané množstvo pracieho prostriedku v ml.



Pre programy s predpieraním: prací prostriedok na predpieranie môžete pridať do bubna, prací prostriedok na hlavné pranie musíte pridať do priehradky na hlavné pranie v dávkovači pracieho prostriedku. V tomto prípade použijete prášok na pranie, aby ste zaistili, že zostane v dávkovači až do začiatku fázy hlavného prania.

Po pridaní pracieho prostriedku zavrite dávkovač (alebo dvierka).



3. Vysuňte dávkovač pracieho prostriedku a vlejte množstvo pracieho prostriedku podľa údajov na displeji **do priehradky na hlavné pranie**.



4. Zatvorte dávkovač pracieho prostriedku (alebo dvierka), stlačte tlačidlo „Štart/Pauza“ a program bude pokračovať.

Ak ste si vybrali možnosť „Predpieranie“ a chcete pridať prací prostriedok aj pre predpieranie, vlejte **polovicu indikovaného množstva pracieho prostriedku do priehradky na predpieranie** navyše k plnému množstvu, ktoré ste už pridali do priehradky na hlavné pranie.

TIPY NA ÚSPORU

Najlepšie využitie energie, vody, pracieho prostriedku a času dosiahnete, ak budete práčku plniť maximálnym množstvom bielizne pre daný program, ako to určuje tabuľka programov.

Neprekračujte odporúčané dávkovanie pracieho prostriedku uvedené na obale. Využívajte funkciu „Pomocník dávkovania“; nastavte túto funkciu podľa pokynov v časti „POMOCNÍK DÁVKOVANIA / PRVÉ POUŽITIE“.

Funkciu „Predpieranie“ použite iba pri veľmi znečistenej bielizni.

Ošetríte škvrnny odstraňovačom škvŕn alebo pred práním namočte bielizeň so škvŕnami do vody, aby ste znížili potrebu použitia programu s vysokou teplotou prania.

Šetrite energiu použitím programu prania s teplotou 60 °C namiesto 95 °C alebo 40 °C namiesto 60 °C. Na pranie bavlnenej bielizne uprednostňujte program Eco Bavlna s teplotou  40 °C alebo 60 °C.

Šetrite energiu a čas nastavením vysokej rýchlosti odstredenia, aby ste znížili obsah vody v bielizni pred použitím bubnovej sušičky.

Používajte možnosť „Colours 15“ pre mierne zašpinenú bielizeň, čím ušetríte energiu potrebnú na zohrievanie vody.

ČISTENIE A ÚDRŽBA

VAROVANIE

Pred vykonávaním čistenia a údržby vypnite

a odpojte práčku.

Na čistenie práčky nepoužívajte horľavé kvapaliny.

ČISTENIE VONKAJŠIEHO POVRCHU PRÁČKY

Na čistenie vonkajších častí práčky používajte mäkkú navlhčenú utierku.



Nepoužívajte čistiace prostriedky určené na sklo alebo univerzálne čistiace prostriedky, čistiaci prášok alebo podobné prostriedky na čistenie ovládacieho panela – tieto látky by mohli poškodiť vytlačené symboly.

KONTROLA PRÍVODNEJ HADICE

Pravidelne kontrolujte hadicu, či sa neláme alebo nepraská. Ak je poškodená, vymeňte ju za novú, ktorú dostanete v popredajnom servise alebo u špecializovaného predajcu.

Podľa typu hadice:

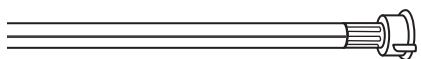
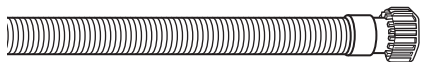

Ak je na prívodnej hadici priesvitný povlak, pravidelne kontrolujte, či sa jeho farba na niektorom mieste nemení. Ak povlak začína na niektorom mieste meniť farbu, znamená to, že z hadice by mohla unikať voda a treba ju vymeniť

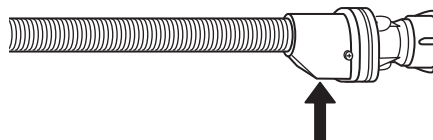
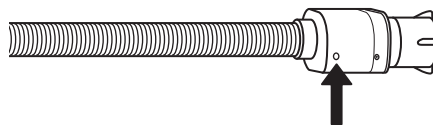

Pre hadice s uzáverom vody: skontrolujte okienko bezpečnostného ventilu (pozri šípku). Ak je červené, znamená to, že bola aktivovaná funkcia „waterstop“ a hadicu treba vymeniť za novú. Hadicu uvoľníte tak, že stlačíte uvoľňovacie tlačidlo (ak je k dispozícii) a súčasne budete odtáčať hadicu.

ČISTENIE SITKOVÉHO FILTRA V PRÍVODNEJ HADICI

1. Zatvorte vodovodný ventil a uvoľnite prívodnú hadicu.

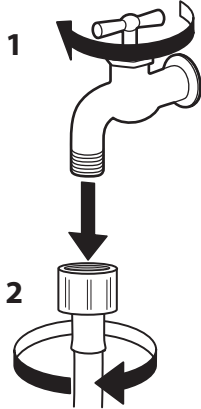

2. Sitkový filter na konci hadice vyčistite opatrne pomocou mäkkej kefky.

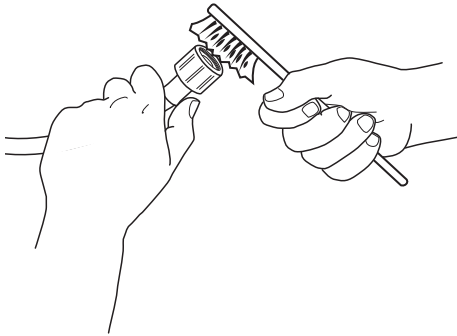

3. Teraz ručne odskrutkujte prívodnú hadicu zo zadnej strany práčky. Vytiahnite sitkový filter z prípojky práčky kombinačkami a opatrne ho vyčistite.

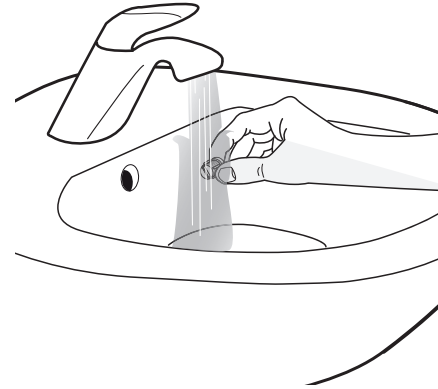
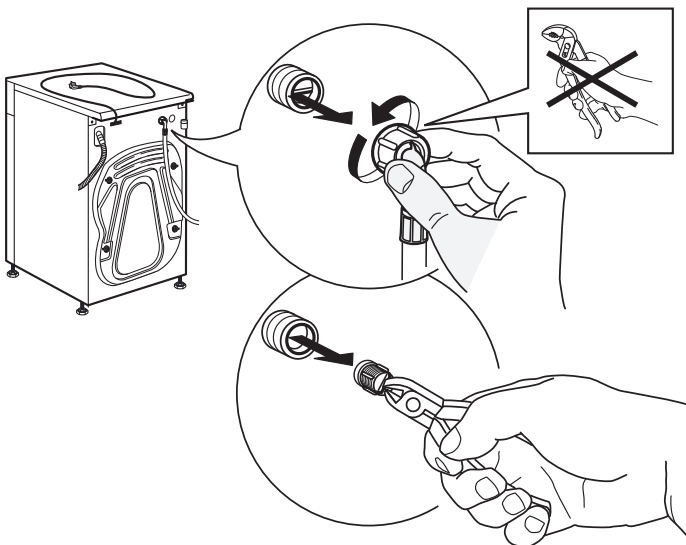

4. Vložte sitkový filter na pôvodné miesto. Pripojte hadicu späť k vodovodnému ventilu a práčke. Na pripojenie hadice nepoužívajte náradie. Otvorte ventil prívodu vody a ubezpečte sa, či sú spojenia pevné.

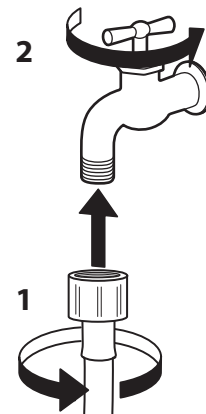
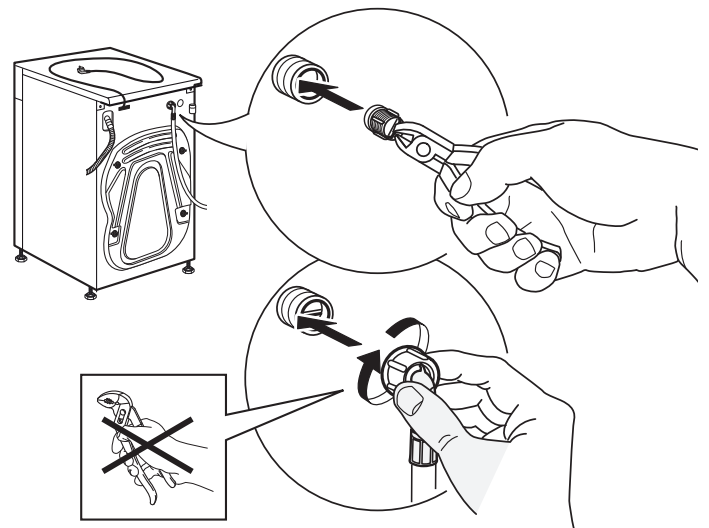

ČISTENIE DÁVKOVAČA PRACIEHO PROSTRIEDKU

1. Vyberte dávkovač tak, že zatlačíte uvoľňovacie tlačidlo a súčasne budete vyťahovať dávkovač von.

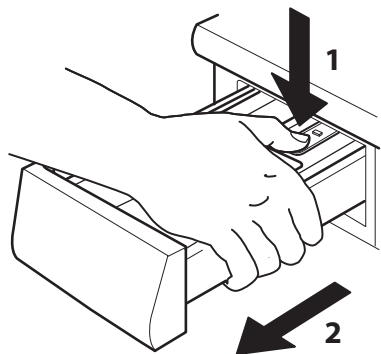

4. Jednotlivé časti vyutierajte dosucha mäkkou handričkou.

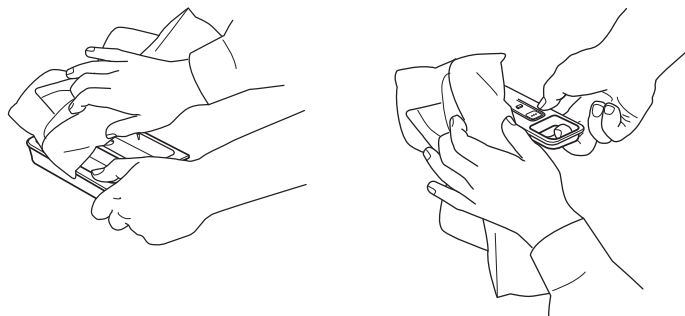

2. Vyberte vložku z dávkovača a tiež priehradku na aviváž.

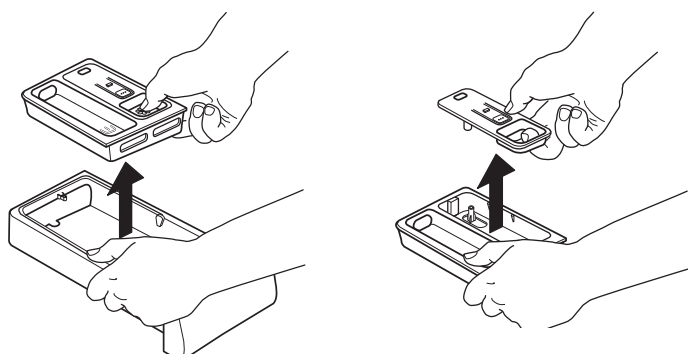

5. Zložte dávkovač a zasuňte ho späť na svoje miesto.

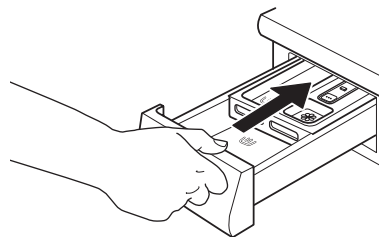

3. Vyčistite všetky časti pod tečúcou vodou, aby sa zmyli zvyšky pracieho prostriedku alebo aviváže.

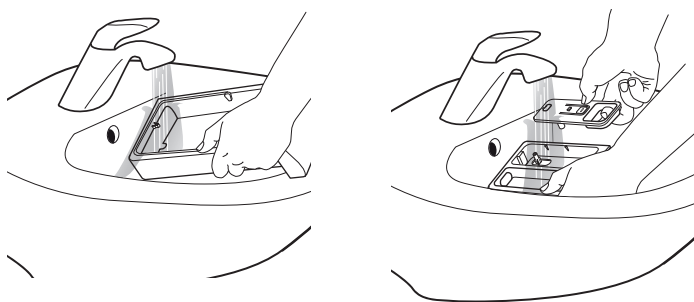

ČISTENIE FILTRA / VYPÚŠŤANIE ZVYŠKOVEJ VODY

⚠ VAROVANIE

Pred vyčistením filtra a vypustením zvyškovej vody vypnite a odpojte práčku. Ak ste zvolili program s horúcou vodou, počkajte, kým sa voda vychladí a až potom ju vypustite.

Ak sa voda nedá vypustiť, rozsvieti sa ukazovateľ chyby „Vodný filter zanesený“. Pravidelne čistite vodný filter aspoň raz za mesiac. Vyhnite sa tak situácií, že voda nebude môcť odtecť pre zanesenie filtra.



1. Vyberte sokel: Zatlačením pravej a ľavej bočnice uvoľníte sokel a môžete ho vybrať.

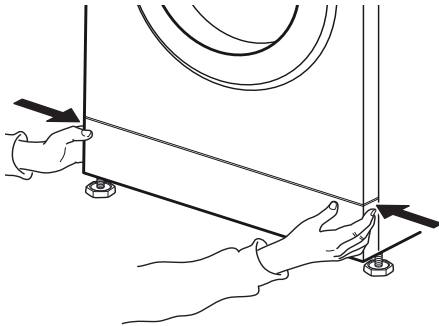

2. Nádoba na zvyškovú vodu: Ak je práčka vybavená hadicou na núdzové vypustenie: Nachystajte si nádobu na zvyškovú vodu. Vyberte hadicu na núdzové vypustenie zo spodnej časti práčky

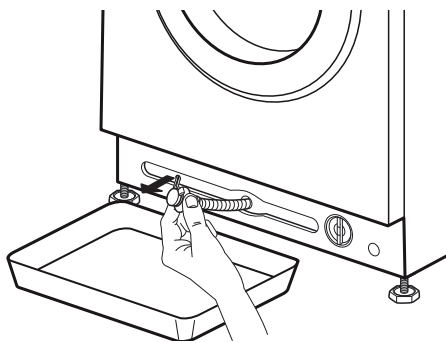

Ak práčka nie je vybavená hadicou na núdzové vypustenie:

Umiestnite širokú a nízku nádobu pod filter na zachytávanie vody.

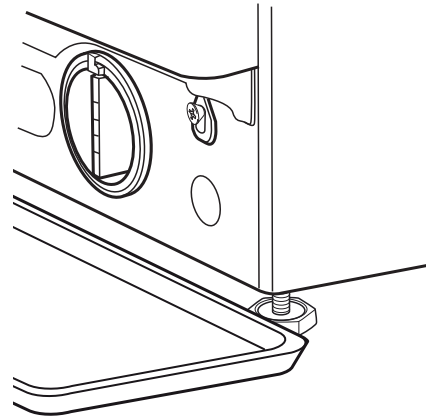

3. Vypustite vodu:

Ak je práčka vybavená hadicou na núdzové vypustenie:

Odstráňte zátku z hadice a nechajte vodu vytekať do nádoby. Keď sa nádoba naplní, zatvorte hadicu zátkou a vyprázdňte nádobu. Opakujte tento postup, až kým z hadice prestane vytekať voda. Potom pevne uzavrite hadicu zátkou a vložte ju späť do spodnej časti práčky.

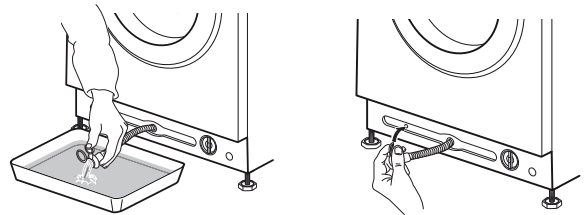

Ak práčka nie je vybavená hadicou na núdzové vypustenie:

Filter pomaly otočte proti smeru hodinových ručičiek, kým nezačne vytekať voda. Nechajte vodu vytekať, ale filter neodstraňujte.

Keď sa nádoba naplní, zatvorte filter v smere hodinových ručičiek. Vyprázdnite nádobu.

Opakujte tento postup, až kým nevytečie všetka voda.

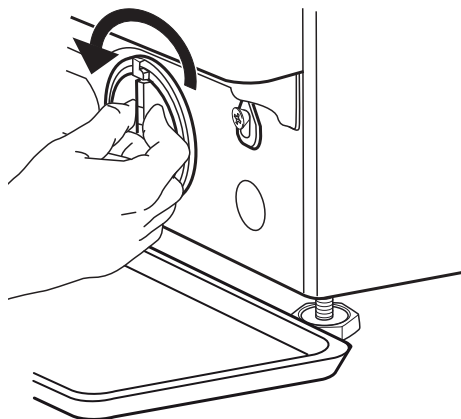

4. Odstráňte filter: Pod filter položte bavlnenú handru, ktorá absorbuje malé množstvo zostávajúcej vody. Odstráňte filter otáčaním proti smeru hodinových ručičiek.

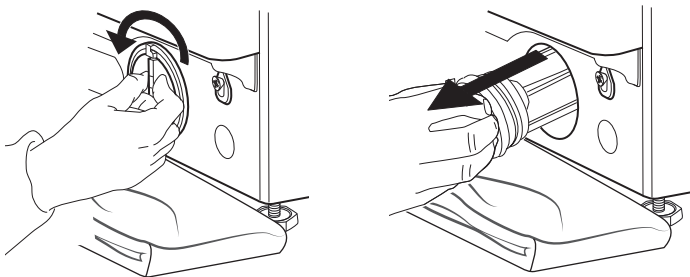

5. Vyčistite filter: odstráňte zvyšky z filtra a očistite ho pod tečúcou vodou.

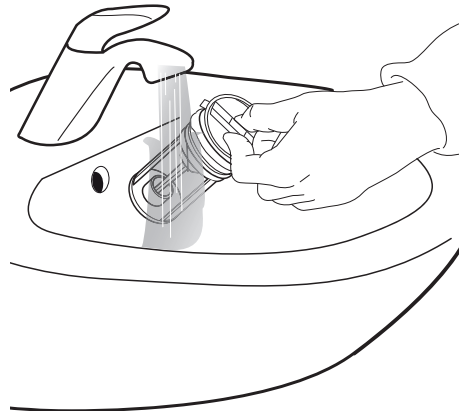

6. Vložte vodný filter a nasadte späť sokel: Vložte filter späť na svoje miesto krútením v smere hodinových ručičiek. Zapojte ho čo najrýchlejšie; držadlo filtra musí byť v zvislej polohe. Vodotesnosť filtra vyskúšate tak, že do dávkovača pracieho prostriedku nalejete asi liter vody. Potom nasadte späť sokel.

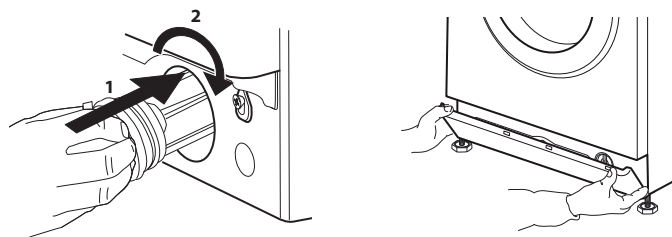

PREPRAVA A MANIPULÁCIA

Odpojte práčku a zatvorte vodovodný ventil.

- 1.** Uistite sa, že sú dvierka práčky a dávkovač pracieho prostriedku správne zatvorené.
- 2.** Odpojte prírodnú hadicu od vodovodného ventilu a odstráňte odtokovú hadicu. Vypustite všetku vodu z oboch hadíc a upevnite ich tak, aby sa počas prepravy nepoškodili.

- 3.** Upevnite prepravné skrutky. Postupujte podľa pokynov na odstránenie prepravných skrutiek v Inštaláčnej príručke v opačnom poradí.

Dôležité: Neprepravujte práčku, ak ste nenainštalovali prepravné skrutky.

RIEŠENIE PROBLÉMOV

Vaša práčka je vybavená rôznymi automatickými bezpečnostnými funkciami. Umožňujú odhaliť poruchy v krátkom čase a bezpečnostný systém môže vhodne zasiahnuť.

Tieto poruchy často nebývajú závažné a dajú sa odstrániť za niekoľko minút.



PROBLÉM	MOŽNÁ PRÍČINA	RIEŠENIE
Spotrebič sa nezapne, nesvietia žiadne kontrolky	Práčka nie je zapojená do siete	Zasuňte zástrčku do zásuvky
	Zásuvka alebo poistka nefungujú	Použite lampu, aby ste skontrolovali ich funkčnosť, chybné časti dajte opraviť
	Výpadok prúdu	Práčka bude automaticky pokračovať po obnovení prívodu prúdu
Práčka sa nezapne, hoci ste stlačili tlačidlo „Štart/Pauza“	Dvierka nie sú správne zatvorené	Zatlačte dvierka, aby ste počuli kliknutie
	Je aktivovaná funkcia „Blokovanie tlačidiel“	Stlačte tlačidlo so symbolom kľúča, podržte ho aspoň 3 sekundy a deaktivujete blokovanie tlačidiel
Práčka sa počas programu zastaví a kontrolka „Štart/Pauza“ bliká	Je aktivovaná funkcia „Odloženie pláchania“	Ukončíte funkciu „Odloženie pláchania“ vypustením vody alebo odstredenie bielizne (pozrite si časť „Pláchanie s pridržaním“ – FUNKCIE A MOŽNOSTI).
	Program sa prerušil, možno sa otvorili dvierka	Uistite sa, či sú dvierka zatvorené Stlačte tlačidlo „Štart/Pauza“ a program bude pokračovať
	Aktivoval sa bezpečnostný systém: rozsvietila sa chybová kontrolka a/alebo na displeji sa objavilo chybové hlásenie (F ...); vodovodný ventil je možno zatvorený	Prečítajte si odsek „Indikácie porúch“. Uistite sa, že vodovodný ventil je otvorený a prívodná hadica nie je zauzlená.
V dávkovači pracieho prostriedku ostali po ukončení programu zvyšky pracieho prostriedku	Príliš nízky tlak vody; sitkový filter v prívodnej hadici môže byť zanesený	Uistite sa, že vodovodný ventil je úplne otvorený. Skontrolujte sitkový filter prívodnej hadice, pozrite si časť ČISTENIE A ÚDRŽBA / Čistenie sitkového filtra prívodnej hadice
Práčka počas odstredenia vibruje	Neodstránili ste prepravné skrutky (!)	Odstráňte prepravné skrutky podľa pokynov v Inštaláčnej príručke
	Práčka nestojí pevne na všetkých štyroch nožičkách	Nastavte nožičky (Inštaláčna príručka). Uistite sa, že práčka stojí vo vodorovnej polohe a na pevnom podklade.
Na ovládacom displeji bliká rýchlosť odstredenia „0“ a/alebo bielizeň je veľmi vlhká	Nerovnomerné rozloženie bielizne v bubne zabránilo spustiť cyklus odstredenia, aby sa predišlo poškodeniu práčky	Ak chcete odstrediť mokrá bielizeň, pridajte viac kusov rôznych veľkostí a potom zvolte a spustíte program „Pláchanie a odstredenie“. Neplňte práčku malým objemom veľkých kusov savej bielizne/perte spoločne rôzne veľké kusy bielizne

PROBLÉM	MOŽNÁ PRÍČINA	RIEŠENIE
Bielizeň je zle odstredená	Odstredenie bolo nastavené na nízku rýchlosť.	Vyberte a spustíte program „odstredovanie“ na vyššej rýchlosti (ak si takúto možnosť môžete vybrať).
	Nerovnomerné rozloženie bielizne v bubne zabránilo spustiť cyklus odstredenia.	Pozrite si popis vyššie.
	Nadmerné množstvo peny zabránilo spustiť odstredenie.	Spustíte program „Pláchanie a odstredenie“. Nepoužívajte veľké množstvá pracieho prostriedku. Nastavte a využívajte funkciu „Pomocník dávkovania“.
Na bielizni sa po praní objavujú zvyšky pracieho prostriedku	Použili ste príliš veľa prášku na pranie/nekvalitný prací prostriedok.	Nepoužívajte nadmerné množstvo pracieho prostriedku Vykefujte tkaniny. Použite možnosť „Intenzívne pláchanie“ (ak si takúto možnosť môžete vybrať). Používajte tekutý prací prostriedok/ používajte špeciálny prací prostriedok na čiernu alebo tmavú bielizeň.
Práčka ostane bez činnosti počas programu/zdá sa, že program nepokračuje/ na displeji sa môže zobrazit animácia	Prebiehajú fázy programu bez pohybu bubna.	Pri niektorých programoch je bežné, že bubon práčky ostane bez činnosti asi 2 minúty.
	Program prerušila nadmerná tvorba peny (môže byť spôsobené nadmerným množstvom pracieho prostriedku). To sa môže niekoľkokrát opakovať, kým sa dostatočne neznižuje množstvo peny.	Program bude automaticky pokračovať, keď sa množstvo peny zníži dostatočne. Ak sa na displeji zobrazuje „Fod“ (chybové hlásenie pre nadmerné množstvo), pozrite si tabuľku CHYBOVÉ KONTROLKY A HLÁSENIA.
	V sieti mohlo nastať podpätie alebo prepätie.	Program bude automaticky pokračovať, keď sa napätie v sieti dostane do normálneho rozpätia.
Doba programu je dlhšia alebo kratšia ako je uvedené na displeji/v tabuľke programov.	Práčka sa musí prispôbiť faktorom, ktoré ovplyvňujú dĺžku programu, ako napríklad veľkosť bielizne, nadmerná tvorba peny, nerovnomerné rozloženie náplne, dlhší čas zohrievania v dôsledku nízkej teploty privádzanej vody atď. Keď sa prepočíta dĺžka programu, na displeji sa zobrazí animácia.	Neperte malé množstvo veľkých kusov savej bielizne/pridajte kusy rôznych veľkostí. Nepoužívajte nadmerné množstvá pracieho prostriedku – dodržiavajte odporúčania výrobcu na obale pracieho prostriedku. Nastavte a využívajte funkciu „Pomocník dávkovania“.
Dvierka sú zamknuté, na displeji sa môže alebo nemusí zobrazovať chybová kontrolka a program sa zastavil.	Dvierka sa v prípade výpadku prúdu uzamknú.	Program bude automaticky pokračovať, keď sa obnoví dodávka elektrickej energie.
	Práčka ostane bez činnosti (ako je opísané v predchádzajúcej časti „Práčka ostane bez činnosti...“).	Program bude automaticky pokračovať, keď sa príčina odstavenia odstráni.
	Hladina vody alebo teplota je príliš vysoká alebo sa pokazila elektrická súčiastka.	Pozrite si pokyny týkajúce sa „Servisu“: chyba „uzamknutie dvierok“/FdL/F29 v časti „Chybové kontrolky“.
Osvetlenie bubna (ak je k dispozícii) nesvieti.	Treba vymeniť žiarovku.	Kontaktujte náš popredajný servis ohľadom výmeny žiarovky.

CHYBOVÉ KONTROLKY A HLÁSENIA

V nasledujúcom texte nájdete prehľad možných príčin a riešení chýb.

Ak problém pretrváva aj po odstránení príčiny poruchy, stlačte tlačidlo „Zapnutie/Vypnutie“ a podržte ho aspoň 3 sekundy. Ak chybová kontrolka aj naďalej svieti, zatvorte vodovodný ventil, vypnite a odpojte práčku a kontaktujte náš popredajný servis.

Chybová kontrolka	Možná príčina	Riešenie
ZATVORENÝ VODOVODNÝ VENTIL 	Žiadny alebo nedostatočný prívod vody <ul style="list-style-type: none">• Zatvorený vodovodný ventil• Zauzlená prívodná hadica• Príliš nízky tlak vody• Zanesený sitkový filter v prívodnej hadici• Zamrznutá voda v prívodnej hadici	Otvorte vod. kohútik Presvedčte sa, či prívodná hadica nie je zauzlená. Uistite sa, že tlak vody je dostatočný. Vyčistite sitkový filter v prívodnej hadici (ČISTENIE A ÚDRŽBA) Umiestnite práčku do miestnosti s teplotou minimálne 5 °C. Po odstránení problému stlačte tlačidlo „Štart/Pauza“. Ak problém pretrváva, stlačte tlačidlo „Zapnutie/Vypnutie“ a podržte ho aspoň 3 sekundy.
VYČISTIŤ FILTER 	Neodčerpáva sa voda z práčky <ul style="list-style-type: none">• Zauzlená odtoková hadica• Odtoková hadica je upchatá alebo zamrznutá• Zanesený filter• Zanesené čerpadlo	Skontrolujte, či odtoková hadica nie je zauzlená Umiestnite práčku do miestnosti s teplotou minimálne 5 °C. Vyčistite filter podľa návodu v časti ČISTENIE FILTRA. Po odstránení problému stlačte tlačidlo „Štart/Pauza“. Ak problém pretrváva, stlačte tlačidlo „Zapnutie/Vypnutie“ a podržte ho aspoň 3 sekundy.

Ukazovateľ na displeji	Možná príčina	Možné riešenie
BLIKÁ KONTROLKA „OTVORENÉ DVIERKA“ 	Dvierka sa nedajú uzamknúť	Silno zatlačte dvierka v mieste zámku a zatvorte dvierka poriadne. Potom stlačte tlačidlo „Štart/Pauza“. Ak problém pretrváva, stlačte tlačidlo „Zapnutie/Vypnutie“ a podržte ho aspoň 3 sekundy.

Hlásenie na displeji	Možná príčina	Možné riešenie
FdL (alebo F29)	Dvierka sa nedajú odomknúť.	<p>Silno zatlačte dvierka v mieste zámku a stlačte tlačidlo „Zapnutie/Vypnutie“ a podržte ho aspoň 3 sekundy.</p> <p>Ak ste vybrali horúci cyklus, počkajte, kým sa práčka vychladne a stlačte tlačidlo „Zapnutie/Vypnutie“ a podržte ho aspoň 3 sekundy.</p> <p>Zapnite práčku. Ak porucha pretrváva, skontrolujte a prípadne odstráňte možnú príčinu, ako je uvedené v popise pre chybu „Vyčistiť filter“. Opäť zapnite práčku. Ak sa dvierka neodomyknú, stlačte tlačidlo „Zapnutie/Vypnutie“ a podržte ho aspoň 3 sekundy.</p> <p>Ak sa dvierka stále nedajú odomknúť, pozrite si časť „DVIERKA – AKO ICH V PRÍPADE PORUCHY OTVORIŤ“. Skôr ako vypustíte vodu/otvoríte dvierka, počkajte, kým sa voda nevychladí (pri horúcich programoch).</p>
Fod	Program prerušila nadmerná tvorba peny (môže byť spôsobené nadmerným množstvom pracieho prostriedku). Prerušenie sa môže niekoľkokrát opakovať, kým sa dostatočne nezníži množstvo peny.	<p>Spustite program „Pláchanie a odstredenie“ s možnosťou „Intenzívne pláchanie“.</p> <p>Dodržiavajte odporúčané množstvá pracieho prostriedku.</p> <p>Nastavte a využívajte funkciu „Pomocník dávkovania“.</p> <p>Skontrolujte, či je filter čistý.</p>

Chybová kontrolka	Hlásenie na displeji	Možná příčina	Možné riešenie
 SERVIS	F20 alebo F60	Pokazená elektronická súčiastka	Vypnite a odpojte práčku; zatvorte vodovodný ventil. Zavolajte popredajný servis
	F24	Príliš veľa bielizne pre program s nízkym maximálnym množstvom plnenia Príliš veľa vody	Zvoľte a zapnite program „Pláchanie a odstredenie“, čím riadne ukončíte prerušený prací program. Práčku nepreťažujte. Dodržiavajte maximálne množstvo bielizne pre daný program, ako to určuje tabuľka programov. Zatvorte vodovodný ventil. Stlačte tlačidlo „Zapnutie/Vypnutie“ a podržte ho aspoň 3 sekundy, aby ste vypustili vodu; počkajte, kým sa voda nevypustí (na displeji sa zobrazí nápis „Koniec“). Opäť otvorte vodovodný ventil. – Ak do práčky začne ihneď vtekať voda (bez spustenia programu), príčinou poruchy je pokazená elektrická súčiastka. Zatvorte vodovodný ventil, vypnite a odpojte práčku. Kontaktujte popredajný servis.
	F02	Porucha funkcie „Waterstop“ – zistený únik vody v spodnej vaničke.	Stlačte tlačidlo „Zapnutie/Vypnutie“ a podržte ho aspoň 3 sekundy. Ak chyba pretrváva, kontaktujte popredajný servis.
	Všetky ostatné F... chyby	Pokazená elektrická súčiastka	Stlačte tlačidlo „Zapnutie/Vypnutie“ a podržte ho aspoň 3 sekundy, aby ste resetovali chybu. Ak problém pretrváva, vypnite a odpojte práčku. Zatvorte vodovodný kohútik. Zavolajte popredajný servis.

Ak sa porucha nedá odstrániť navrhovaným riešením, vyťahnite práčku z elektrickej zásuvky, uzavrite prívod vody a informujte popredajný servis (podľa časti POPREDAJNÝ SERVIS).

DVIERKA – AKO ICH V PRÍPADE PORUCHY OTVORIŤ, ABY STE MOHLI VYBRAŤ BIELIZEŇ

Vypnite a odpojte práčku. Zatvorte vodovodný ventil.

Počkajte, kým sa bubon prestane otáčať. Nikdy neotvárajte dverka, keď je bubon v pohybe. Ak periete na vysokej teplote, počkajte, kým sa voda a bielizeň vychladí.

Vždy vypustite vodu skôr ako otvoríte dverka tak, že stlačíte a podržíte tlačidlo „Zapnutie/Vypnutie“, kým sa na displeji nezobrazí nápis „rES“ alebo manuálne podľa pokynov v časti VYPÚŠŤANIE ZVYŠKOVEJ VODY.

Skôr ako sa pokúsíte otvoriť dverka podľa pokynov uvedených nižšie, pozrite si časť o chybovom hlásení „Dverka sú zamknuté, na displeji sa môže alebo nemusí zobrazovať chybová kontrolka a program sa zastavil“. Dverka sa môžu odomknúť samé, napríklad po obnovení prívodu elektrického prúdu.

Ak chcete svoju bielizeň vybrať okamžite, skúste najskôr odomknúť dverka podľa pokynov v časti

CHYBOVÉ KONTROLKY A HLÁSENIA (FdL alebo F29). Ak sa vám nepodarí odomknúť dverka ani podľa pokynov vo vyššie spomínanej časti, postupujte podľa návodu nižšie.

V prípade výpadku elektrického prúdu práčka bude pokračovať od fázy, v ktorej bola prerušená, hneď po opätovnej obnove prúdu.

Ak sa na práčke vyskytne chyba a dverka sú uzamknuté, ale vy potrebujete vybrať bielizeň:

1. Najprv vypustite vodu podľa pokynov v časti „Vypúšťanie zvyškovej vody“

2. Odstráňte skrutku skrutkovačom.

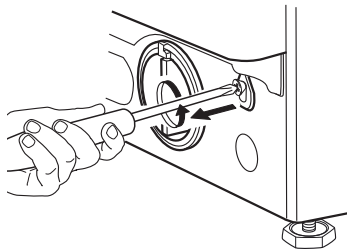

3. Potiahnite popruh označený ako „Dverka otvorené“ smerom nadol. Teraz môžete otvoriť dverka a vybrať bielizeň.

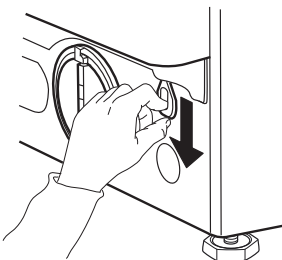

4. Potom opäť upevnite popruh skrutkou.

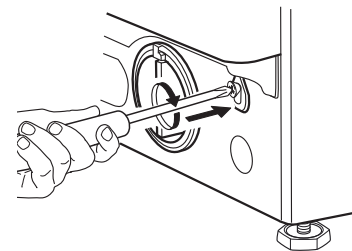

5. Nasadte sokel na svoje miesto

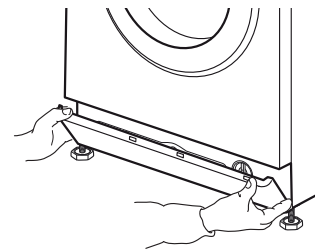

POPREDAJNÝ SERVIS

SKÔR AKO ZAVOLÁTE SERVIS

AK CHYBA PRETRVÁVA, KONTAKTUJTE POPRE- DAJNÝ SERVIS

Zavolajte na číslo uvedené v záručnej knižke alebo postupujte podľa pokynov na stránke www.whirlpool.eu

1. Skúste problém vyriešiť sami pomocou pokynov v časti

PRÍRUČKA NA RIEŠENIE PROBLÉMOV

2. Práčku vypnite a opäť zapnite, aby ste skontrolovali, či chyba pretrváva.

Vždy uveďte

- Krátky opis poruchy
- Model práčky (pozri výkonnostný štítok vo vnútri dvierok)
- Servisné číslo (na typovom štítku vo vnútri dvierok; číslo uvedené po slove „Service“)
- Vašu úplnú adresu a telefónne číslo.

SERVICE 0000 000 00000



Ak si vaša práčka vyžaduje akúkoľvek opravu, využite popredajný servis, aby ste zaistili správnu opravu a použitie originálnych náhradných dielov.

Výrobca:
Whirlpool Europe s.r.l. Socio Unico
Viale Guido Borghi 27
21025 Comerio (VA)
Italy

SLOVENŠČINA

NAVODILA ZA VAROVANJE ZDRAVJA, VARNOST, UPORABO, VZDRŽEVANJE in NAMESTITEV



HVALA, DA STE KUPILI IZDELEK ZNAMKE WHIRLPOOL.
Aparat registrirajte na spletni strani www.whirlpool.eu/register,
da vam bomo lahko nudili vsestranski servis in podporo

Kazalo

Navodila za varovanje zdravja in varnost

VARNOSTNA NAVODILA	349
VAROVANJE OKOLJA	352
IZJAVA O SKLADNOSTI	353

Navodila za uporabo in vzdrževanje

OPIS IZDELKA	354
APARAT	354
POSODA ZA PRALNO SREDSTVO	354
UPRAVLJALNA PLOŠČA	355
TEHNIČNI PODATKI ZA PRIKLJUČITEV NA VODOVOD	356
VRATA	357
OSVETLITEV BOBNA (če je na voljo)	357
PRIBOR	357
UPORABA APARATA	358
PRVA UPORABA	358
VSAKODNEVNA UPORABA	359

PROGRAMI IN MOŽNOSTI	363
FUNKCIJE	369
INDIKATORJI	371
POMOČ PRI DOZIRANJU/PRVA UPORABA	372
POMOČ ZA DOZIRANJE/VSAKODNEVNA UPORABA	374
NASVETI ZA VARČEVANJE	375
ČIŠČENJE IN VZDRŽEVANJE	376
ČIŠČENJE ZUNANJIH POVRŠIN PRALNEGA STROJA	376
PREVERJANJE DOVODNE CEVI ZA VODO	377
ČIŠČENJE MREŽNIH FILTROV V DOVODNI CEVI ZA VODO	378
ČIŠČENJE POSODE ZA PRALNO SREDSTVO	379
ČIŠČENJE VODNEGA FILTRA/IZČRPAVANJE ODVEČNE VODE	380
RAVNANJE V PRIMERU TRANSPORTA	382
ODPRAVLJANJE TEŽAV	383
VRATA – ODPIRANJE V PRIMERU NAPAKE, DA IZ PRALNEGA STROJA LAHKO VZAMETE PERILO	388
SERVISNA SLUŽBA	389
Navodila za namestitvev	390

VARNOSTNA NAVODILA

POMEMBNE INFORMACIJE, KI JIH MORATE PREBRATI IN UPOŠTEVATI

Pred uporabo pralnega stroja pozorno preberite Navodila za varovanje zdravja in varnost ter Navodila za uporabo in vzdrževanje.

Navodila hranite na dosegu roke za prihodnjo uporabo.

VAŠA VARNOST IN VARNOST DRUGIH OSEB STA IZREDNO POMEMBNI.

V navodilih za uporabo in na pralnem stroju so pomembna varnostna opozorila, ki jih mora uporabnik prebrati in vselej upoštevati.



To je simbol, ki opozarja na nevarnost.

Simbol vas opozarja na morebitne nevarnosti, ki lahko vas in druge uporabnike ubijejo ali poškodujejo.

Vsa varnostna sporočila so navedena za simbolom, ki opozarja na nevarnost, ali besedo **NEVARNOST** oz. **OPOZORILO**. Pomen teh dveh besed:

⚠ NEVARNOST

Označuje nevarno situacijo, ki bo povzročila težko poškodbo, če se ji ne izognete.

⚠ OPOZORILO

Označuje nevarno situacijo, ki lahko povzroči težko poškodbo, če se ji ne izognete.

Vsa varnostna opozorila podajajo specifične podrobnosti o morebitnih nevarnostih ter prikazujejo, kako zmanjšati nevarnost poškodb, gmotne škode in električnega udara, ki nastanejo kot posledica nepravilne uporabe pralnega stroja. Dosledno upoštevajte naslednja navodila.

Če navodil ne upoštevate, se lahko znajdete v nevarnosti. Če teh nasvetov in varnostnih ukrepov ne upoštevate, proizvajalec zavrača odgovornost za poškodbe ljudi, živali ali lastnine.

Zelo majhni (0–3 leta) in majhni otroci (3–8 let) se ne smejo zadrževati v bližini aparata brez ustreznega stalnega nadzora.

Otroci, stari 8 let ali več, in osebe z omejenimi telesnimi, čutnimi ali razumskimi sposobnostmi oz. osebe, ki nimajo dovolj izkušenj in znanja, lahko pralni stroj uporabljajo le, če so pod nadzorom oz. če so bili poučeni o varni uporabi ter se zavedajo morebitnih nevarnosti. Otroci

se s pralnim strojem ne smejo igrati. Brez nadzora otroci ne smejo čistiti ali vzdrževati aparata.

Odstranite transportna varovala.

Na pralnem stroju so nameščena transportna varovala, ki poskrbijo, da se notranjost aparata med prevozom ne poškoduje. Pred uporabo aparata morate obvezno odstraniti transportna varovala.

Ko varovala odstranite, odprtine pokrijte s štirimi plastičnimi pokrovi, ki so priloženi aparatu.

Vrat nikdar ne odpirajte na silo in nanje ne stopajte.

NAMENSKA UPORABA IZDELKA

Proizvajalec zavrača vsakršno odgovornost v primeru nepravilne uporabe ali napačne nastavitve upravljalnih elementov.

POZOR: Ta pralni stroj ni namenjen delovanju z zunanjim časovnikom ali

ločenim daljinskim upravljanjem.

Pralnega stroja ne uporabljajte zunaj hiše.

V pralnem stroju ali v njegovi bližini ne shranjujte eksplozivnih ali vnetljivih snovi, kot so pločevinke z razpršili. Na teh mestih prav tako ne uporabljajte oz. nanje ne postavljajte bencina ali drugih vnetljivih snovi: ob nenamernem vklopu pralnega stroja lahko pride do požara.

Pralni stroj se lahko uporablja na javnih površinah.

Pralni stroj je namenjen za pranje perila, ki je primerno za strojno pranje.

NAMESTITEV

Namestitev in popravila mora izvesti strokovno usposobljena oseba v skladu z navodili proizvajalca in veljavnimi varnostnimi predpisi. Ne popravljajte ali zamenjajte delov pralnega stroja, razen v primeru, da je to izrecno navedeno v navodilih za uporabo.

Otroci ne smejo nameščati stroja. Med namestitvijo pralnega stroja se otroci ne smejo zadrževati v njegovi bližini. Med in po namestitvijo pralnega stroja embalažo shranjujte izven dosega otrok (plastične vrečke, komponente iz polistirena itd.).

Ko odstranjujete embalažo in nameščate aparat, vedno uporabite zaščitne rokavice. Ko pralni stroj odstranite iz embalaže, se prepričajte, da

med prevozom ni bil poškodovan. V primeru težav se obrnite na prodajalca ali najbližjo servisno službo.

Za premikanje in namestitev pralnega stroja sta potrebni najmanj dve osebi.

Med namestitvijo pralnega stroja se otroci ne smejo zadrževati v njegovi bližini.

Pralni stroj mora biti nameščen na mestu, kjer bo omogočen stalen pregled in dosegljivost električne priključitve.

Pred izvajanjem namestitvenih del odklopite pralni stroj iz omrežne napetosti.

Med namestitvijo pazite, da s pralnim strojem ne poškodujete napajalnega kabla.

Pralni stroj vključite šele, ko je namestitev končana.

Po namestitvi naprave počakajte nekaj ur, preden jo zaženete, tako da se lahko prilagodi prostorskim pogojem.

Pralnega stroja ne namestite na mesto, kjer bi bil lahko izpostavljen ekstremnim pogojem: slabo prezračevanje, temperature pod 5 °C ali nad 35 °C.

Ko nameščate pralni stroj, morajo vse štiri noge stabilno stati na tleh; po potrebi jih lahko prilagodite. S pomočjo vodne tehtnice preverite, ali je pralni stroj popolnoma uravnan.

Če so na mestu postavitve lesena tla ali plavajoči pod (npr. nekatere vrste parketa in laminata), pralni stroj postavite na vezano ploščo z

dimenzijami najmanj 60 x 60 cm (širina/dolžina) in debelino najmanj 3 cm. Vezano ploščo pritrdite na tla.

Za priključitev pralnega stroja na vodovod uporabite izključno nove cevi. Rabljenih cevi ne uporabljajte, ampak jih zavržite.

Pralni stroj premikajte, ne da bi ga dvignili s prijemanjem za delovno površino.

Cev(i) za dovod vode povežite z vodovodom v skladu s predpisi krajevnega oskrbovalca z vodo.

Za modele, ki so zasnovani le za mrzlo vodo: ne priključite jih na dotok vroče vode.

Za modele za vročo vodo: dovodna vroča voda ne sme preseči temperature 60 °C.

Prezračevalne odprtine na spodnjem delu pralnega stroja (če so na voljo) ne smejo biti prekrite s preprogo ali drugim materialom.

Tlak dovodne vode mora biti med 0,1 in 1 MPa.

Če želite na pralni stroj namestiti sušilni stroj, se najprej pri naši servisni službi ali specializiranem prodajalcu pozanimajte, ali je to mogoče. To lahko storite le, če sušilni stroj na pralni stroj pritrdite s pritrdilnimi elementi, ki so na voljo pri naši servisni službi ali specializiranem prodajalcu.

OPOZORILA GLEDE ELEKTRIČNEGA TOKA

Napetost na napisni ploščici mora ustrezati napetosti na mestu priključitve.

Da bo namestitev v skladu z veljavnimi varnostnimi predpisi, potrebujete omnipolarno stikalo z najmanjšo razdaljo med kontaktoma 3 mm.

Predpisi zahtevajo obvezno ozemljitev pralnega stroja.

Če ima pralni stroj vtič, ki se ne prilega vaši vtičnici, se obrnite na usposobljeno osebo.

Prepovedana je uporaba podaljškov, razdelilnih vtičnic in adapterjev. Pralnega stroja ne priklopite na vtičnico, ki se lahko upravlja na daljavo.

Napajalnega kabla ne vlecite.

Če je napajalni kabel poškodovan, ga morate zamenjati z enakim kablom. Napajalni kabel lahko zamenja le strokovno usposobljena oseba v skladu z navodili proizvajalca in veljavnimi varnostnimi predpisi. Obrnite se na pooblaščen servisni center.

Pralnega stroja ne uporabljajte, če ima poškodovan kabel ali vtič, če ne deluje pravilno, oziroma če je bil poškodovan ali je padel. Električni kabel ali vtič ne sme priti v stik z vodo. Kabel ne sme biti blizu vročih površin.

Električne komponente po namestitvi aparata uporabniku ne smejo biti dostopne.

Pralnega stroja se ne dotikajte z mokrimi deli telesa in ga ne uporabljajte, ko ste bos.

PRIKLJUČITEV NA ELEKTRIČNO OMREŽJE ZGOLJ ZA VELIKO BRITANIJO IN IRSKO

Menjava varovalke

Če je na napajalnem kablu pralnega stroja nameščen vtič BS 1363A z varovalko 13 A, varovalko v tem vtiču zamenjajte z varovalko z odobritvijo ASTA po standardu BS 1362, pri čemer postopajte na naslednji način:

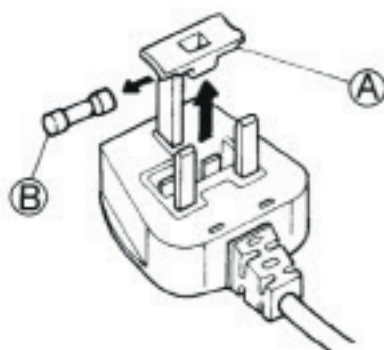

1. Odstranite pokrov varovalke (A) in varovalko (B).
2. V pokrov varovalke vstavite varovalko 13 A.
3. Varovalko in pokrov namestite nazaj v vtič.

Pomembno:

Ko ste zamenjali varovalko, morate ponovno namestiti tudi pokrov. Če pokrov varovalke izgubite, vtiča ni dovoljeno uporabljati, dokler ne namestite ustreznega pokrova. Pravilna vrednost varovalke je označena z barvo vložka ali z barvno oznako na spodnjem delu vtiča. Nadomestni pokrovi varovalke so na voljo v trgovini z električnim materialom.

Samo za Republiko Irsko

Pogosto veljajo informacije, ki se nanašajo na Veliko Britanijo, uporabljen pa je tudi drugačen

tip vtiča in vtičnice, to je 2-polni s stranskim ozemljitvenim kontaktom.

Omrežna vtičnica/vtič (velja za obe državi)

Če vtič, ki je nameščen na napajalnem kablu, ne ustreza omrežni vtičnici, se za dodatna navodila obrnite na servisno službo. Ne poskušajte ga zamenjati sami. Ta postopek mora izvesti strokovno usposobljena oseba v skladu z navodili proizvajalca in veljavnimi varnostnimi predpisi.

PRAVILNA UPORABA

Potem, ko ste pralni stroj uspešno namestili, pred prvo uporabo odstranite transportne vijake.

Ne presegajte največje dovoljene količine perila. V programski tabeli si lahko ogledate največjo dovoljeno količino perila.

Ko aparata ne uporabljate, zaprite vodovodno pipo.

Če je pralni stroj poškodovan, stopite v stik z lastnikom oz. po potrebi našo servisno službo.

ČIŠČENJE IN VZDRŽEVANJE

Preden se lotite čiščenja ali vzdrževanja pralnega stroja, ga odklopite iz električnega omrežja.

Odklop z napajalnega omrežja mora biti omogočen z obeh straneh pralnega stroja. Pri izvajanju vzdrževalnih del se prepričajte, da aparat niste po nesreči pustili vključenega na napajalno omrežje.

Za čiščenje ali vzdrževanje mora biti odklop z napajalnega omrežja omogočen z obeh straneh pralnega stroja.

Nikoli ne uporabljajte parnih čistilnikov.

Za čiščenje pralnega stroja nikoli ne uporabljajte vnetljivih snovi.

Za čiščenje pralnega stroja in predvsem upravljalne plošče

aparata ne uporabljajte detergenta za splošno uporabo, čistila za okna, abrazivnih praškov.

Za popravila je treba uporabiti samo originalne nadomestne dele.

Popravila morajo izvesti pri našem pooblaščenem servisnem centru.

Upoštevajte intervale čiščenja tako, kot je napisano v poglavju ČIŠČENJE IN VZDRŽEVANJE v Navodilih za uporabo in vzdrževanje.

VAROVANJE OKOLJA

ODSTRANJEVANJE EMBALAŽNEGA MATERIALA

Embalaža je sestavljena iz materiala, ki ga je mogoče 100 % reciklirati, in je označena s simbolom za recikliranje:



Dele embalaže zato odvrzite odgovorno in v skladu s predpisi pristojnih krajevnih služb, ki urejajo odlaganje odpadkov.

ODSTRANJEVANJE GOSPODINJSKIH APARATOV

Ko želite pralni stroj odstraniti, odrežite napajalni kabel in odstranite vrata ter police (če so na voljo), da aparat tako postane neuporaben. S tem

boste otrokom preprečili, da bi z lahkoto splezali vanj in ostali v aparatu ujeti.

Pralni stroj je bil proizveden z materiali,



ki omogočajo reciklažo in ponovno uporabo. Aparat odstranite v skladu z veljavnimi krajevnimi predpisi.

Dodatne informacije o odstranjevanju in recikliranju električnih gospodinjskih aparatov lahko dobite na pristojnem občinskem uradu, pri komunalni službi ali v trgovini, kjer ste pralni stroj kupili.

Pralni stroj je označen v skladu z evropsko Direktivo 2012/19/EU o odpadni električni in elektronski opremi (OEEO).

S pravilnim načinom odstranjevanja izdelka boste pomagali preprečiti morebitne negativne vplive na okolje in zdravje ljudi, ki bi se lahko pojavili ob nepravilnem odstranjevanju izdelka.

Simbol



na izdelku ali priloženi dokumentaciji pomeni, da ga je prepovedano odlagati med komunalne odpadke, temveč ga je treba oddati v zbirnem centru za recikliranje električne in elektronske opreme.

IZJAVA O SKLADNOSTI

Pralni stroj je načrtovan, izdelan in distribuiran v skladu z varnostnimi zahtevami evropskih direktiv:

- 2006/95/EC nizkonapetostna

direktiva

- 2004/108/EC direktiva o elektromagnetni združljivosti.
- Nivo hrupa pralnega stroja

mora biti pod 70 dB(A).

Mi, BAUKNECHT HAUSGERÄTE GmbH, D-73614 Schorndorf,
v zastopstvu WHIRLPOOL EUROPE S.r.l. I-21025 COMERIO

pod našo izključno odgovornostjo izjavljamo, da je izdelek,

pralni stroj	WHIRLPOOL	AWG812/PRO	AWG912/PRO
	Šifra 12NC:	8592 122 01010	8592 123 01010
	Vrsta odobritve:	D 430 P	D 430 P

na katerega se nanaša ta deklaracija, v skladu z naslednjimi standardi in normativnimi dokumenti.

EN 60335-1:2012+A11:2014+AC:2014

EN 50571:2013

EN 61770:2009

EN 62233:2002+Ber.1:2008

EN ISO 10472-1:2008

EN ISO 10472-2:2008

EN ISO 12100:2010

EN 55014-1: 2006+A1:2009+A2:2011 (preizkusna metoda > 30 MHz: moč motnje)

EN 55014-2: 1997+A1:2001+A2:2008

EN 61000-3-2: 2006 + A1:2009 + A2:2009

EN 61000-3-3: 2008

v skladu z določili direktive:

2006/42/ES direktiva o strojih

2006/95/ES nizkonapetostna direktiva – veljavna do 19. aprila 2016

2014/35/ES nizkonapetostna direktiva – veljavna od 20. aprila 2016

2004/108/ES direktiva o elektromagnetni združljivosti – veljavno do 19. aprila 2016

2014/30/EC direktiva o elektromagnetni združljivosti – veljavna od 20. aprila 2016

2011/65/EU direktiva RoHS

Schorndorf, 11. 11. 2015



Stephen M. Groppe
Globalni direktor, HA Platform
Fabric Care

Karl-Dieter Klingenstein
Odobritev izdelkov
GPO, Schorndorf

Ime in podpis pooblaščenice osebe

Leto oznake CE: 2015

OPIS IZDELKA

APARAT

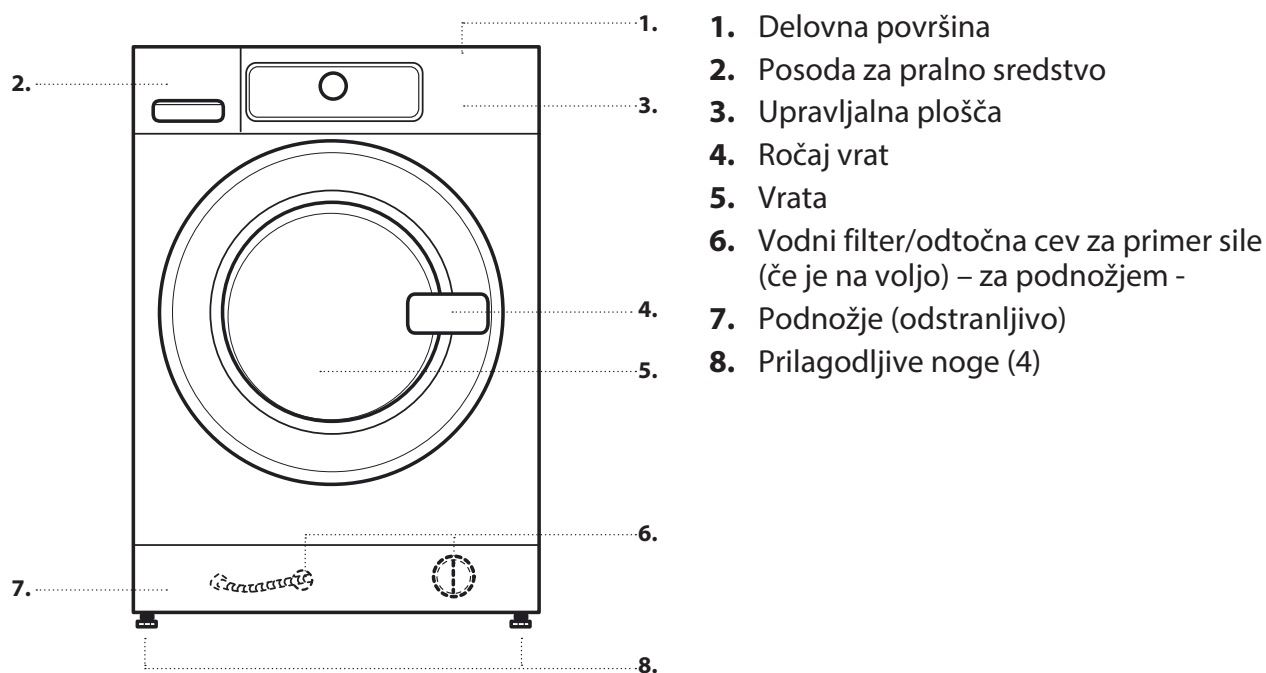

POSODA ZA PRALNO SREDSTVO

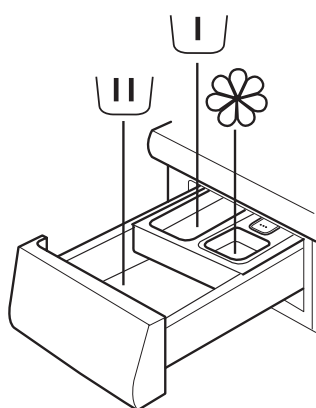

1. Prekat za glavno pranje
 - Pralno sredstvo za glavno pranje
 - Odstranjevalec madežev
 - Mehčalec vode
2. Prekat za predpranje
 - Pralno sredstvo za predpranje
3. Prekat za mehčalec
 - Mehčalec tkanin
 - Tekoči škrob

Mehčalec ali tekoči škrob nalijte le do oznake "MAKS".
4. Gumb za praznjenje
(pritisnite ga, če želite izprazniti posodo za pralno sredstvo, da jo tako lahko očistite)



PRIPOROČENA PRALNA SREDSTVA ZA RAZLIČNE VRSTE PERILA

Belo odporno perilo	(mrzlo-95 °C)	Močna pralna sredstva
Belo občutljivo perilo	(mrzlo-40 °C)	Blaga pralna sredstva, ki vsebujejo belila in/ali optična belila
Svetle/pastelne barve	(mrzlo-60 °C)	Pralna sredstva, ki vsebujejo belila in/ali optična belila
Žive barve	(mrzlo-60 °C)	Pralna sredstva za pisano perilo, ki ne vsebujejo belila/optičnega belila
Črna/temne barve	(mrzlo-60 °C)	Posebna pralna sredstva za črno/temno perilo

UPRAVLJALNA PLOŠČA

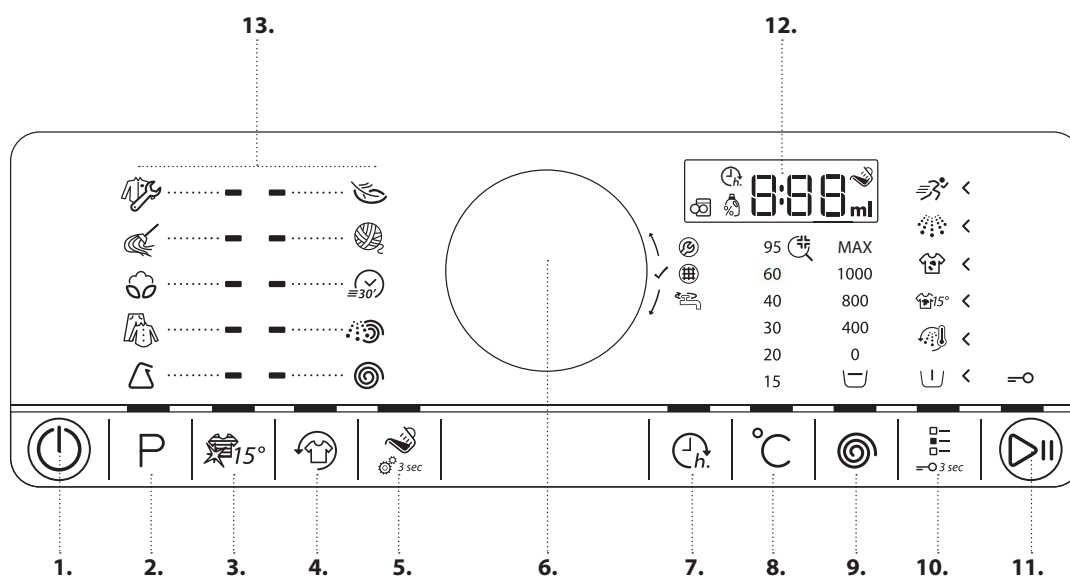

1. Tipka za vklop/izklop (dolga pritisk – ponastavitev/izčrpavanje)
2. Programska tipka
3. Tipka za Colours 15
4. Tipka za osveževanje
5. Tipka za pomoč pri doziranju (dolga pritisk – nastavev pomoči pri doziranju)
6. Vrtljivi gumb (za izbiro ga zavrtite, za potrditev pa pritisnite)
7. Tipka za zamik vklopa
8. Tipka za temperaturo
9. Tipka za nastavev števila vrtljajev ožemanja
10. Tipka za možnosti (dolga pritisk – zaklep tip)
11. Tipka za zagon/premor
12. Zaslona
13. Programi

TEHNIČNI PODATKI ZA PRIKLJUČITEV NA VODOVOD

PRIKLJUČITEV NA VODOVOD

DOVODNA VODA

Mrzla

VODOVODNA PIPA

Navojni spojnik za cev 3/4"

MINIMALNI TLAK DOVODNE VODE

100 kPa (1 bar)

MAKSIMALNI TLAK DOVODNE VODE

1000 kPa (10 bar)

VRATA

Če želite vrata odpreti, povlecite za ročaj

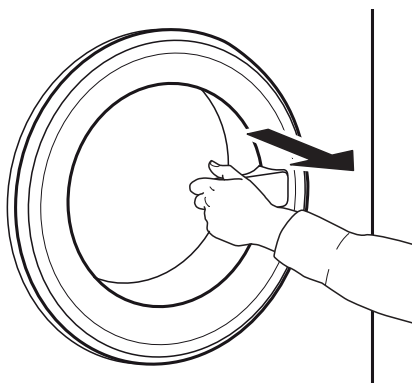

Če želite vrata zapreti, jih držite za ročaj in vrata potiskajte proti aparatu, dokler se slišno ne zaprejo.

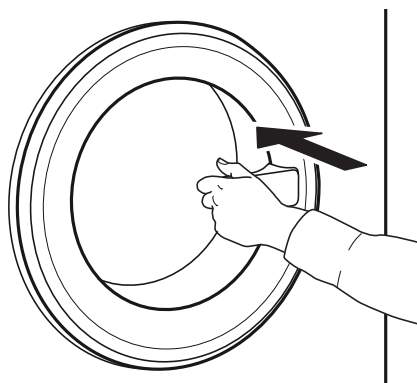

OSVETLITEV BOBNA (če je na voljo)

- Med izbiro programa: luč zasveti, da lahko v aparat naložite perilo
- Ko se program zažene, se luč priklaplja in izklaplja, medtem ko aparat zaznava količino perila.
- Ko je program končan in ko odprete vrata, se luč za nekaj časa prižge, da lahko izvzamete perilo. Nato se ponovno ugasne, da aparat tako varčuje z energijo; če jo želite ponovno prižgati, pritisnite katero koli tipko.

PRIBOR

Če vas zanima, ali je za vaš model pralnega (in sušilnega) stroja na voljo naslednji pribor, se obrnite na našo servisno službo

KOMPLET ZA NAMESTITEV NA PRALNI STROJ S POLICO

Komplet za namestitev na stroj s polico pomaga pri namestitvi sušilnega stroja na pralni stroj, s čimer prihranite veliko prostora. Prav tako vam olajša zlaganje perila v sušilni stroj in izvzemanje iz njega, če je stroj nameščen na višjem mestu.

UPORABA APARATA

PRVA UPORABA

Če pralni stroj vključite v vtičnico, se samodejno vklopi.
Za odstranjevanje proizvodnih ostankov

1. Izberite program "Bombaž" pri temperaturi 95 °C. Upoštevajte navodila v poglavju "VSAKODNEVNA UPORABA".

2. Dodajte majhno količino močnega pralnega sredstva v prekat za glavno pranje, ki je v posodi za pralno sredstvo. Uporabite največ 1/3 količine, ki jo proizvajalec priporoča za rahlo umazano perilo.

3. Program zaženite brez perila. Informacije o izbiri in zagonu programa so vam na voljo v poglavju "VSAKODNEVNA UPORABA".

VSAKODNEVNA UPORABA

RAZVRŠČANJE PERILA

1. IZ ŽEPOV ODSTRANITE VSE PREDMETE

- Kovanci, bucike itd. lahko poškodujejo perilo in pralni stroj.
- Predmeti, kot so papirnati robčki, se bodo raztrgali na koščke, ki jih boste morali po pranju odstraniti ročno.



2. ZAPRITE ZADRGE, GUMBE IN ZAPONKE. ZVEŽITE PASOVE IN TRAKOVE.

- Majhne kose oblačil (npr. najlonske nogavice, pasove itd.) in kose z zaponkami (npr. nedrčke) perite v vrečki za pranje ali v prevleki za vzglavnik z zadrigo. Ko perete zavese, vedno odstranite obročke ali pa čeznje poveznite bombažno vrečo.



3. VRSTA TKANINE/SIMBOL NA OZNAKI ZA NEGO

Bombaž, mešana vlakna, sintetika/perilo, enostavno za vzdrževanje, volna, perilo, ki se pere na roke.

- Pisano
Ločite pisane in bele kose oblačil. Nova pisana oblačila operite posebej.
- Velikost
Kose perila različnih velikosti perite hkrati, da tako povečate učinkovitost pranja in razporeditev kosov perila v bobnu.
- Občutljivo perilo
Občutljivo perilo perite posebej; saj zahteva nežno obravnavo.

UPORABA PRALNEGA STROJA

1. NALAGANJE PERILA V APARAT

- Odprite vrata in naložite perilo v pralni stroj. Upoštevajte največje količine perila, ki so navedene v programski tabeli.



Več informacij o programih vam je na voljo v programski tabeli.

2. ZAPIRANJE VRAT

- Prepričajte se, da med steklom vrat in gumijastim tesnilom ni zataknjen noben kos perila.
- Zaprite vrata tako, da se slišno zaskočijo.



Sprememba temperature (po potrebi)

Če želite spremeniti temperaturo, ki je prikazana na zaslonu, mora tipka za temperaturo « svetiti.



Zavrtite vrtljivi gumb, da izberete želeno temperaturo, nato ga pritisnite, da izbiro potrdite.



3. ODPRITE VODOVODNO PIPO

- Prepričajte se, da je pralni stroj priključen na vodovod.
- Odprite vodovodno pipo.



Sprememba števila vrtljajev ožemanja (po potrebi)

Če želite spremeniti število vrtljajev ožemanja, ki je prikazano na zaslonu, mora tipka za *nastavitev števila vrtljajev* svetiti. Zavrtite vrtljivi gumb, da izberete želeno število vrtljajev ožemanja ali prekinitev izpiranja, nato pritisnite na vrtljivi gumb, da izbiro potrdite.



4. VKLOP PRALNEGA STROJA

- Držite tipko za vklop/izklop toliko časa, da programska tipka zasveti. Pojavi se prikaz in zasliši se zvočni signal. Zatem je pralni stroj pripravljen za uporabo.
- Na upravljalni plošči se bo pojavila nastavitev, ki ste jo uporabili nazadnje.



5. NASTAVITEV ŽELENEGA PROGRAMA

VODENI NAČIN

Lučka tipke vas bo vodila skozi nastavitve programa v naslednjem zaporedju: izbira programa/temperature/števila vrtljajev ožemanja/možnosti. Kakor hitro s pritiskom na vrtljivi gumb potrdite izbiro, se lučka tipke pomakne na naslednji korak.

Izbira programa

Prepričajte se, da lučka programske tipke zasveti. Zavrtite vrtljivi gumb, da izberete želeni program.

Indikator poleg izbranega programa zasveti.



Potrdite želeni program tako, da pritisnete na vrtljivi gumb.



Izbira možnosti (po potrebi)

Če želite izbrati dodatne možnosti, se prepričajte, da lučka tipke za možnosti sveti. Možnosti, ki jih lahko izberete z vašim programom, označujejo svetleče puščice. Zavrtnite vrtljivi gumb, da izberete zeleno možnost. Simbol izbrane možnosti utripa. Če želite izbiro potrditi, pritisnite vrtljivi gumb.



Nekatere možnosti/funkcije je mogoče izbrati neposredno s pritiskom na tipko:



Več informacij vam je na voljo v poglavju **PROGRAMI, MOŽNOSTI IN FUNKCIJE**.

SAMOSTOJNI NAČIN

Po vklopu pralnega stroja vam ni treba slediti **VODENEMU NAČINU**.

Zaporedje, v katerem želite nastaviti program, je prepuščeno vam. Da izvedete nastavitve, najprej pritisnite ustrezno tipko, nato zavrtnite vrtljivi gumb in ga na koncu pritisnite, da tako potrdite izbiro. Razpon temperature, število vrtljajev ožemanja in možnosti so odvisni od izbranega programa. Zato priporočamo, da pri nastavitvi programa naprej izberete program.

6. DODAJANJE PRALNEGA SREDSTVA

- Če ne uporabljate pomoči pri doziranju, izvlecite posodo za pralno sredstvo in dodajte pralno sredstvo (ter dodatke/mehčalce), kot je navedeno v poglavju **POSODA ZA PRALNO SREDSTVO**.



Upoštevajte priporočila za odmerjanje na embalaži pralnega sredstva. Če ste izbrali **PREDPRANJE** ali **ZAMIK VKLOPA**, sledite navodilom v poglavju **PROGRAMI, MOŽNOSTI IN FUNKCIJE**. Nato previdno zaprite posodo za pralno sredstvo.

- Če uporabljate funkcijo "Pomoč pri doziranju", pralno sredstvo dodajte, ko ste že zagnali program. Glejte poglavje **POMOČ ZA DOZIRANJE/VSAKODNEVNA UPORABA**.

Pravilno odmerjanje pralnega sredstva/dodatkov je pomembno, ker

- pomaga doseči optimalen rezultat pranja
- preprečuje, da dražeče in odvečno pralno sredstvo ostane v perilu
- varčuje denar, saj boste tako vedno odmerili pravo količino pralnega sredstva
- varuje pralni stroj, saj preprečuje nabiranje vodnega kamna na njegovih komponentah
- varuje okolje, saj preprečuje odvečno obremenjevanje okolja

7. ZAGON PROGRAMA

Držite tipko za zagon/premor, dokler tipka ne zasveti; program se zažene.



- Če ste izbrali pomoč pri doziranju, se bo po zagonu programa na pralnem stroju prikazala priporočena količina pralnega sredstva za količino perila, ki ga perete. – Pralno sredstvo dodajte v prekat za glavno pranje posode za pralno sredstvo, zaprite posodo in pritisnite tipko za zagon/premor, da se program nadaljuje



- Če ste poleg pomoči pri doziranju izbrali tudi predpranje, prikazano količino pralnega sredstva dodajte v prekat za glavno pranje in polovico prikazane količine v prekat za predpranje.
- Zaprite posodo za pralno sredstvo in pritisnite tipko za zagon/premor, da se program nadaljuje. Posode za pralno sredstvo ne odpirajte več, da preprečite izlivanje.
- Preostalo trajanje programa, ki je prikazano na zaslonu, ni vedno isto. Na trajanje programa lahko vplivajo dejavniki, kot sta neuravnoteženost perila v pralnem stroju ali nastanek pene. Kadar aparat na novo preračuna trajanje programa, se na zaslonu pojavi prikaz.

8. SPREMEMBA NASTAVITEV PROGRAMA, KI JE V TEKU (PO POTREBI)

Nastavitve lahko spremenite tudi, ko program že teče. Spremembe bodo sprejete, če določena stopnja programa še ni zaključena.

- Pritisnite ustrezno tipko (na primer tipko "Število vrtljajev ožemanja", da spremenite število vrtljajev ožemanja). Izbrana vrednost nekaj sekund utripa.
- Medtem ko utripa, lahko z vrtenjem vrtljivega gumba spremenite nastavitve. Če vrednost preneha utripati, preden ste spremenili nastavitve, ponovno pritisnite tipko.

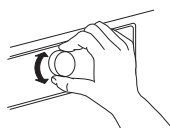

- Pritisnite vrtljivi gumb, da potrdite spremembo. Če je ne potrdite, bo nova nastavitve potrjena samodejno – spremenjena nastavitve preneha utripati.

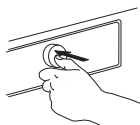

Ko spremenite nastavitve, se program samodejno nadaljuje. Da preprečite nenamerno spremembo programa (npr. s strani otrok), uporabite "Zaklep tipk" (glejte poglavje **PROGRAMI, MOŽNOSTI IN FUNKCIJE**).

Če želite spremeniti nastavitve programa v teku, lahko prav tako:

- Pritisnite tipko za zagon/premor, da zaustavite program, ki je v teku.
- Spremenite nastavitve.
- Ponovno pritisnite tipko za zagon/premor, da se program nadaljuje.



Če ste zamenjali program, za novi program ne dodajate pralnega sredstva.

9. ZAUSTAVITEV PROGRAMA V TEKU IN ODPIRANJE VRAT (PO POTREBI)

Pritisnite tipko za zagon/premor, da prekinete program, ki je v teku.

- Če nivo ali temperatura vode nista previsoka, zasveti prikaz "Odpiranje vrat". Odpiranje vrat je dovoljeno, npr. za dodajanje ali odzemanje perila, ki ste ga pomotoma naložili v aparat.
- Pritisnite tipko za zagon/premor, da ponovno sprožite program.



10. PO POTREBI OPRAVITE PONASTAVITEV PROGRAMA V TEKU

- Držite tipko za vklop/izklop, dokler se na zaslonu ne pojavi "rES". Voda bo odtekla iz pralnega stroja, program pa se bo zaključil. Vrata se odklenejo.



11. IZKLOP PRALNEGA STROJA PO KONČANEM PROGRAMU









- Na zaslonu se prikaže "End" in indikator za odpiranje vrat zasveti – iz pralnega stroja lahko vzamete perilo.



- Pritisnite tipko za vklop/izklop, da izključite pralni stroj. Če pralnega stroja ne izključite, se ta približno 15 minut po koncu programu samodejno izključi, da tako varčuje z energijo.
- Vrata pustite priprta, da se notranjost aparata lahko posuši.

PROGRAMI IN MOŽNOSTI

Za izbiro programa, ki bo kar najbolj ustrejal vašemu perilu, vedno upoštevajte navodila na oznakah za nego na svojih oblačilih.

PROGRAM	Vrsta perila in priporočila	Oznake za nego	Nastavitve
DELOVNA OBLAČILA	 <p>Umazana delovna oblačila iz trpežnega bombaža ali sintetičnih mešanic. Možnosti "predpranje" in "močno izpiranje" sta na voljo v tem programu - zato je to optimizirana nastavitvev za najboljši rezultat pranja. Za izjemno suha oblačila priporočamo, da jih pred pranjem v pralnem stroju dobro pretrese. - Če želite lahko uporabite odstranjevalec madežev na osnovi kisika.</p>		<p>MAKS. KOLIČINA PERILA maks RAZPON TEMPERATURE Hladno do 95°C MAKS. ŠTEVILO VRTLJAJEV OŽEMANJA maks. RAZPOLOŽLJIVE MOŽNOSTI predpranje, ob. z vročo vodo, madeži bio 15°, zelo umazano perilo, močno izpiranje, hitri program, Colours 15, osveževanje, pomoč pri doziranju, zamik vklopa</p>
KRPE IN BRISAČE	 <p>Običajno do močno umazane krpe, gobice in brisače za čiščenje ali podobno perilo iz trpežnega bombaža. Program intenzivnega pranja z vključenim predpranjem; v primeru močne umazanije dodajte detergent tudi v prekat za predpranje. Ne izberite predpranja, tako da zagotovite optimalen rezultat čiščenja.</p>		<p>MAKS. KOLIČINA PERILA 4,5 kg RAZPON TEMPERATURE mrzlo do 60 °C MAKS. ŠTEVILO VRTLJAJEV OŽEMANJA maks RAZPOLOŽLJIVE MOŽNOSTI predpranje, ob. z vročo vodo, madeži bio 15°, zelo umazano perilo, močno izpiranje, hitri program, Colours 15°, osveževanje, pomoč pri doziranju, zamik vklopa</p>
BOMBAŽ	 <p>Običajno do zelo umazano odporno perilo iz bombaža in platna: brisače, spodnje perilo, prti, posteljnina itd.</p>		<p>MAKS. KOLIČINA PERILA maks RAZPON TEMPERATURE mrzlo do 95 °C MAKS. ŠTEVILO VRTLJAJEV OŽEMANJA maks. RAZPOLOŽLJIVE MOŽNOSTI predpranje, ob. z vročo vodo, madeži bio 15°, močno izpiranje, hitri program, Colours 15°</p>
MEŠANO	 <p>Rahlo do običajno umazano odporno perilo iz bombaža, platna, sintetičnih vlaken in njihovih mešanic. Učinkovit enourni program. Hkrati perite le perilo podobnih barv.</p>	 	<p>MAKS. KOLIČINA PERILA 4,0 kg RAZPON TEMPERATURE mrzlo do 60 °C MAKS. ŠTEVILO VRTLJAJEV OŽEMANJA maks. RAZPOLOŽLJIVE MOŽNOSTI Izpiranje z vročo vodo, Madeži 15, Močno izpiranje, Hitri, Colours 15, Osveževanje</p>

PROGRAM	Vrsta perila in priporočila	Oznake za nego	Nastavitve
SINTETIKA 	Običajno umazano perilo iz sintetičnih vlaken (kot so poliester, poliakril, viskoza itd.) ali iz njihovih mešanic z bombažem.		MAKS. KOLIČINA PERILA 3,0 kg RAZPON TEMPERATURE mrzlo do 60 °C MAKS. ŠTEVILO VRTLJAJEV OŽEMANJA maks. RAZPOLOŽLJIVE MOŽNOSTI predpranje, madeži 15, zelo umazano perilo, močno izpiranje, hitri program, Colours 15
OBČUTLJIVO PERILO 	Občutljivo perilo, narejeno iz občutljivih materialov, ki zahtevajo nežno pranje.		MAKS. KOLIČINA PERILA 1,5 kg RAZPON TEMPERATURE mrzlo do 40 °C MAKS. ŠTEVILO VRTLJAJEV OŽEMANJA 1000 RAZPOLOŽLJIVE MOŽNOSTI predpranje, hitri program, Colours 15
VOLNA 	Oblačila iz volne, ki so označena z oznako za volno in jih je mogoče prati v pralnem stroju, ter svilena oblačila, platno, volna in viskoza, ki so označeni z oznako za ročno pranje. Upoštevajte priporočila proizvajalca na oznaki za nego.	 	MAKS. KOLIČINA PERILA 1,0 kg RAZPON TEMPERATURE mrzlo do 40 °C MAKS. ŠTEVILO VRTLJAJEV OŽEMANJA 1000 RAZPOLOŽLJIVE MOŽNOSTI hitri program, Colours 15
HITRO 30 	Rahlo umazano perilo brez madežev, narejeno iz bombaža in/ali sintetike. Program za osvežitev.	 	MAKS. KOLIČINA PERILA 3,0 kg RAZPON TEMPERATURE mrzlo do 30 °C MAKS. ŠTEVILO VRTLJAJEV OŽEMANJA maks. RAZPOLOŽLJIVE MOŽNOSTI Colours 15, Osveževanje
OŽEMANJE 	Poseben program za intenzivno ožemanje. Primeren za odporno perilo.		MAKS. KOLIČINA PERILA maks RAZPON TEMPERATURE "mrzlo" MAKS. ŠTEVILO VRTLJAJEV OŽEMANJA maks. RAZPOLOŽLJIVE MOŽNOSTI "Osveževanje"
IZPIRANJE IN OŽEMANJE 	Poseben program za izpiranje in intenzivno ožemanje. Primeren za odporno perilo.		MAKS. KOLIČINA PERILA maks RAZPON TEMPERATURE "mrzlo" MAKS. ŠTEVILO VRTLJAJEV OŽEMANJA maks. RAZPOLOŽLJIVE MOŽNOSTI "Močno izpiranje, Osveževanje"

maks = za pralne stroje modela AWG812/PRO

8 kg (količina perila)

1200 vrt/min (število vrtljajev ožemanja)

MOŽNOSTI, KI JIH LAHKO IZBERETE S PO- MOČJO TIPKE ZA MOŽNOSTI



Programska tabela vam nudi pregled možnih kombinacij programov in možnosti. Vseh

kombinacij programov in možnosti ne morete izbrati. Tudi nekatere možnosti niso združljive.

V takšnem primeru indikator nezdržljive možnosti utripa in se izključi. Zasliši se signal.

PREDPRANJE



Očisti zelo umazano perilo, in sicer tako, da poleg izbranega programa pranja izvede tudi predpranje. Za zelo umazano perilo, ki npr. vsebuje pesek ali zrnato umazanijo. Preden perilo naložite v pralni stroj, ga dobro otresite. Podaljša program za približno 20 minut.

Pralno sredstvo dodajte v prekat za predpranje posode za pralno sredstvo ali neposredno v boben. – Ko izberete predpranje, za glavno pranje uporabite pralno sredstvo v prahu. Tako bo pralno sredstvo ostalo v posodi za pralno sredstvo do začetka glavnega pranja. Upoštevajte priporočila za doziranje proizvajalca pralnega sredstva ali pa uporabite možnost "Pomoč pri doziranju".

IZPIRANJE Z VROČO VODO



Program se konča z izpiranjem z vročo vodo. Zrahlja vlakna perila. Ko oblačila kmalu po končanem programu vzamete iz stroja, so ta na otip prijetno topla.

MADEŽI 15°



Odstrani vse vrste madežev, razen maščobe/olja.

Program se začne z izpiranjem z mrzlo vodo.

Trajanje programa se podaljša za približno 10 minut. Za trdovratne madeže priporočamo predhodno obravnavo. Programa ni mogoče izbrati za "Bombaž 95 °C".

ZELO UMAZANO PERILO



Pomaga očistiti zelo umazano perilo z madeži tako, da optimizira učinkovitost dodatkov za odstranjevanje madežev.

V prekat za glavno pranje skupaj s pralnim sredstvom dodajte ustrezno količino dodatka za odstranjevanje madežev (prašek). Uporabite le pralno sredstvo v prahu. Upoštevajte proizvajalčeva navodila za odmerjanje pralnega sredstva.

Podaljša program do približno 15 minut.

Pomembno: Primeren za uporabo z odstranjevalci madežev in belili, ki so zasnovani na kisiku. **Ne uporabljajte belil s klorom ali perboratom!**

MOČNO IZPIRANJE



Podaljša izpiranje in tako pomaga odstraniti ostanke pralnih sredstev iz perila.

Še posebej je primeren za pranje oblačil za dojenčke, za ljudi, ki imajo alergije, in za območja z mehko vodo.

HITRI PROGRAM



Omogoča hitrejšo pranje. Skrajša trajanje programa, vendar še vedno poskrbi za dober rezultat pranja.

Priporočamo ga samo za rahlo umazano perilo. Programa ni mogoče izbrati za bombaž ali delovna oblačila pri 95 °C.

MOŽNOSTI, KI JIH LAHKO NEPOSREDNO IZBERETE S PRITISKOM NA USTREZNO TIPKO

COLOURS 15°



Program pomaga ohraniti barve vaših oblačil, saj za pranje uporablja hladno vodo (15 °C). Prihrani energijo, ki jo navadno porabi za segrevanje vode, pri tem pa ohrani dober rezultat pranja.

Primeren za rahlo umazano pisano perilo brez madežev.

Prepričajte se, da je pralno sredstvo primerno za temperature pri hladnem pranju (15 ali 20 °C).

Programa ni mogoče izbrati za bombaž ali delovna oblačila pri 95 °C.

OSVEŽEVANJE



Če perila kmalu po končanem pranju ne morete vzeti iz pralnega stroja, ta program ohrani perilo sveže.

končanem pranju. Program lahko kadar koli zaustavite s pritiskom na kateri koli gumb; vrata se odklenejo in perilo lahko vzamete iz stroja.

Pralni stroj začne nekaj sekund zatem, ko je program končan, na vsake toliko časa nežno obračati perilo. To se nadaljuje še približno šest ur po

TEMPERATURA



Če pralni stroj vključite, se na upravljalni plošči pojavita zadnji program in zadnja nastavljena temperatura.

Če program spremenite, se na zaslonu pojavi prevzeta temperatura izbranega programa.

Če želite spremeniti temperaturo, pritisnite na tipko za temperaturo, zavrtite vrtljivi gumb, da izberete želeno temperaturo ter jo potrdite s pritiskom na vrtljivi gumb.

OŽEMANJE



Če pralni stroj vključite, se na upravljalni plošči pojavita zadnji program in zadnje nastavljeno število vrtljajev ožemanja.

Če program spremenite, se na zaslonu pojavi prevzeta nastavitvev števila vrtljajev ožemanja za izbrani program.

Če želite spremeniti število vrtljajev ožemanja, pritisnite na tipko za število vrtljajev, zavrtite vrtljivi gumb, da izberete želeno število vrtljajev ter ga potrdite s pritiskom na vrtljivi gumb.

Če izberete število vrtljajev ožemanja "0", bo na koncu programa voda odtekla iz pralnega stroja. Končno ožemanje ne bo izvedeno.

PREKINITEV IZPIRANJA



Prepreči samodejno ožemanje perila na koncu programa. Perilo ostane v vodi zadnjega izpiranja, program pa se ne nadaljuje.

Funkcija je kot nalašč za občutljivo perilo, ki ni primerno za ožemanje oz. ki ga je treba ožemati pri nižjih vrtljajih.

Funkcija ni primerna za svilo.

Če želite prekiniti funkcijo "Prekinitev izpiranja", lahko izberete:

- izčrpavanje vode brez ožemanja: zavrtite vrtljivi gumb, da izberete hitrost ožemanja "0" in nato pritisnite tipko za zagon/premor: voda bo odtekla iz pralnega stroja, program pa se bo zaključil
- ožemanje perila: privzeto število vrtljajev ožemanja utripa – s pritiskom na tipko za zagon/premor zaženite ožemanje. Lahko pa izberete drugo število vrtljajev ožemanja tako, da zavrtite vrtljivi gumb, ga pritisnete, da izberete število vrtljajev ožemanja in nato pritisnete na tipko za zagon/premor, da zaženete ožemanje

FUNKCIJE

VKLOP/IZKLOP



Za vklop pralnega stroja: pritisnite tipko, da tipka za zagon/premor zasveti.

končanem programu:

držite tipko, dokler lučke ne ugasnejo.

Za prekinitev programa v teku:

pritisnite tipko, da se na zaslonu pojavi "rES"; pralni stroj bo izčrpal vodo in tako končal program.

Za izklop pralnega stroja po

VRTLJIVI GUMB

- Za izbiro in potrditev programov in možnosti
- Za izbiro ga zavrtite

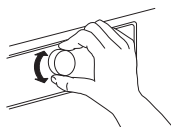

- Za potrditev ga pritisnite

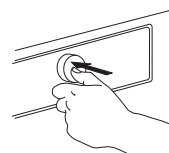

ZAGON/PREMOR



- Za zagon programa, ko ste opravili vse nastavitve

- Za zaustavitev programa v teku
- Za nadaljevanje zaustavljenega programa

ZAKLEP TIPK

3 sec

Funkcija vam omogoča zaklep tipk in vrtljivega gumba upravljalne plošče, da aparat zaščitite pred neželenim upravljanjem (npr. s strani otrok).

Pralni stroj mora biti vključen.



Držite tipko za možnosti,



3 sec

dokler se simbol v obliki ključa ne prikaže na upravljalni plošči.



Tipke in vrtljivi gumb so zaklenjeni.

Edina funkcija, ki še deluje, je vklop/izklop aparata, da lahko pralni stroj izključite. Zaklep tipk ostane aktiven, tudi če pralni stroj izključite in ga ponovno vključite.

Če želite tipke/vrtljivi gumb odkleniti, držite tipko za

možnosti, dokler simbol v obliki ključa ne izgine.



3 sec

POMOČ ZA DOZIRANJE



Program vam pomaga odmeriti pravo količino pralnega sredstva za perilo.

Pred uporabo te možnosti:

Koncentracije pralnih sredstev, ki so vam na voljo na trgu, se precej razlikujejo. Zato nastavite pralni stroj na količine doziranja za pralna sredstva, ki jih uporabljate.

Preverite, ali nastavljena stopnja trdote vode na vašem pralnem stroju (mehka) ustreza stopnji trdote vode, ki jo uporabljate za pranje – po potrebi jo prilagodite (glejte "POMOČ PRI DOZIRANJU / PRVA UPORABA").

Glejte poglavje Pomoč pri doziranju – Prva uporaba/Vsakodnevna uporaba

ZAMIK VKLOPA



Zamik vklopa začetek programa prestavi na poznejši čas. Omogoča vam, da izkoristite najugodnejše cene elektrike (npr. ponoči) ali da je perilo oprano ob določenem času.

Izberete lahko zamik do 23 ur. Pri tej funkciji ne uporabljajte tekočih pralnih sredstev. S tem boste poskrbeli, da pralno sredstvo do začetka programa ostane v posodi za pralno sredstvo.

- Izberite program, temperaturo in možnosti.
- Pritisnite tipko za zamik vklopa – simbol za zamik vklopa na zaslonu utripa. 
- Zavrtite vrtljivi gumb, da izberete zamik do 23 ur, ki se bo prikazal na zaslonu. Potrdite zelen zamik tako, da pritisnete na vrtljivi gumb. Simbol za zamik vklopa na zaslonu zasveti.

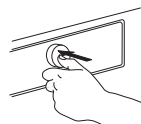
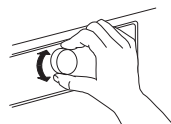

Pritisnite tipko za zagon/premor – na zaslonu se odšteva čas zamika do začetka programa. Tipka za zagon/premor zasveti. Dvopičje med urami in minutami na zaslonu utripa. Vrata se zaklenejo.

- Če ste izbrali pomoč pri doziranju, pralni stroj po pritisku na tipko za zagon/premor preračuna priporočeno količino pralnega sredstva. V posodo za pralno sredstvo dodajte količino pralnega sredstva, ki je prikazana na zaslonu; uporabite pralno sredstvo v prahu, da bo to v posodi ostalo do začetka programa. Zaprite posodo in ponovno pritisnite tipko za zagon/premor, da se izbrani čas zamika začne odšteti.
 - Ko se čas zamika izteče, se pralni stroj samodejno zažene. Na zaslonu je nato prikazano trajanje preostanka programa.
- Preklic zamika:
- Za preklic zamika pritisnite tipko za zagon/premor (nato ponovno pritisnite tipko za zagon/premor, da lahko tako nemudoma zaženete izbrani program)
 - ali pa držite tipko za vklop/izklop, da popolnoma prekličete programsko nastavitvev.

INDIKATORJI



VRATA LAHKO ODPRETE

Ta indikator sveti,

- preden ste zagnali program
- ko zaustavite program in nivo vode ni previsok ali pa perilo na dani stopnji programa ni prevroče
- ko je program zaključen in lahko iz aparata vzamete perilo



NAPAKA: SERVIS



NAPAKA: VODNI FILTER JE ZAMAŠEN

Več informacij vam je na voljo v poglavju **ODPRAVLJANJE TEŽAV**





NAPAKA: VODOVODNA PIPA JE ZAPRTA

POMOČ PRI DOZIRANJU/PRVA UPORABA

Da bo funkcija lahko kar se da natančno izračunala količino pralnega sredstva, pralni stroj nastavite na vrednosti doziranja pralnih sredstev, ki jih uporabljate, in na krajevno trdoto vode.

SHRANITE VREDNOSTI DOZIRANJA PRALNIH SREDSTEV, KI JIH UPORABLJATE

Vrste pralnih sredstev:	Pralno sredstvo za pisano perilo	Pralno sredstvo za občutljivo perilo	Univerzalno pralno sredstvo
			
Programi:	Pisano	Volna, občutljivo perilo	Vsi drugi programi

Na embalaži pralnih sredstev preverite priporočeno količino sredstva za zmerno umazanost in srednjo trdoto vode

		TRDOTA VODE		
		MEHKA	SREDNJA	TRDA
RAVEN UMAZANOSTI	RAHLA			
	SREDNJA		ML	
	MOČNA			



Shranjevanje vrednosti v pralni stroj:

1. Izberite program, za katerega želite shraniti vrednost pralnega sredstva.

2. Držite tipko za pomoč pri doziranju, dokler na zaslonu ne zasveti simbol v obliki steklenice. Indikatorji vseh programov za skupino pralnega sredstva zasvetijo.



P

3. Zavrtite vrtljivi gumb, da količino pralnega sredstva nastavite na vrednost, ki je navedena na embalaži. Pritisnite na vrtljivi gumb, da izbiro potrdite.

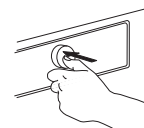
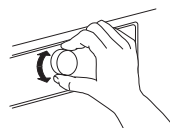

4. Postopek ponovite za vse tri skupine programov. Zadostuje že, če vrednost doziranja pralnega sredstva shranite za en program skupine, saj se bo tako samodejno shranila še za druge programe skupine.

Ponastavitev na tovarniške nastavitve: izberite in potrdite "rES", kot je opisano v tretjem koraku.

PRALNI STROJ PRILAGODITE NA KRAJEVNO TRDOTO VODE

Na pralnem stroju je tovarniško nastavljen "mehka" trdota vode.

1. Istočasno držite programsko tipko in tipko za pomoč pri doziranju.



Na zaslonu se prikaže "1", kar pomeni "mehko" trdoto vode.

2. Zavrtite vrtljivi gumb, da nastavite trdoto vode.

2 = **Srednja**
3 = **Trda**

Izbiro potrdite s pritiskom na vrtljivi gumb. Ko potrdite nastavev trdote vode, samodejno zapustite nastavitve za trdoto vode.

Preverite krajevno trdoto vode: posvetujte se s pristojnim organom ali se o tem pozanimajte na internetu. – Če krajevna trdota vode ni "mehka", pralni stroj nastavite na naslednji način: Nastavitev trdote vode:

POMOČ ZA DOZIRANJE/VSAKODNEVNA UPORABA

1. Ko ste izbrali program in možnosti, pritisnite tipko za pomoč pri doziranju; na zaslonu zasveti simbol za pomoč pri doziranju.



2. Nato zaženite program s pritiskom na tipko za zagon/premor. – Boben se zavrti, da tako zazna količino perila, na zaslonu pa zasveti prikaz. Na zaslonu se prikaže priporočena količina pralnega sredstva v ml.



3. Izvlecite posodo za pralno sredstvo in v **prekat za glavno pranje** posode za pralno sredstvo dodajte toliko pralnega sredstva, kot je prikazano na zaslonu.



Če ste izbrali možnost "Predpranje" in želite dodati pralno sredstvo tudi za predpranje, v **prekat za predpranje nalijte še polovico prikazane količine pralnega sredstva**, in sicer kot dodatek celotni količini, ki ste jo že dodali v prekat za glavno pranje.

Pralno sredstvo lahko namesto v posodo za pralno sredstvo dodate tudi neposredno v boben, pri čemer morate uporabiti posodico za pralno sredstvo.

Za programe s predpranjem: Pralno sredstvo za predpranje lahko dodate v boben, pralno sredstvo za glavno pranje pa morate dodati v prekat za glavno pranje posode za pralno sredstvo. V tem primeru za glavno pranje uporabite pralno sredstvo v prahu. S tem poskrbite, da to ostane v posodi za pralno sredstvo do začetka glavnega pranja. Ko ste dodali pralno sredstvo, zaprite posodo za pralno sredstvo (ali vrata).

4. Zaprite posodo za pralno sredstvo (ali vrata) in pritisnite tipko za zagon/premor, da se program nadaljuje.

NASVETI ZA VARČEVANJE

Če upoštevate priporočene količine perila, ki so navedene v programski tabeli, boste kar najbolje izkoristili energijo, vodo, pralno sredstvo in čas.

Ne dodajajte večjih količin pralnega sredstva, od tistih, ki so navedene v navodilih proizvajalca pralnega sredstva. Uporabite funkcijo za pomoč pri doziranju; funkcijo nastavite, kot je navedeno v poglavju "POMOČ PRI DOZIRANJU/PRVA UPORABA".

Predpranje uporabite le za zelo umazano perilo.

Madeže pred pranjem obdelajte z odstranjevalcem madežev ali pa jih namočite v milnici. S tem vam ne bo treba uporabiti programov, ki za pranje potrebujejo vročo vodo.

Varčujte z energijo tako, da uporabite program pranja pri 60 °C namesto pri 95 °C oziroma program pri 40 °C namesto pri 60 °C. Za bombažno perilo raje uporabite program "Bombaž eko"  pri 40 °C ali 60 °C.

Izberite visoko število vrtljajev ožemanja, da pred uporabo sušilnega stroja zmanjšate količino vode v opranem perilu. Tako boste privarčevali elektriko in čas.

Za rahlo umazano perilo uporabite možnost "Colours 15", da prihranite energijo, ki bi jo stroj sicer porabil za segrevanje vode.

ČIŠČENJE IN VZDRŽEVANJE

! OPOZORILO

Za čiščenje in vzdrževanje pralni stroj izklopite

in izključite iz omrežne napetosti.
Pralnega stroja ne čistite z vnetljivimi
tekočinami.

ČIŠČENJE ZUNANJIH POVRŠIN PRALNEGA STROJA

Za čiščenje zunanjih površin pralnega stroja uporabite mehko in vlažno krpo.



Za čiščenje upravljalne plošče ne uporabljajte čistil za steklo in splošno uporabo, čistilnih praškov in podobnih čistil, saj lahko te snovi poškodujejo oznake.

PREVERJANJE DOVODNE CEVI ZA VODO

Dovodno cev za vodo redno preverjajte glede krhkosti in razpok. Če je poškodovana, jo nadomestite z novo cevjo, ki vam je na voljo pri naši servisni službi ali pri specializiranem prodajalcu.

Glede na vrsto cevi:

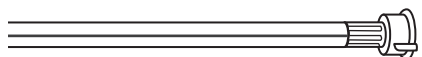
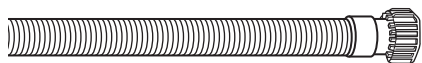

Če je dovodna cev prozorna, na vsake toliko časa preverite, ali je barva na določenem mestu intenzivnejša. Če pride do tega pojava, lahko cev pušča in jo je treba zamenjati.

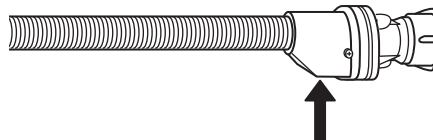
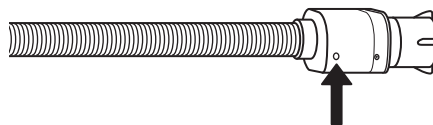

Za cevi z nastavkom za zaustavitev vode: prevrte nadzorno okence na malem varnostnem ventilu (glejte puščico). Če je rdeče, se je sprožila funkcija za zaustavitev vode. V tem primeru je treba cev zamenjati z novo.

Če želite cev odviti, držite gumb za sprostitvev pritisnjen (če je na voljo), medtem ko odvijate cev.

ČIŠČENJE MREŽNIH FILTROV V DOVODNI CEVI ZA VODO

1. Zaprite vodovodno pipo in odvijte dovodno cev.

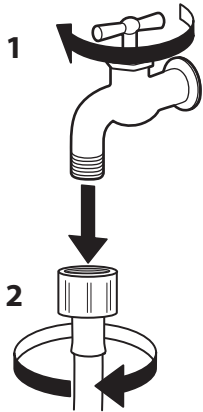

2. Mrežni filter na koncu cevi previdno očistite s finim čopičem.

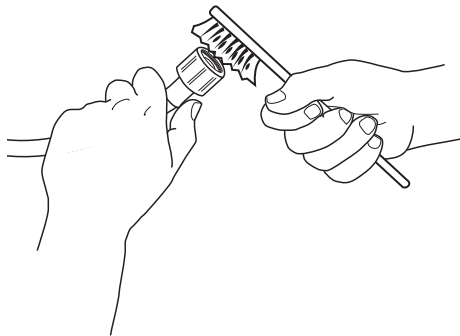

3. Z roko odvijte dovodno cev na zadnji strani aparata. Iz ventila na zadnji strani pralnega stroja s kleščami izvlecite mrežni filter in ga previdno očistite.

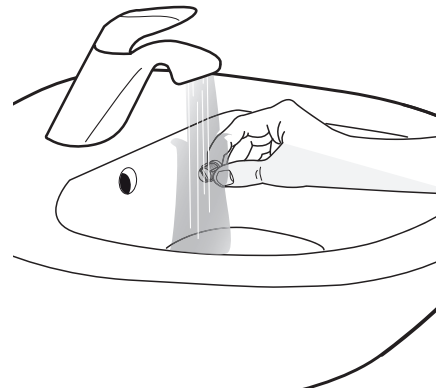
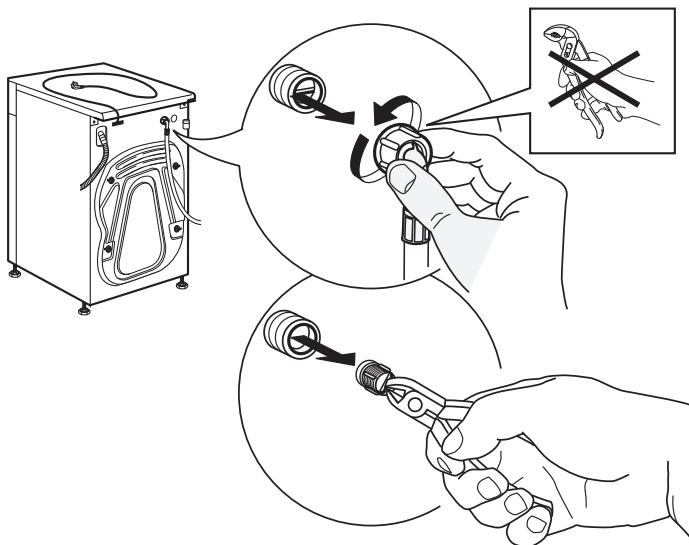

4. Ponovno vstavite mrežni filter. Dovodno cev ponovno priključite na pralni stroj in vodovodno pipo. Za priključitev cevi ne uporabljajte orodja. Odprite vodovodno pipo in preverite, ali vsi priključki tesnijo.

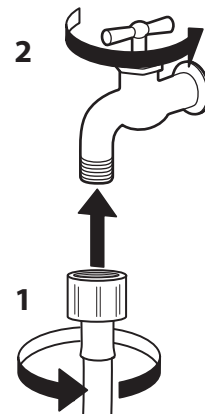
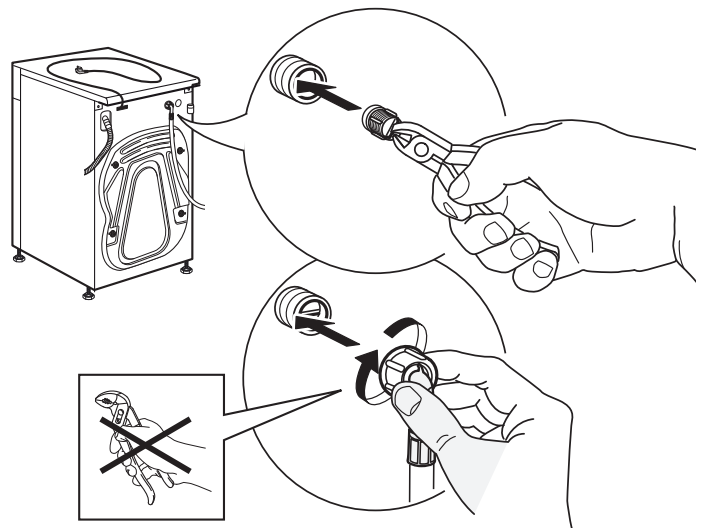

ČIŠČENJE POSODE ZA PRALNO SREDSTVO

1. Posodo za pralno sredstvo izvzamete tako, da pritisnete na gumb za praznjenje in istočasno izvlečete posodo.

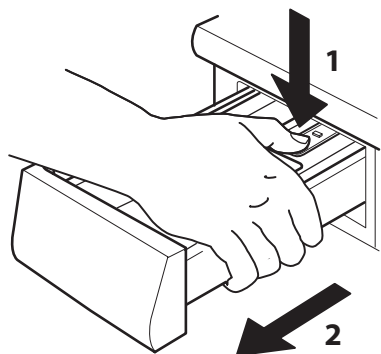

4. Dele osušite z mehko krpo.

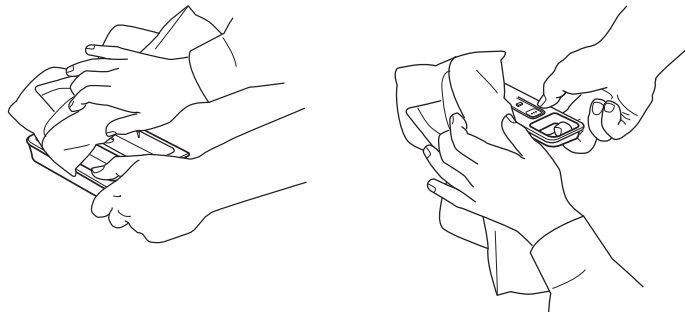

2. Odstranite večji vstavek in vstavek prekata za mehčalec iz posode za pralno sredstvo.

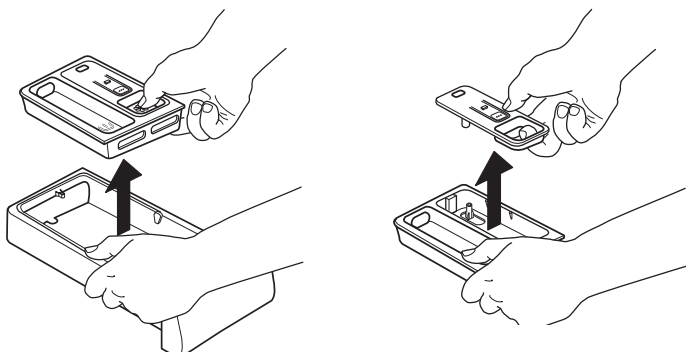

5. Ponovno namestite posodo za pralno sredstvo in jo potisnite nazaj v odprtino.

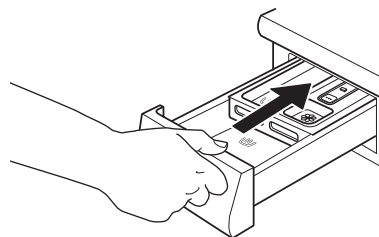

3. Vse dele očistite pod tekočo vodo. Tako odstranite vse ostanke pralnega sredstva in mehčalca.

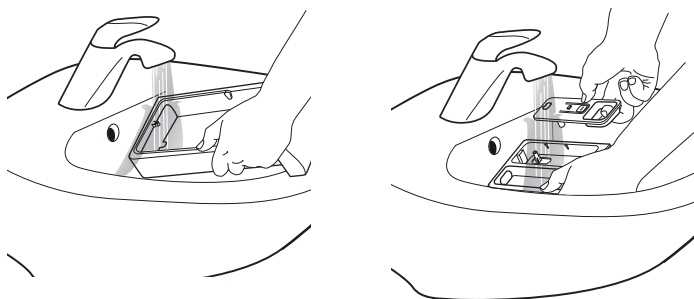

ČIŠČENJE VODNEGA FILTRA/IZČRPAVANJE ODVEČNE VODE

⚠ OPOZORILO

Pred čiščenjem vodnega filtra ali izčrpanjem odvečne vode izključite pralni stroj in ga odklopite iz električnega omrežja. Če ste uporabili program z vročo vodo, počakajte, da se voda ohladi, preden jo izčrpate.

Če voda ne more odteči, zasveti indikator za napako "Zamašen vodni filter". Vodni filter očistite vsaj enkrat mesečno, da voda po pranju nemoteno odteka in se zaradi zamašenega filtra ne zadržuje v stroju.



1. Odstranite podnožje: pritisnite na jezička na levi in desni strani, da sprostite podnožje in ga odstranite.

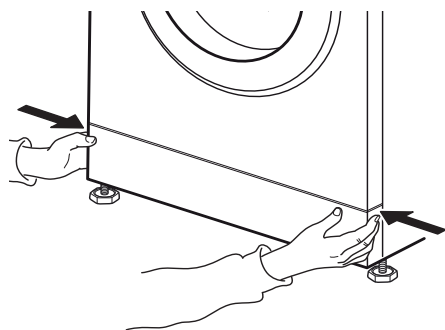

Če vaš model pralnega stroja ni opremljen z odtočno cevjo za primer sile: Položite široko, nizko posodo pod vodni filter, da v njej zberete odtočno vodo.

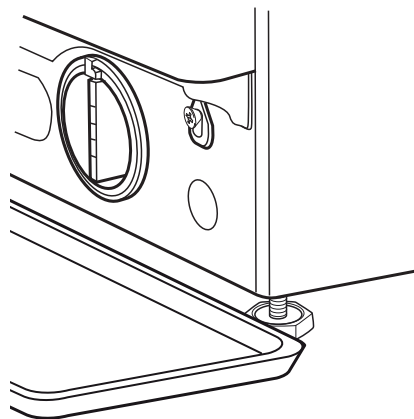

2. Posoda za odtočno vodo: Če je vaš model pralnega stroja opremljen z odtočno cevjo za primer sile: Za odtočno vodo potrebujete nizko posodo. Iz podlage pralnega stroja odstranite odtočno cev za primer sile

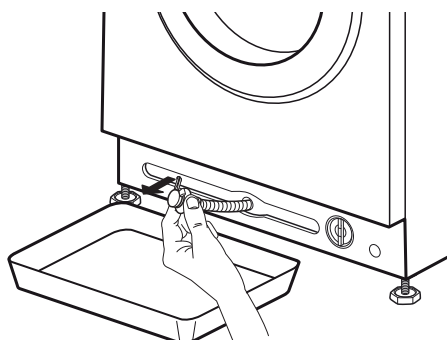

3. Voda naj odteče: Če je vaš model pralnega stroja opremljen z odtočno cevjo za primer sile: Odstranite zamašek na koncu cevi, da voda izteče v posodo. Ko je posoda polna vode, zamašek ponovno vstavite v cev in izpraznite posodo. Postopek ponavljajte, dokler iz pralnega stroja ne teče več voda. Na koncu zamažite odtočno cev za primer sile z zamaškom in jo ponovno vstavite v spodnji del pralnega stroja.

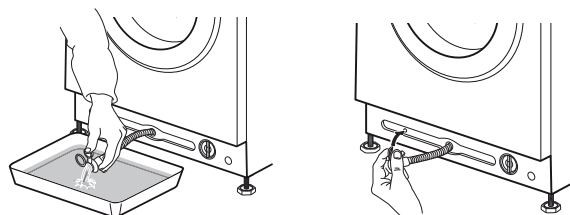

Če vaš model pralnega stroja ni opremljen z odtočno cevjo za primer sile:

Filter počasi obračajte v nasprotni smeri urnega kazalca, dokler iz njega ne priteče voda. Voda naj izteče, ne da bi pri tem odstranili filter.

Ko je posoda polna, vodni filter zaprite tako, da ga zavrtite v smer urnega kazalca. Izpraznite posodo. Postopek ponavljajte, dokler iz pralnega stroja ne izteče vsa voda.

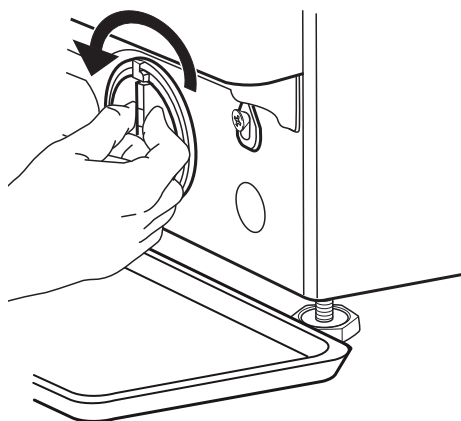

4. Odstranite filter: Pod vodni filter položite bombažno krpo, ki lahko vpije manjše količine odvečne vode. Nato odstranite vodni filter tako, da ga zavrtite v nasprotno smer urnega kazalca.

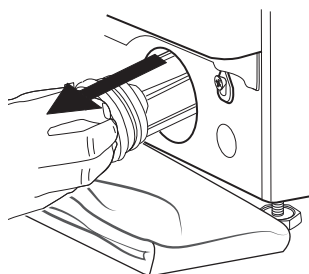
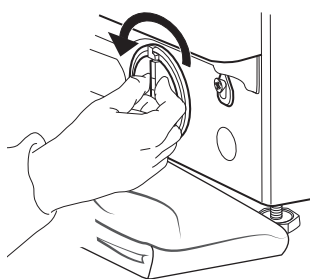

5. Očistite vodni filter: iz filtra odstranite ostanke in ga očistite pod tekočo vodo.

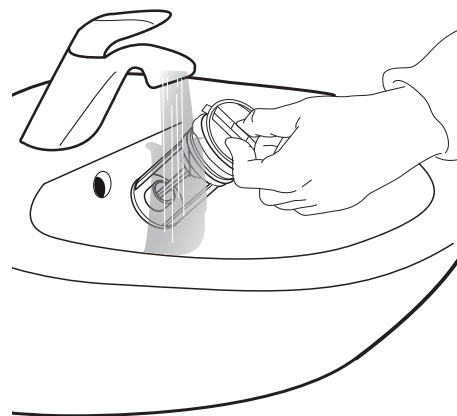

6. Vstavite vodni filter in ponovno namestite podnožje: Vodni filter ponovno vstavite tako, da ga vrtite v smeri urnega kazalca. Vrtite ga toliko časa, dokler je to mogoče; ročaj filtra mora biti v navpičnem položaju. Da preverite tesnost filtra, lahko v posodo za pralno sredstvo nalijete en liter vode.

Nato ponovno namestite podnožje.

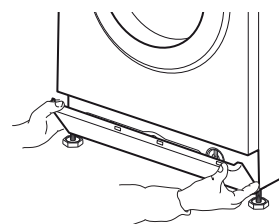
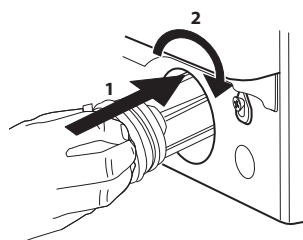

RAVNANJE V PRIMERU TRANSPORTA

Pralni stroj odklopite iz električnega omrežja in zaprite vodovodno pipo.

1. Posoda za pralno sredstvo in vrata morajo biti dobro zaprta.

2. Odklopite dovodno cev z vodovodne pipe in iz odtoka odstranite odtočno cev. Iz cevi izlijte vso preostalo vodo in jih pritrdite tako, da se med prevozom ne morejo poškodovati.

3. Ponovno namestite transportna varovala. Upoštevajte obratni vrstni red napotkov za odstranjevanje transportnih varoval v Navodilih za namestitev.

Pomembno: če niste pritrdili transportnih varoval, pralnega stroja ni dovoljeno prevažati.

ODPRAVLJANJE TEŽAV

Aparat nudi več samodejnih varnostnih funkcij, ki pravočasno zaznajo napake, da se lahko varnostni sistem primerno odzove.

Napake so pogosto tako majhne, da jih je mogoče odpraviti v nekaj minutah.



TEŽAVA	MOŽEN VZROK	REŠITEV
Pralni stroj se ne zažene, indikatorji ne svetijo	Aparat ni priključen na vodovod	Vtaknite vtič v vtičnico
	Vtič ali varovalka ne deluje	Preverite funkcijo s pomočjo luči, pokvarjen del je treba popraviti
	Izpad električne energije	Pralni stroj bo samodejno nadaljeval z delovanjem, ko bo električna energija ponovno na voljo
Pralni stroj se ne zažene, četudi ste pritisnili na tipko za zagon/premor	Vrata niso dobro zaprta	Pritisnite na vrata, da se slišno zaprejo
	Aktiviran je zaklep tipk	Tipko s simbolom ključa držite pritisnjeno vsaj tri sekunde, da izključite zaklep tipk
Pralni stroj se med programom zaustavi, tipka za zagon/premor utripa	Aktivirana je prekinitev izpiranja (= položaj tipke za število vrtljajev ožemanja)	Izključite prekinitev izpiranja tako, da izčrpate vodo ali ožamete perilo (glejte "Prekinitev izpiranja" – FUNKCIJE IN MOŽNOSTI).
	Program je bil prekinjen, mogoče so bila vrata odprta	Vrata morajo biti zaprta Pritisnite tipko za zagon/premor, da ponovno sprožite program
	Varnostni sistem se je aktiviral: indikator napake zasveti in/ali na zaslonu je prikazana napaka (F...); mogoče je vodovodna pipa zaprta	Glejte poglavje "Indikatorji napak". Vodovodna pipa mora biti odprta in dovodna cev ne sme biti upognjena.
V posodi za pralno sredstvo so po končanem programu ostanki pralnega sredstva	Tlak dovodne vode je prenizek; mrežni filter dovodne cevi je lahko zamašen	Vodovodna pipa mora biti ustrezno odprta. Preverite mrežna filtra dovodne cevi, glejte ČIŠČENJE IN VZDRŽEVANJE/Čiščenje mrežnega filtra dovodne cevi
Med ožemanjem pralni stroj vibrira	Transportna varovala niso bila odstranjena (!)	Odstranite transportna varovala v skladu z napotki v NAVODILIH ZA NAMESTITEV
	Pralni stroj ne stoji enakomerno na vseh štirih nogah	Prilagodite noge (NAVODILA ZA NAMESTITEV). Pralni stroj mora stati na uravnani in trdni podlagi.
Število vrtljajev "0" utripa na upravljalni plošči in/ali perilo je še vedno zelo mokro	Neuravnoteženost perila v stroju je preprečila ožemanje. Tako se pralni stroj zavaruje	Če želite ožeti mokro perilo, dodajte več kosov oblačil različnih velikosti in zaženite program "Izpiranje in ožemanje". Ne perite manjših količin velikih kosov perila, ki so zelo vpojni/hkrati perite več različno velikih kosov perila

TEŽAVA	MOŽEN VZROK	REŠITEV
Slab rezultat ožemanja	Nastavljeno je bilo prenizko število vrtljajev ožemanja.	Izberite in zaženite program "Ožemanje" pri višjem številu vrtljajev (če jih je mogoče izbrati).
	Neuravnoveženost med ožemanjem je preprečila končno stopnjo ožemanja.	Glejte zgornjo rešitev.
	Prekomerna količina pene je preprečila ožemanje.	Zaženite program "Izpiranje in ožemanje". Ne dodajajte prevelikih količin pralnega sredstva. Nastavite in uporabite pomoč pri doziranju.
Po končanem pranju so na perilu ostanki pralnega sredstva	Uporabili ste preveč pralnega sredstva v prahu/kakovost pralnega sredstva.	Ne dodajajte prevelikih količin pralnega sredstva Skrtačite perilo. Uporabite možnost "močno izpiranje" (če je na voljo). Uporabite tekoče pralno sredstvo/ posebno pralno sredstvo za črno ali temno perilo.
Pralni stroj med delovanjem obmiruje/program se ne nadaljuje/v času mirovanja se na zaslonu pojavi prikaz	Program se postopoma zaustavi brez premikanja bobna.	Obdobja mirovanja do približno dveh minut so za nekatere programe pranja običajen pojav.
	Prevelika količina pene (ki je nastala zaradi prekomerne količine pralnega sredstva) je prekinila program. To se lahko ponovi večkrat, dokler ni bilo odstranjene dovolj pene.	Program se samodejno nadaljuje, kakor hitro se količina pene ustrezno zmanjša. Če je na zaslonu prikazano "Fod" (= napaka: prevelika količina pralnega sredstva), vam je več informacij o tem na voljo v tabeli INDIKATORJI NAPAK IN SPOROČILA.
	Zaznana je bila prevelika ali prenizka napetost električnega omrežja.	Program se bo samodejno nadaljeval, ko bo napetost električnega omrežja ponovno dosegla pravo vrednost.
Trajanje programa je daljše ali krajše, kot je navedeno na zaslonu/v programski tabeli.	Pralni stroj se prilagodi na dejavnike, ki vplivajo na trajanje programa: količina perila, ki ga perete, prekomeren nastanek pene, neuravnoveženost perila, podaljšan čas segrevanja vode zaradi nizke temperature dovodne vode itd. Ko je trajanje programa preračunano, se na zaslonu pojavi prikaz.	Ne perite manjših količin velikih kosov perila, ki so zelo vpojni/dodajte perilo različnih velikosti. Ne dodajajte prevelikih količin pralnega sredstva – upoštevajte priporočila za doziranje na embalaži pralnega sredstva. Nastavite in uporabite pomoč pri doziranju.
Vrata so zaklenjena (indikator napake sveti ali ne) in program ne teče več.	Vrata so se zaklenila zaradi izpada električne energije.	Program se bo samodejno nadaljeval, kakor hitro bo električna energija ponovno na voljo.
	Pralni stroj miruje (kot je opisano v prejšnjem odseku "Pralni stroj miruje ...").	Program se bo samodejno nadaljeval, ko bo vzrok za mirovanje odpravljen.
	Previsok nivo vode, previsoka temperatura ali napaka električne komponente.	Glejte navodila za napako "Servis": "napaka zaklepanja vrat"/ FdL/F29 v poglavju "Indikatorji napak".
Osvetlitev bobna (če je na voljo) ne deluje več.	Zamenjati je treba žarnico.	Pokličite našo servisno službo, da bo zamenjala žarnico.

INDIKATORJI NAPAK IN SPOROČILA

Tu si lahko preberete povzetek možnih vzrokov in rešitev za napake.

Če je težava še vedno prisotna, tudi ko ste že odpravili vzrok napake, držite tipko za vklop/izklop najmanj tri sekunde. Če je indikator napake še vedno prisoten, zaprite vodovodno pipo, izključite pralni stroj, ga odklopite iz električnega omrežja in se obrnite na našo servisno službo.

Indikator napake	Možen vzrok	Rešitev
ZAPRTA VODOVODNA PIPA 	Dotok vode ni zadosten ali pa ga sploh ni <ul style="list-style-type: none"> • Vodovodna pipa je zaprta • Dovodna cev je upognjena • Tlak vode v vodovodni pipi je prenizek • Mrežna filtra v dovodni cevi sta zamašena • Voda v dovodni cevi je zamrznila 	Odprite vodovodno pipo Zravnajte upognjeno dovodno cev. Vodni tlak mora biti dovolj visok. Očistite mrežna filtra v dovodni cevi (ČIŠČENJE IN VZDRŽEVANJE) Pralni stroj namestite na mesto, kjer je temperatura ozračja vsaj 5 °C. Ko ste odpravili težavo, pritisnite tipko za zagon/premor. Če je težava še vedno prisotna, držite tipko za vklop/izklop vsaj tri sekunde.
ČIŠČENJE FILTRA 	Aparat ne izčrpava odpadne vode <ul style="list-style-type: none"> • Odtočna cev je upognjena • Odtočna cev je zamašena/voda v njej je zamrznila • Filter je zamašen • Črpalka je zamašena 	Preverite, ali je odtočna cev upognjena Pralni stroj namestite na mesto, kjer je temperatura ozračja vsaj 5 °C. Vodni filter očistite, kot je navedeno v poglavju ČIŠČENJE FILTRA. Ko ste odpravili težavo, pritisnite tipko za zagon/premor. Če je težava še vedno prisotna, držite tipko za vklop/izklop vsaj tri sekunde.

Prikaz na zaslonu	Možen vzrok	Možna rešitev
INDIKATOR ZA ODPIRANJE VRAT UTRIPA 	Vrata se ne morejo zakleniti	Na območju ključavnice čvrsto pritisnite na vrata, da jih ustrezno zaprete. Nato pritisnite tipko za zagon/premor. Če je težava še vedno prisotna, držite tipko za vklop/izklop vsaj tri sekunde.

Sporočilo na zaslonu	Možen vzrok	Možna rešitev
FdL (ali F29)	Vrata se ne morejo odkleniti.	<p>Na območju ključavnice čvrsto pritisnite na vrata in nato držite tipko za vklop/izklop vsaj tri sekunde.</p> <p>Če je bilo izbrano pranje z vročo vodo, počakajte, da se ta ohladi in še enkrat držite tipko za vklop/izklop vsaj tri sekunde.</p> <p>Vklopite pralni stroj. Če je napaka še vedno prisotna, odpravite možen vzrok, kot je opisano za napako "Očistite filter". Nato ponovno vključite pralni stroj. Če se vrata ne odklenejo, držite tipko za vklop/izklop vsaj tri sekunde.</p> <p>Če se vrata še vedno ne odprejo, si poglejte poglavje "VRATA – ODPIRANJE V PRIMERU NAPAKE". Preden izčrpate vodo/odprete vrata, počakajte, da se voda ohladi (pri pranju z vročo vodo).</p>
Fod	Prevelika količina pene (ki je nastala zaradi prekomerne količine pralnega sredstva) je prekinila program. Prekinitev se lahko ponovi večkrat, dokler ni bilo odstranjene dovolj pene.	<p>Zaženite program "Izpiranje in ožemanje" z možnostjo "Močno izpiranje".</p> <p>Upoštevajte proizvajalčeva priporočila za odmerjanje pralnega sredstva.</p> <p>Nastavite in uporabite pomoč pri doziranju.</p> <p>Očistite vodni filter.</p>

Indikator napake	Sporočilo na zaslonu	Možen vzrok	Možna rešitev
 SERVIS	F20 ali F60	Napaka elektronske komponente	Pralni stroj izključite in ga izklopite iz električnega omrežja; zaprite vodovodno pipo. Pokličite servisno službo
	F24	Preveč perila za program, ki je namenjen pranju manjših količin Preveč dovodne vode	Izberite in zaženite program "Izpiranje in ožemanje", da bo prekinjen program pranja izveden do konca. V pralni stroj ne nalagajte prevelikih količin perila. Upoštevajte največje količine perila, ki so za posamezne programe navedene v programski tabeli. Zaprite vodovodno pipo. Držite tipko za vklop/izklop vsaj tri sekunde, da izčrpate vodo; počakajte, da se izčrpavanje konča (na zaslonu se bo prikazala beseda "End"). Ponovno odprite vodovodno pipo. – Če voda takoj priteče v pralni stroj (zagnan ni noben program), je določena električna komponenta v okvari. Zaprite vodovodno pipo, ugasnite pralni stroj in ga odklopite iz električnega omrežja. Obrnite se na servisno službo.
	F02	Napaka pri zadrževanju vode – v spodnjem predalu je zaznano puščanje vode.	Držite tipko za vklop/izklop vsaj tri sekunde. Če je napaka še vedno prisotna, se obrnite na servisno službo.
	Vse druge napake na črko F..	Napaka električne komponente	Držite tipko za vklop/izklop vsaj tri sekunde, da ponastavite napako. Če je napaka še vedno prisotna, pralni stroj izključite in ga izklopite iz električnega omrežja. Zaprite vodovodno pipo. Pokličite servisno službo.

Če napake ne morete odpraviti s predlaganim ukrepom, odklopite pralni stroj z električnega omrežja, zaprite vodno pipo in stopite v stik s servisno službo (glejte poglavje **SERVISNA SLUŽBA).**

VRATA – ODPIRANJE V PRIMERU NAPAKE, DA IZ PRALNEGA STROJA LAHKO VZAMETE PERILO

Pralni stroj izključite in ga izklopite iz električnega omrežja. Zaprite vodovodno pipo. Počakajte, da se boben preneha vrteti. Nikdar ne odpirajte vrat, ko se boben še vrti. Če ste uporabili program z visoko temperaturo, počakajte, da se voda in perilo ohladita.

Preden odprete vrata, vedno izčrpajte vodo: držite tipko za vklop/izklop, dokler se na zaslonu ne prikaže "rES" ali pa to storite ročno, kot je opisano v poglavju IZČRPAVANJE ODVEČNE VODE.

Preden po spodnjem postopku odprete vrata, si še enkrat pogledajte napako "Vrata so zaklenjena (indikator napake je prikazan ali ne) in program ne deluje več". Vrata se lahko odklenejo sama od sebe, ko razmere, kot je izpad električne energije, niso več prisotne.

Če hočete nemudoma izvzeti perilo, najprej poskusite odkleniti vrata, kot je opisano v poglavju INDIKATORJI NAPAK IN SPOROČILA (FdL ali F29).

Če vrat res ni mogoče odpreti, kot je opisano v prej omenjenem poglavju, nadaljujte na naslednji način.

Če je prišlo do izpada električne energije, bo pralni stroj nadaljeval z delovanjem, kakor hitro bo električna energija ponovno na voljo. Začel bo na mestu, na katerem je bil prekinjen.

Če pride do napake na pralnem stroju in so vrata zaklenjena, vendar morate izvzeti perilo:

1. Najprej iztočite odvečno vodo, kot je opisano v poglavju "Izčrpavanje odvečne vode"

2. Z izvijačem odstranite vijak.

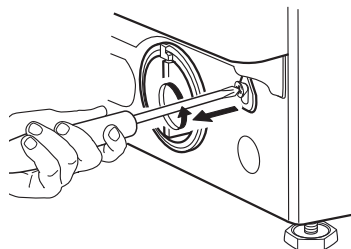

3. Nato trak z oznako "Odpiranje vrat" povlecite navzdol. Sedaj lahko odprete vrata in iz pralnega stroja vzamete perilo.

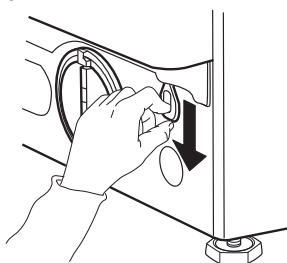

4. Ponovno trdno pritrdite trak tako, da vijak privijete z izvijačem.

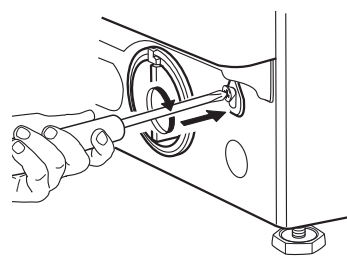

5. Ponovno namestite podnožje

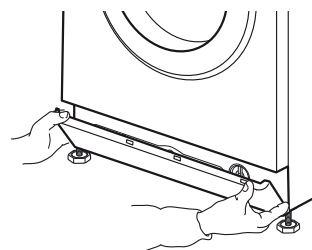

SERVISNA SLUŽBA

PREDEEN POKLIČETE SERVISNO SLUŽBO

1. Preverite, ali lahko okvaro odpravite sami s pomočjo opisa v poglavju

NAVODILA ZA ODPRAVLJANJE NAPAK.

2. Pralni stroj izklopite in ponovno vklopite, da preverite, ali je napaka še vedno prisotna.

ČE JE NAPAKA ŠE VEDNO PRISOTNA, SE OBR- NITE NA SERVISNO SLUŽBO

Pokličite na številko, ki je navedena v garancijski knjižici, ali upoštevajte navodila na spletni strani www.whirlpool.eu

Vedno navedite:

- kratek opis napake
- model pralnega stroja (glejte napisno ploščico na notranji strani vrat)
- servisno številko (na servisni nalepki na notranji strani vrat; številka za besedo "Service")
- polni naslov in telefonsko številko.

SERVICE 0000 000 00000



Vsa popravila naj izvede naša pooblaščená servisna služba, saj bosta le tako zagotovljena ustrezno popravilo in uporaba originalnih nadomestnih delov.

Proizvajalec:
Whirlpool Europe s.r.l. Socio Unico
Viale Guido Borghi 27
21025 Comerio (VA)
Italy

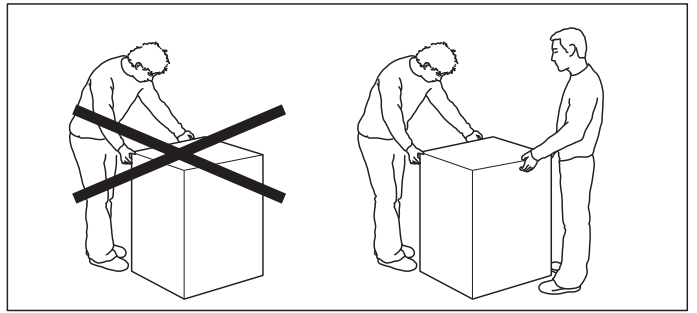
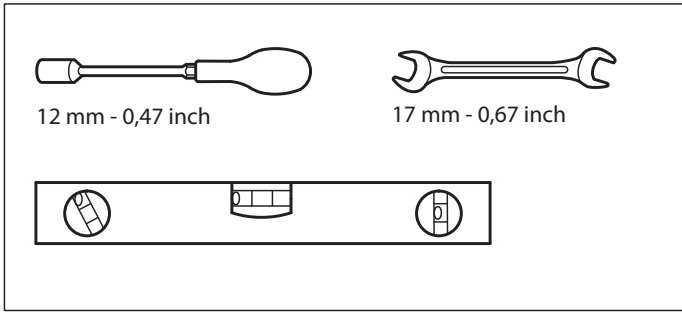

1.

2.

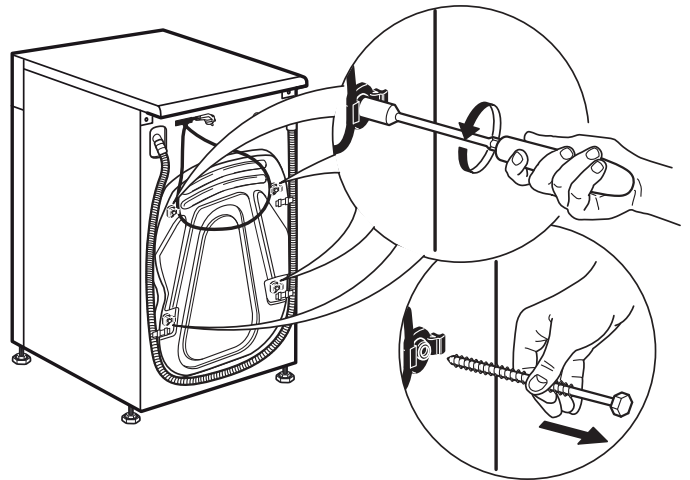
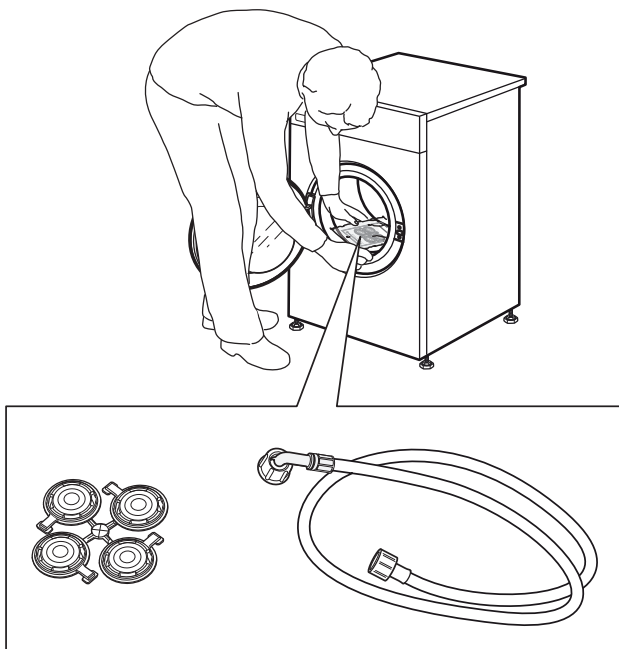

3.

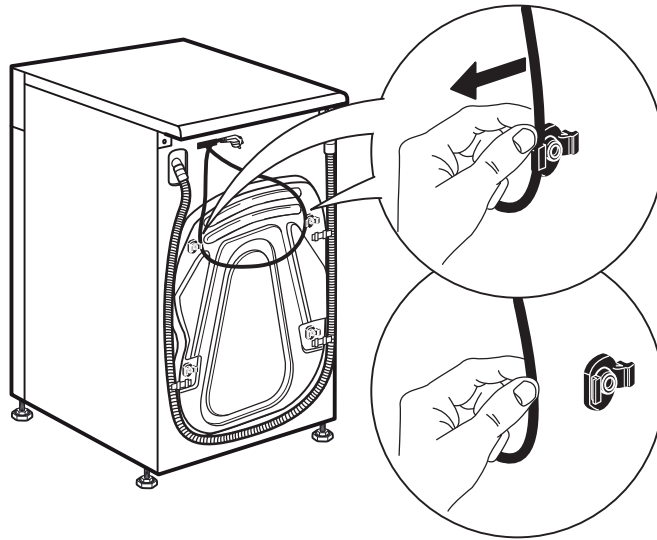

4.

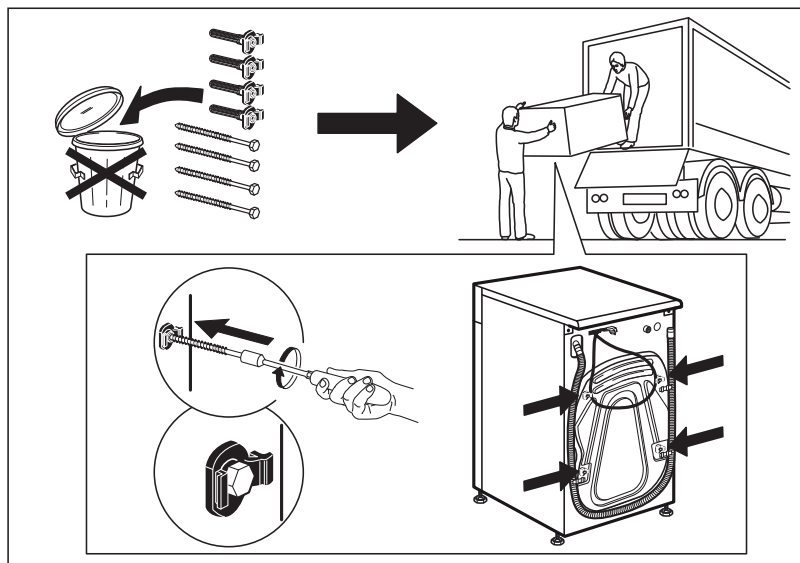
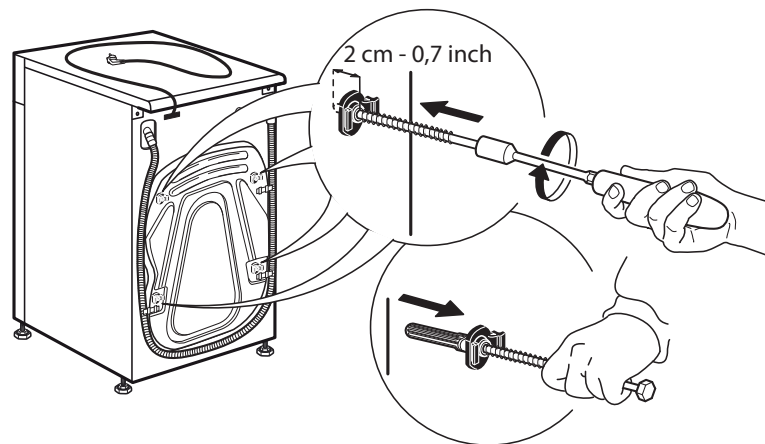

5.

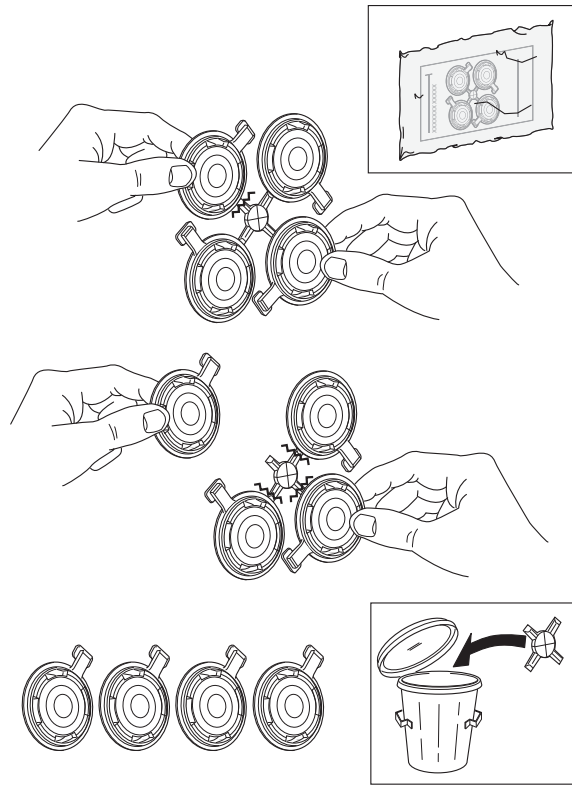

6.

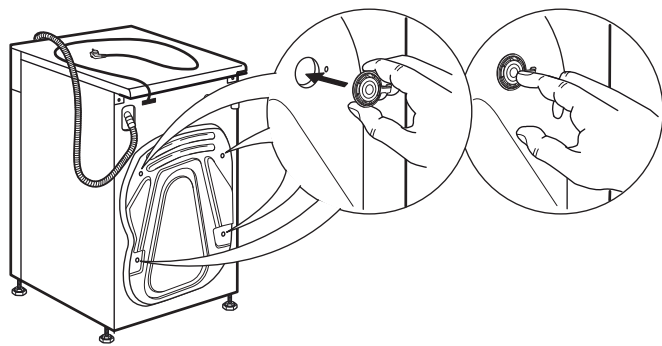

7.

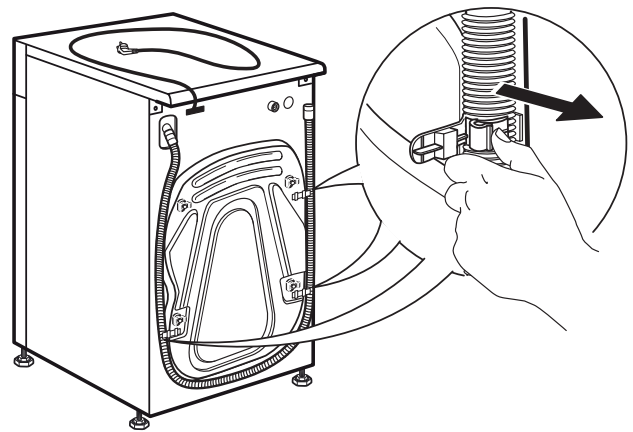

8.

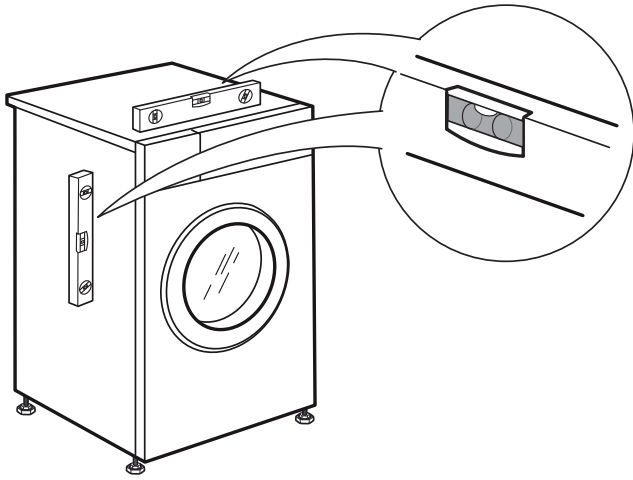

9.

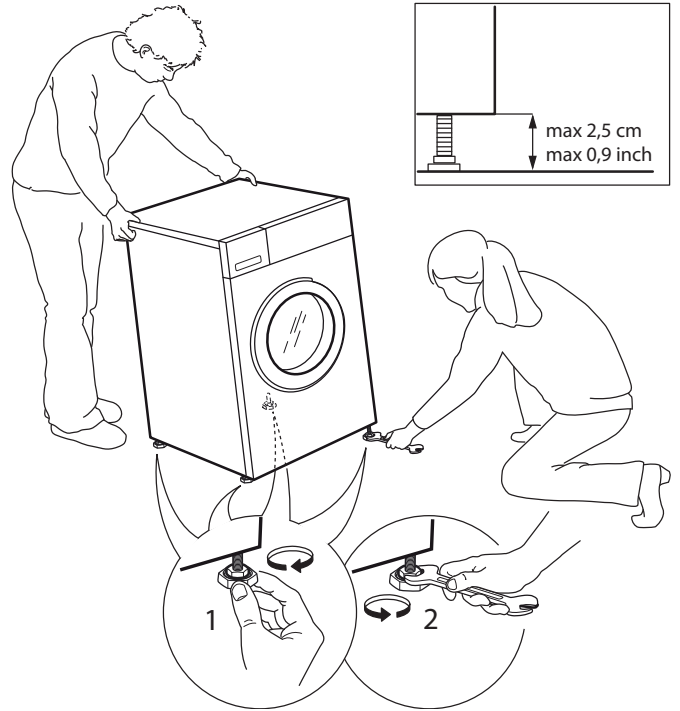

10.

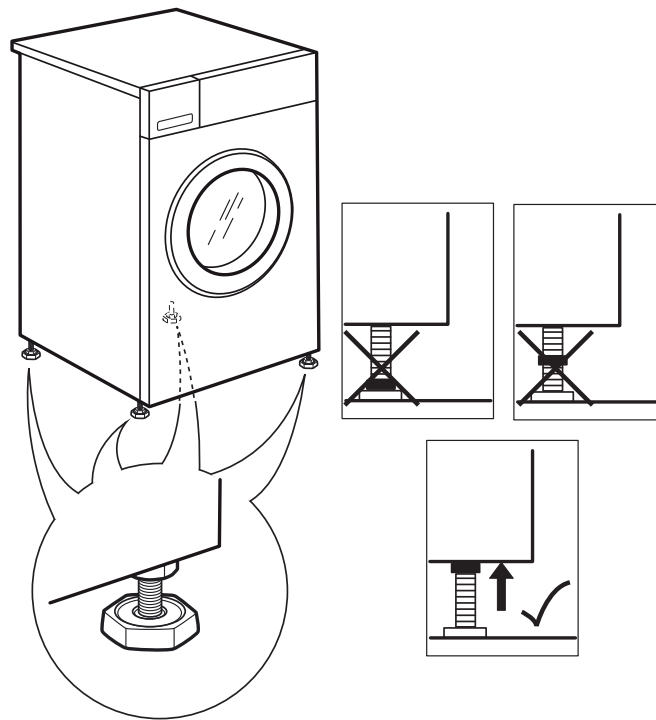

11.

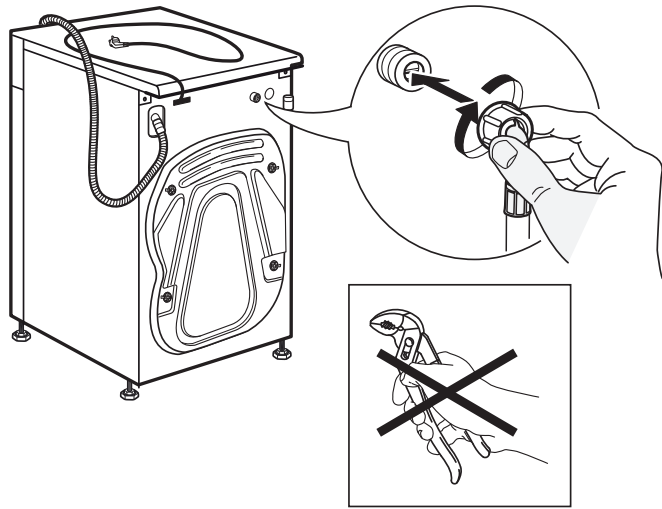

12.

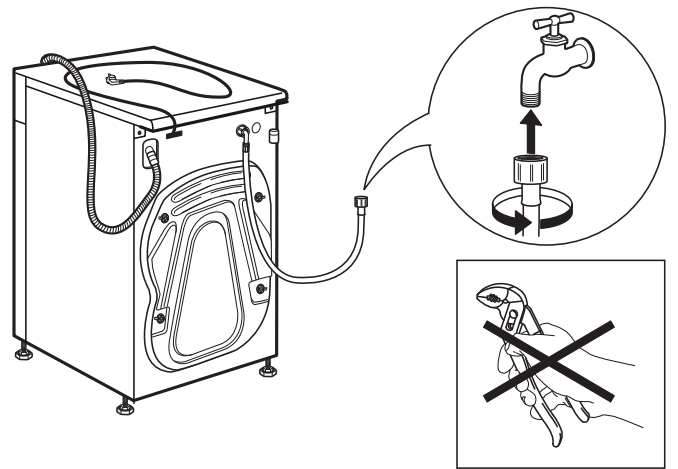

13.

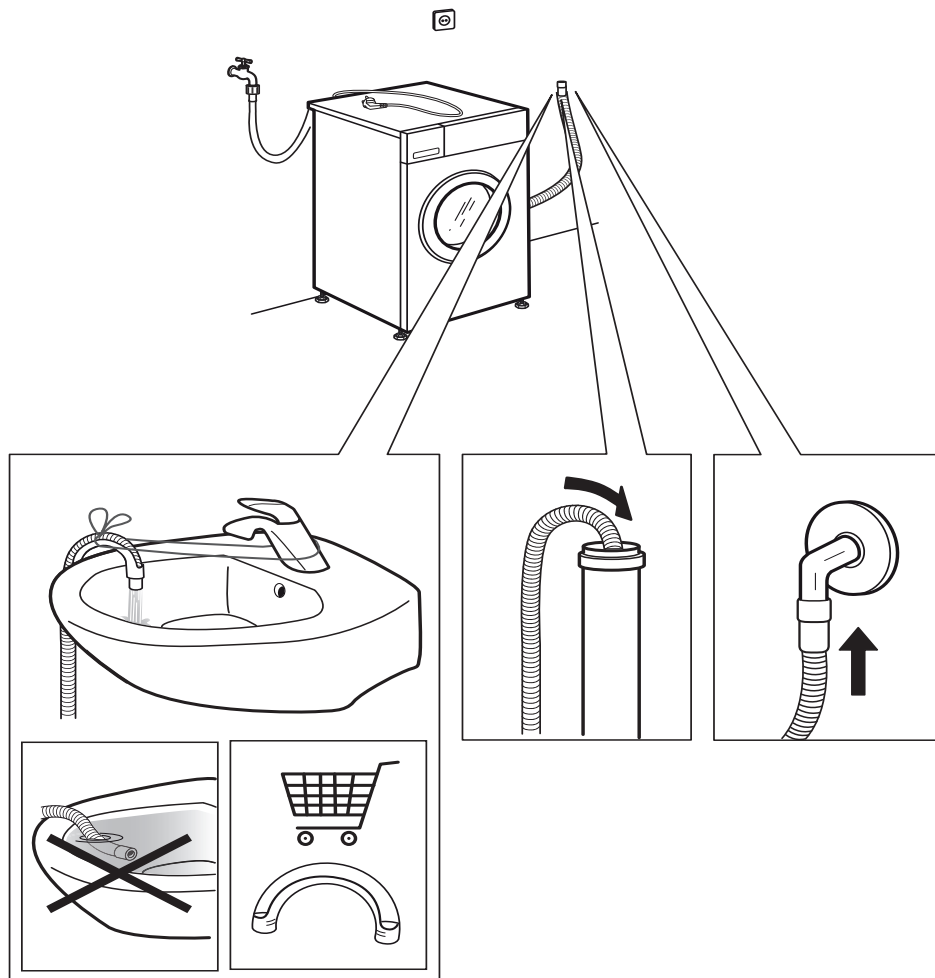

14.

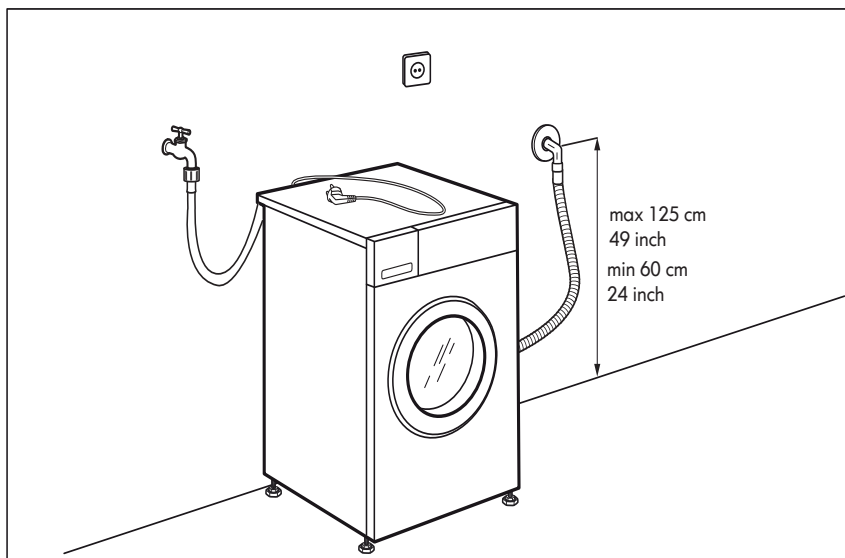
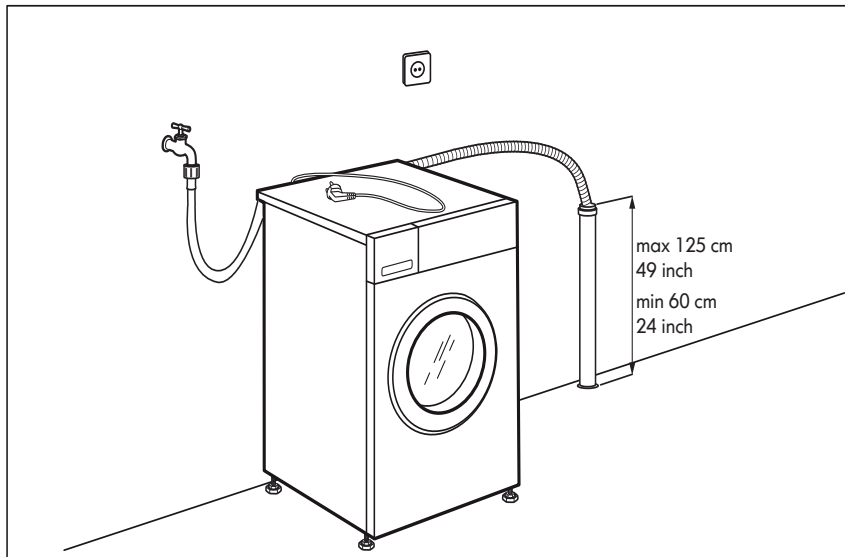
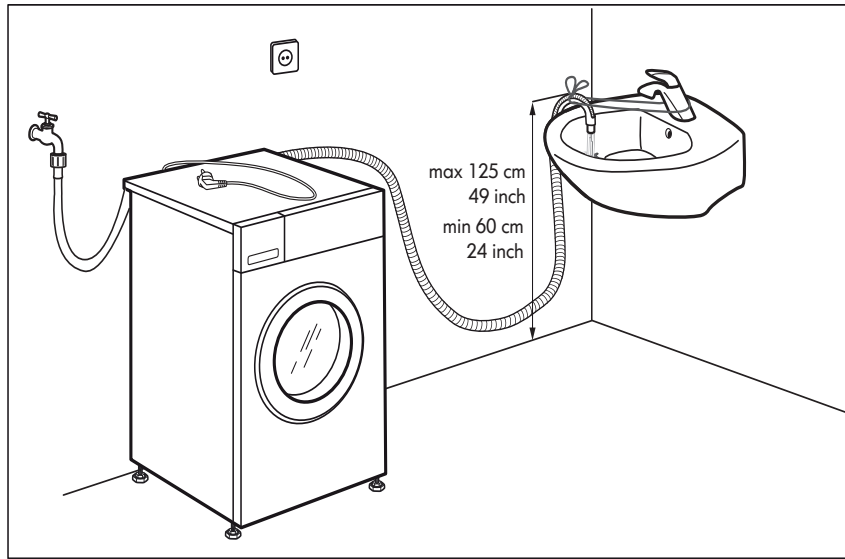



400010859526

Printed in Italy



SENSING THE DIFFERENCE