

Whirlpool



Návod k použití



www.whirlpool.eu/register



NÁVOD K POUŽITÍ



DĚKUJEME, ŽE JSTE SI ZAKOUPILI VÝROBEK WHIRLPOOL.

Přejete-li si získat plnou podporu, zaregistrujte svůj výrobek na www.whirlpool.eu/register.

OBSAH

PŘÍRUČKA O BEZPEČNOSTI A OCHRANĚ ZDRAVÍ	3
Bezpečnostní pokyny.....	3
NÁVOD K POUŽITÍ A ÚDRŽBĚ.....	5
Popis produktu	5
Ovládací panel.....	5
Příslušenství	6
Jak používat tento spotřebič	6
Před prvním použitím	6
Nastavení.....	7
Každodenní používání	8
Oblíbené	10
Speciální funkce	11
Tabulka pečení.....	13
Údržba a čištění.....	14
Wi-Fi FAQ	14
Odstraňování závad	15
Zvuky během provozu.....	16
Ověřené vaření	16
Servisní středisko.....	16
PRŮVODCE INSTALACÍ	17

BEZPEČNOSTNÍ POKYNY**JE DŮLEŽITÉ SI POKYNY DŮKLADNĚ
PŘEČÍST A ŘÍDIT SE JIMI**

Před použitím spotřebiče si přečtěte tyto bezpečnostní pokyny. Uchovejte si je po ruce pro další použití.

V tomto návodu a na samotném spotřebiči jsou uvedena důležitá bezpečnostní upozornění, která je nutné si přečíst a řídit se jimi. Výrobce odmítá nést jakoukoli zodpovědnost za nedodržení těchto bezpečnostních pokynů, za nevhodné používání spotřebiče nebo za nesprávné nastavení ovladačů.

⚠ **Velmi malé děti (0–3 roky)** by se neměly ke spotřebiči přibližovat. **Malé děti (3–8 let)** by se neměly ke spotřebiči přibližovat, pokud nejsou pod dozorem. Děti starší 8 let a osoby s fyzickým, smyslovým či duševním postižením nebo bez patřičných zkušeností a znalostí mohou tento spotřebič používat pouze pod dohledem nebo tehdy, pokud obdržely informace o bezpečném použití spotřebiče a pokud rozumějí rizikům, která s používáním spotřebiče souvisejí. Nedovolte dětem, aby si se spotřebičem hrály. Nedovolte dětem, aby bez dohledu prováděly čištění a běžnou údržbu spotřebiče.

⚠ **VÝSTRAŽNÉ UPOZORNĚNÍ:** Spotřebič a jeho přístupné součásti se při použití zahřívají. Je třeba dbát opatrnosti, abyste se nedotkli topných těles. Děti mladší 8 let se nesmějí ke spotřebiči přibližovat, pokud nejsou pod dohledem dospělé osoby.

⚠ **VÝSTRAŽNÉ UPOZORNĚNÍ:** Pokud je povrch varné desky popraskaný, zařízení nepoužívejte. Riziko elektrického šoku!

⚠ **VÝSTRAŽNÉ UPOZORNĚNÍ:** Nebezpečí požáru: Neskladujte položky na varném povrchu.

⚠ **UPOZORNĚNÍ:** Proces vaření musí probíhat pod kontrolou. Krátké vaření musí být neustále monitorováno.

⚠ **VÝSTRAŽNÉ UPOZORNĚNÍ:** Vaření pokrmů s obsahem tuku nebo oleje bez dozoru na varné desce může být nebezpečné. Riziko požáru! **NIKDY** se nepokoušejte požár uhasit vodou: Namísto toho spotřebič vypněte a plamen přikryjte, např. poklicí nebo žáruvzdornou dekou.

⚠ **Varnou desku nepoužívejte jako pracovní plochu nebo podstavec.** Do blízkosti spotřebiče nepokládejte oděvy nebo jiné hořlavé materiály, dokud veškeré součásti zcela nevychladnou. Riziko požáru!

⚠ **Kovové předměty jako nože, vidličky, lžice a poklice nepokládejte na povrch varné desky, protože se mohou zahřát na vysokou teplotu.**

⚠ **Po použití vypněte příslušnou část varné desky ovladačem a nespolehejte na detektor nádoby.**

POVOLENÉ POUŽITÍ

⚠ **UPOZORNĚNÍ:** Tento spotřebič není určen k řízení pomocí externího zařízení, jako je např. časovač, nebo samostatného systému dálkového ovládání.

⚠ Tento spotřebič je určen k použití v domácnosti a podobných zařízeních jako: kuchyňské kouty pro zaměstnance v obchodech, kancelářích a na jiných pracovištích; farmy; klienty hotelů, motelů, penzionů a jiných ubytovací zařízení.

⚠ **Není přípustné používat jej jiným způsobem (např. k vytápění místností).**

⚠ **Tento spotřebič není určen pro profesionální použití. Nepoužívejte spotřebič venku.**

INSTALACE

⚠ **K přemístování a instalaci spotřebiče jsou nutné minimálně dvě osoby – nebezpečí zranění.** Při rozbalování a instalaci používejte ochranné rukavice – nebezpečí pořezání.

⚠ **Instalaci, včetně připojení přívodu vody (pokud nějaký existuje) a elektřiny, a opravy musí provádět kvalifikovaný technik.** Neopravujte ani nevyměňujte žádnou část spotřebiče, pokud to není výslovně uvedeno v návodu k použití. Nedovolte dětem, aby se přibližovaly k místu instalace. Po vybalení spotřebiče se přesvědčte, že nebyl při dopravě poškozen. V případě problémů se obraťte se na svého prodejce nebo na nejbližší servisní středisko. Po instalaci musí být obalový materiál (plasty, polystyrenová pěna atd.) uložen mimo dosah dětí – nebezpečí udušení. Před zahájením instalace je nutné spotřebič odpojit od elektrické sítě – nebezpečí úrazu elektrickým proudem. Během instalace se ujistěte, že zařízení nepoškozuje napájecí kabel – nebezpečí požáru a úrazu elektrickým proudem. Zařízení nezapínejte, dokud nebyla řádně ukončena instalace.

⚠ **Je-li nutné skříňku přiříznout, proveďte tyto práce ještě před zasunutím spotřebiče na místo a pečlivě odstraňte všechny dřevěné třísky a piliny.**

⚠ **Pokud není spotřebič nainstalován nad troubou, do umístění pod spotřebičem je třeba nainstalovat i oddělovací panel (není součástí).**

**DŮLEŽITÁ UPOZORNĚNÍ TÝKAJÍCÍ SE
ELEKTRICKÉHO ZAPOJENÍ**

⚠ **V souladu s národními bezpečnostními normami týkajícími se elektrických zařízení musí být možné odpojit spotřebič od elektrické sítě vytažením zástrčky, pokud je zástrčka přístupná, nebo, v souladu s pravidly pro zapojování, prostřednictvím vícepólového vypínače umístěného před zásuvkou a spotřebič musí být uzemněn.**

⚠ Nepoužívejte prodlužovací kabely, sdružené zásuvky nebo adaptéry. Po provedení montáže nesmí být elektrické prvky spotřebiče pro uživatele přístupné. Nepoužívejte spotřebič, pokud jste mokří nebo bosí. Tento spotřebič nezapínejte, pokud je poškozený napájecí síťový kabel či zástrčka, pokud nefunguje správně nebo byl poškozen či došlo k jeho pádu.

⚠ Jestliže je poškozený přívodní kabel, za identický ho smí vyměnit pouze výrobce, servisní technik nebo osoba s podobnou příslušnou kvalifikací, jinak by mohlo dojít k úrazu – riziko elektrického šoku!

ČIŠTĚNÍ A ÚDRŽBA

⚠ VÝSTRAŽNÉ UPOZORNĚNÍ: Než zahájíte jakoukoli údržbovou operaci, ujistěte se, že je spotřebič vypnutý a odpojený od zdroje napájení; nikdy nepoužívejte parní čistič – riziko elektrického šoku!

⚠ Nepoužívejte abrazivní ani agresivní produkty, čisticí prostředky s obsahem chloru ani drátěnky.

LIKVIDACE OBALOVÉHO MATERIÁLU

Obal je ze 100% recyklovatelného materiálu a je označen recyklačním znakem .

Jednotlivé části obalového materiálu proto zlikvidujte odpovědně podle platných místních předpisů.

LIKVIDACE DOMÁČÍCH ELEKTROSPOTŘEBIČŮ

Tento spotřebič byl vyroben z recyklovatelných nebo opakovaně použitelných materiálů. Zlikvidujte jej podle místních předpisů pro likvidaci odpadu. Další informace o likvidaci, renovaci a recyklaci elektrických spotřebičů získáte na místním úřadě, v podniku pro sběr

domácího odpadu nebo v obchodě, kde jste spotřebič zakoupili. Tento spotřebič je označen v souladu s evropskou směrnicí 2012/19/EU o odpadních elektrických a elektronických zařízeních (OEEZ). Zajištěním správné likvidace tohoto výrobku pomůžete zabránit negativním vlivům na životní prostředí a lidské zdraví.

Symbol  na výrobku nebo příslušných dokladech udává, že tento výrobek nesmí být likvidován společně s domácím odpadem, nýbrž je nutné jej odevzdat do příslušného sběrného střediska k recyklaci elektrických a elektronických zařízení.

RADY K ÚSPORĚ ELEKTRICKÉ ENERGIE

Vytěžte maximum i ze zbytkového tepla, a to tak, že ploténku vypnete několik minut před dokončením vaření.

Dno hrnce či pánve by mělo zakrývat celou plochu ploténky; při použití nádoby, jejíž dno je menší než ploténka, dochází k plýtvání energií.

Během vaření přikrývejte hrnce a pánve dobře těsnící pokličkou a používejte co nejméně vody. Vařením bez pokličky se citelně zvýší spotřeba energie.

Používejte pouze hrnce a pánve s plochým dnem.

PROHLÁŠENÍ O SHODĚ

Tento spotřebič splňuje požadavky na ekodesign podle evropského nařízení č. 66/2014 v souladu s evropskou normou EN 60350-2.

Výrobce, společnost Whirlpool EMEA S.p.A., prohlašuje, že tento I200 Maestro model domácího spotřebiče s rádiovým zařízením vyhovuje směrnici 2014/53/EU.

Plné znění prohlášení o shodě se nachází na následující webové stránce: <https://docs.whirlpool.eu>.

Rádiové zařízení pracuje v kmitočtovém pásmu 2,4 GHz ISM, přičemž maximální hodnota přenášené radiofrekvenční energie nepřesahuje 20 dBm (ekvivalentní izotropně vyzářený výkon, EIRP).

Součástí tohoto výrobku je software s otevřeným zdrojovým kódem vyvinutý třetími stranami. Prohlášení o používání licence k tomuto otevřenému softwaru je k dispozici na této webové stránce: <https://docs.whirlpool.eu>.



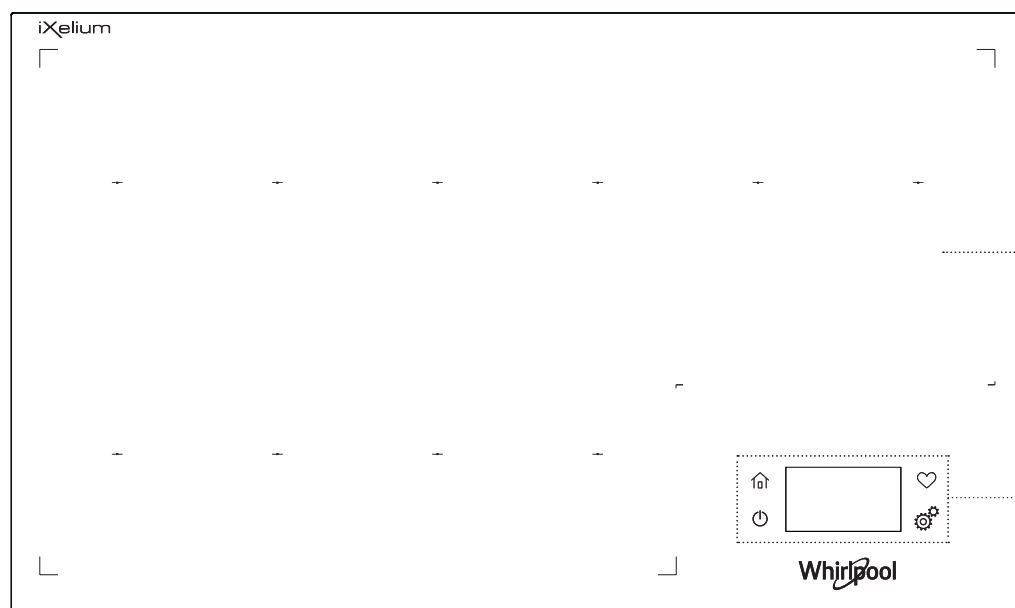

POPIS PRODUKTU

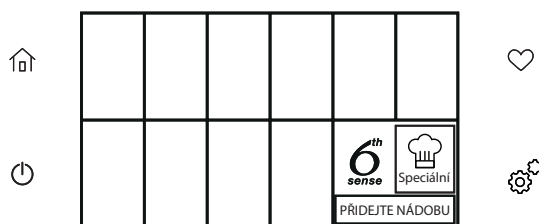

1. Varná deska
2. Ovládací panel

OVLÁDACÍ PANEL



	Zapnutí/vypnutí varné desky	Tlačítko určené pro zapínání a vypínání celé varné desky. Tlačítko je stále aktivní, a to na jakékoli obrazovce nezávisle na statusu varné desky.
	Hlavní obrazovka	Tlačítko určené pro přístup na úvodní obrazovku. Lze jej použít kdykoli během procesu navádění.
	Oblíbené	Tlačítko určené pro aktivaci obrazovky. Obsahuje seznam uložených nebo doporučených funkcí varné desky.
	Nastavení varné desky	Tlačítko určené pro přístup ke všem nastavením a konfiguracím varné desky.

PŘÍSLUŠENSTVÍ

HRNCE A PÁNVE

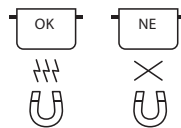

Používejte pouze hrnce a pánve vyrobené z feromagnetického materiálu, které jsou vhodné pro používání na indukčních varných deskách. Abyste určili, zda je hrnec vhodný, hledejte symbol  (obvykle vyražený na dně). Magnet lze použít ke kontrole, zda hrnce jsou magnetické.

Kvalita a konstrukce dna hrnce mohou mít vliv na výsledky vaření. Některé údaje týkající se průměru dna neodpovídají aktuálnímu průměru feromagnetického povrchu.

PRÁZDNÉ HRNCE A PÁNVE S TENKÝM DNEM

Na varné desce nepoužívejte prázdné hrnce a pánve, když je zapnutá. Varná deska je vybavena vnitřním bezpečnostním systémem, který trvale sleduje teplotu, přičemž aktivuje funkci "automatického vypnutí", když jsou detekovány vysoké teploty.

Při použití prázdných hrnců a pánví s tenkým dnem může teplota vzrůst velmi rychle a funkce "automatického vypnutí" se může aktivovat s mírným zpožděním, takže dojde k poškození pánve nebo hrnce. Pokud k tomu dojde, ničeho se nedotýkejte a počkejte, až všechny součásti vychladnou. Pokud se zobrazí chybové zprávy, volejte servisní centrum.

MINIMÁLNÍ PRŮMĚR HRNCE/PÁNVE PRO RŮZNÉ VARNÉ OBLASTI

Abyste zajistili, že varná deska funguje správně, musí hrnec zakrývat jeden nebo více referenčních bodů vyznačených na povrchu desky a musí mít vhodný průměr.

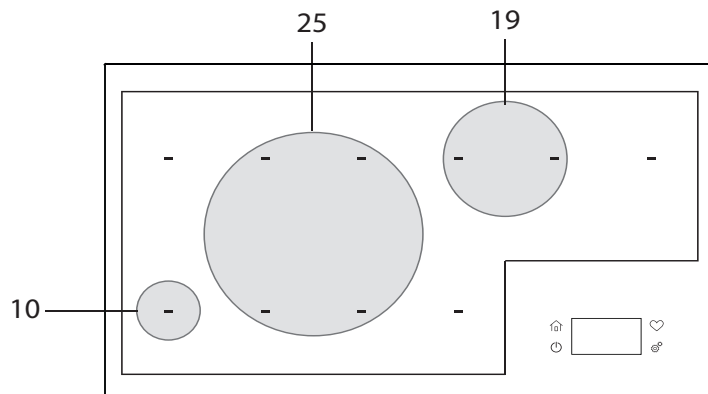

(Průměr dna hrnce v centimetrech)

JAK POUŽÍVAT TENTO SPOTŘEBIČ

PŘED PRVNÍM POUŽITÍM

Sekvenční nastavení požadovaných parametrů při prvním zapnutí varné desky. V případě pozdějšího přizpůsobení nastavení přejděte do nabídky "Nastavení" .

1	Jazyk	Projděte rozbalovací seznam, zvolte požadovaný jazyk a potvrďte stiskem.	<div style="border: 1px solid black; border-radius: 10px; padding: 5px; display: inline-block;">STORE DEMO</div> <div style="border: 1px solid black; border-radius: 10px; padding: 5px; display: inline-block; margin-top: 10px;">DALŠÍ</div>
2	Wi-Fi	Nastaví připojení spotřebiče k domácí internetové síti (viz podrobný list). V případě, že je Wi-Fi připojení vytvořeno nyní, systém automaticky převezme datum i čas. Wi-Fi připojení lze vytvořit později a datum a čas lze nastavit nyní manuálně.	<div style="border: 1px solid black; border-radius: 10px; padding: 5px; display: inline-block;">NASTAVIT NYNÍ</div> <div style="border: 1px solid black; border-radius: 10px; padding: 5px; display: inline-block; margin-top: 10px;">PŘESKOČIT</div>
3	Čas	Nastaví čas ve formátu mm:hh. Formát zobrazování času lze později změnit v systémových nastaveních.	
4	Datum	Nastaví datum ve formátu dd:mm:rrrr. Formát zobrazování času lze později změnit v systémových nastaveních.	
5	Výkon	Nastaví maximální výkon varné desky, který lze vybrat z následujících hodnot: 2,5 kW – 4,0 kW – 6,0 kW – 7,2 kW – 11,0 kW.	

REŽIM DEMO PRODEJNA:

Režim, který se používá v maloobchodních prodejnách za účelem předvedení hlavních funkcí nabídky. Pro návrat na původní sekvenci nabídky stiskněte tlačítko nastavení  a v části nabídky nazvané „Informace“ deaktivujte položku „Režim demo“.
Po deaktivaci režimu stiskněte tlačítko hlavní obrazovky .

POUŽÍVÁNÍ DOTYKOVÉHO DISPLEJE

- Pro procházení nabídek se jednoduše dotkněte obrazovky poklepáním prstem na displej.
- V závislosti na intenzitě dotyku prstu lze přizpůsobit rychlost, kterou se obrazovka pohybuje.
- Pro výběr nebo potvrzení volby se dotkněte obrazovky v závislosti na zvolené hodnotě nebo položce nabídky.

- Předchozí nebo následující zobrazení lze získat stiskem příslušných tlačítek "Další" a "Přejít zpět".
- Tlačítka, která se zdají zešedivělá, se vztahují k funkcím, které momentálně nelze vybrat.

NASTAVENÍ

Nastavení varné desky lze kdykoli změnit. Pro změnu nastavení stiskněte tlačítko "⚙️".

🕒 Časovač	Při vypnuté varné desce vstupte do nabídky funkce časovače.
🔇 Ztlumit	Ztlumí veškeré zvuky indikací varné desky.
🔒 Zámek ovládání	Deaktivuje vstupní impuls tlačítka. Pro deaktivaci režimu se řiďte pokyny na displeji.
Další možnosti – Řízení výkonu	Nastaví výkon varné desky podle individuálních preferencí nebo podle maximálního jmenovitého výkonu vašeho elektroměru: 2,5 kW – 4,0 kW – 6,0 kW – 7,2 kW – 11,0 kW.
Preference:	
📅 Čas a datum	Pro nastavení časování jídel, data, času a formátů.
🔊 Hlasitost výstražných upozornění	Nastaví hlasitost výstražných upozornění časovače a tlačítek.
💡 Nastavení displeje – Jas	Nastaví jas displeje s možností výběru ze tří úrovní: vysoká, střední, nízká.
🌐 Geografická zóna – Jazyk	Pro výběr jazyka;
Wi-Fi	Pro připojení spotřebiče k Wi-Fi síti (viz příslušný odstavec).
Informace	Umožňuje zobrazit kontaktní informace pro účely poprodejních služeb, získat přístup do „Režimu Demo“ nebo resetovat varnou desku do továrního nastavení. Abyste se naučili, jak procházet nabídkami varné desky, zvolte „Režim Demo“ a použijte funkci „Free Play“ (volné přehrávání).

NASTAVENÍ WI-FI

Pro nastavení Wi-Fi připojení stiskněte tlačítko "⚙️" a na obrazovce se objeví "Wi-Fi".

⬅ Wi-Fi		
Připojení k síti	 >	Z obchodu s aplikacemi pro chytré telefony si stáhněte aplikaci Whirlpool. Spusťte aplikaci, abyste svůj spotřebič připojili.
SAID kód	>	Kód SAID se používá pro spárování chytrého zařízení se spotřebičem. V případě ztráty štítku s kódem SAID se obraťte na středisko poprodejních služeb.
Adresa MAC	>	Adresa MAC je zobrazena na displeji modulu Wi-Fi.
Wi-Fi	zap	Wi-Fi připojení zapínejte a vypínejte pomocí tlačítka „on/off“ (zap/vyp).

KAŽDODENNÍ POUŽÍVÁNÍ

ZAPNUTÍ/VYPNUTÍ VARNÉ DESKY

K zapnutí varné desky podržte přibližně na 1 sekundu spouštěcí tlačítko, dokud se displej nerozsvítí.

Pokud není zvolena žádná funkce, varná deska se automaticky vypne po 10 sekundách.

Přejete-li si varnou desku vypnout, stiskněte a podržte znovu stejné tlačítko. Všechny varné zóny se deaktivují.

VÝBĚR VARNÉ ZÓNY

Požadovanou varnou zónu lze navolit stisknutím odpovídajícího políčka na displeji.



V případě, že varná deska hrnec nedetekuje, na displeji se zobrazí odpovídající výstražné upozornění.

AKTIVACE/DEAKTIVACE VARNÝCH ZÓN A NASTAVENÍ VÝKONU

Aktivace varných zón:

1. Zapněte varnou desku. Varná deska automaticky rozpozná, je-li na ní umístěna nádoba. Zvolte požadovanou oblast pro nastavení výkonu.
2. Na zvolenou varnou zónu postavte hrnec a ujistěte se, že zakrývá jeden nebo více referenčních bodů na povrchu varné desky.

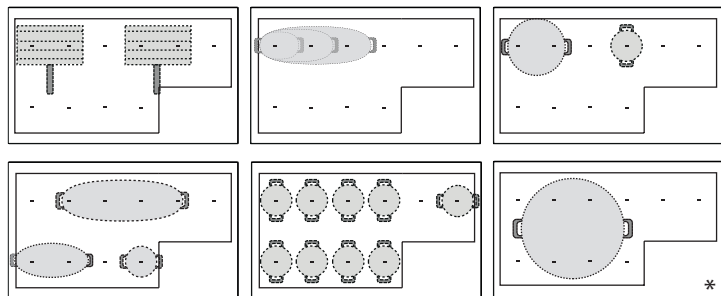

* Tato pozice vám umožní využití maximálního výkonu.

Upozornění: Displej nezakrývejte žádným příslušenstvím. Pokud kuchyňské náčiní displej překrývá, varná deska nemusí správně fungovat.

3. Poté, co je zóna definovaná, objeví se obrazovka, na které je možné zvolit stupeň výkonu.
4. Požadovaný stupeň výkonu nastavte stisknutím příslušného bodu nebo přejetím prstu v horizontální rovině a potvrďte tlačítkem „START“.



Každá varná zóna má různě stupně ohřevu, od „1“ (minimální výkon) do „18“ (maximální výkon).

Na obrazovce stupně výkonu můžete vybrat také funkci rychlého ohřevu, která se zobrazí při stisku tlačítka „Boost“.

Upozornění: Pokud není hrnec vhodný pro indukční desku, popřípadě není správně umístěn nebo nemá správnou velikost, zobrazí se následující upozornění: „V této oblasti nezjištěna žádná nádoba.“ Pokud do 30 sekund od provedení volby není detekován žádný hrnec, varná zóna se vypne.

Deaktivace varných zón:

Na displeji vyberte varnou zónu a stiskněte tlačítko „X“.

Pokud je varná zóna stále horká, v příslušném políčku se objeví ukazatel zbytkového tepla „HORKE“.

HORKE ZBYTKOVÉ TEPLO – INDIKACE

Pokud se na varné zóně objeví symbol „HORKE“, znamená to, že příslušná zóna je stále horká. Jakmile varná zóna vychladne, symbol „HORKE“ zmizí.

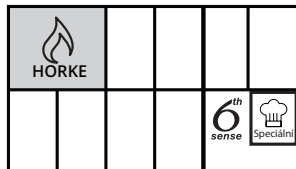

V případě, že je varná deska vypnutá a některé zóny jsou ještě horké, zůstane viditelně zobrazeno výstražné upozornění.

VOLBA FLEXIBILNÍ OBLASTI

Flexibilní zóna sestává z vícečetných varných zón, které se spojí dohromady a ovládají se jako jedna zóna.

Vytvoření flexibilní oblasti:

Pokud je varná deska touto funkcí vybavena, dostupné zóny se zobrazí na displeji, pro potvrzení stačí stisknout tlačítko „OK“.

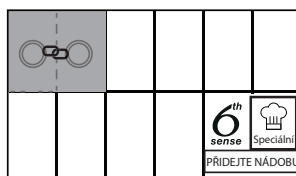

Pokud si přejete vytvořit zónu manuálně, přejíždějte prstem přes povrch a postupně spojujte požadované zóny, k čemuž vás bude navádět série šipek. Určité kombinace nejsou možné, a to z důvodu tvaru příslušných varných zón nebo proto, že se aktuálně používají.

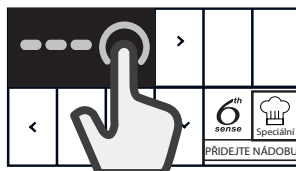

Rozdělení flexibilní oblasti:

Zatlačíte-li na zónu, objeví se příslušná obrazovka a vy následně můžete vybrat symbol „X“, který umožňuje spojené zóny rozdělit. Zóny lze opět používat samostatně, každou se stejným stupněm výkonu.

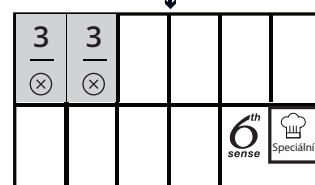
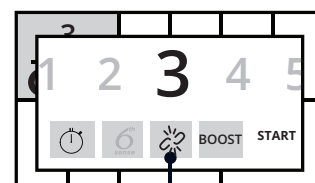
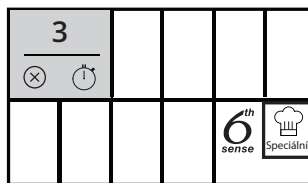

PŘIDEJTE NÁDOBU

Používáte-li varnou oblast složenou z několika zón, hrnec lze postavit kamkoli v rámci aktivní varné zóny. Varná deska automaticky rozpozná skutečnou polohu hrnce.

Přejete-li si na aktivní varnou zónu postavit další hrnec, použijte příkaz „Přidejte nádobu“, aby deska mohla tento nový hrnec rozpoznat.



ČASOVAČ

Je možné nastavit užitečnou funkci časovače, kterou využijete při celé řadě požadavků, a to i tehdy, když varná deska není zapnutá.

Aktivace časovače:

1. Zapněte varnou desku.
2. Stiskněte tlačítko nastavení „“ a zvolte časovač „“.
3. Požadovaný čas nastavte ve formátu hh:mm:ss.
Pro usnadnění nastavení na požadovanou dobu jsou k dispozici tři přednastavené hodnoty.
4. Stiskněte tlačítko „Start“.
Pokud se poté, co provedete výběr, obrazovky nedotknete po dobu jedné minuty, opět ztmavne (do černa) a odpočítávání času zůstane svítit.
5. Po uplynutí nastavené doby zazní zvukový signál.

Nastavení časovače:

1. Zapněte varnou desku.
2. Stiskněte tlačítko nastavení „“ a zvolte časovač „“.
3. Stiskněte střed obrazovky a přizpůsobte nastavení hodnot.

Časovač vypnete stiskem „ZRUŠIT“.

Po uplynutí nastaveného času lze nastavit nový čas, popřípadě časovač vypnout.



NASTAVENÍ KUCHYŇSKÉ MINUTKY

Varné zóny lze naprogramovat tak, aby se automaticky vypnuly.

Nastavení doby vaření:

1. Zvolte varnou zónu a nastavte požadovanou úroveň výkonu.
2. Stiskněte tlačítko stopek „“, které se zobrazí na aktivní varné zóně.
3. Požadovaný čas nastavte ve formátu hh:mm:ss.
4. Stiskněte tlačítko „Start“.

V příslušné zóně se objeví lišta, která se bude postupně s plynutím času vyplňovat.

Nastavení doby vaření:

1. Stiskněte stupeň výkonu.
2. Stiskněte tlačítko „“.
3. Nastavte dobu vaření.

Nastavenou dobu vaření deaktivujete stiskem „ZRUŠIT“.

Dobu vaření lze stejným způsobem nastavit pro každou zónu nebo flexibilní oblast.

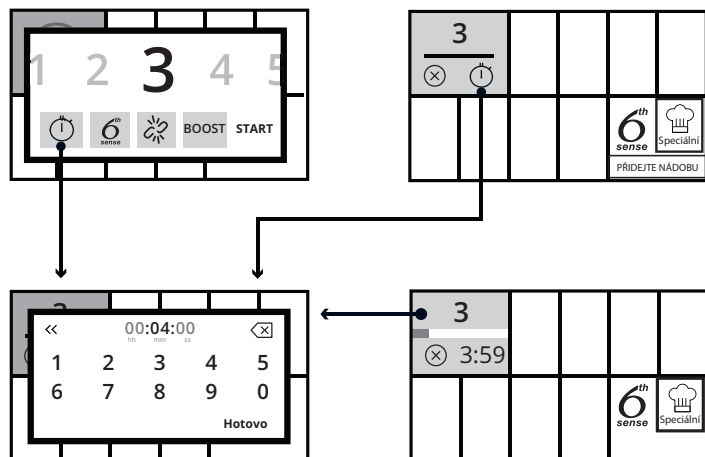

ZÁMEK OVLÁDÁNÍ

Aby nedošlo k zapnutí varné desky při čištění nebo ke změně nastavení ovládání při vaření, varnou desku lze uzamknout pomocí ovládacího prvku „“ v nabídce „Nastavení“ „“. Ovládací panel je zablokovaný s výjimkou tlačítka vypnout. Ovládací prvky znovu aktivujete přejetím prstu směrem k horní části displeje.

OBLÍBENÉ

Použitím tlačítka „♥“ můžete kdykoli uložit recept nebo přednastavený program vaření do oblíbených, a to zvolením požadované denní doby. Sekce oblíbených položek je užitečný prostor, kam lze ukládat nejčastěji používané programy vaření, a to do jedné či více kategorií, v závislosti na obvyklém typu jídel konzumovaných v určitých denních dobách:

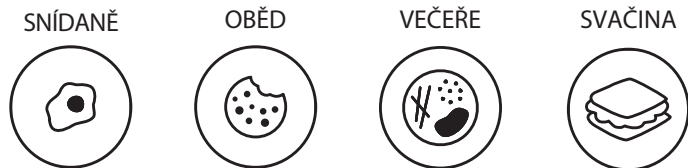

ČASY JÍDLA

V nabídce „Nastavení“ (nabídka „Oblíbené“ – „Datum a čas“) pod položkou „Časy jídel“ můžete nastavit hodinový interval pro každou kategorii (např.: snídaně 7–9, oběd 12–14...).

VYTVÁŘENÍ SEZNAMU OBLÍBENÝCH POLOŽEK

Na obrazovce „Oblíbené“ (na kterou se přímo dostanete pomocí tlačítka „♥“ na skleněném povrchu) můžete uložit požadovanou sekvenci (výkon + čas), popřípadě metodu automatického vaření, a to do jedné ze čtyř navržených kategorií.

Nastavení této oblíbené položky můžete kdykoli změnit.

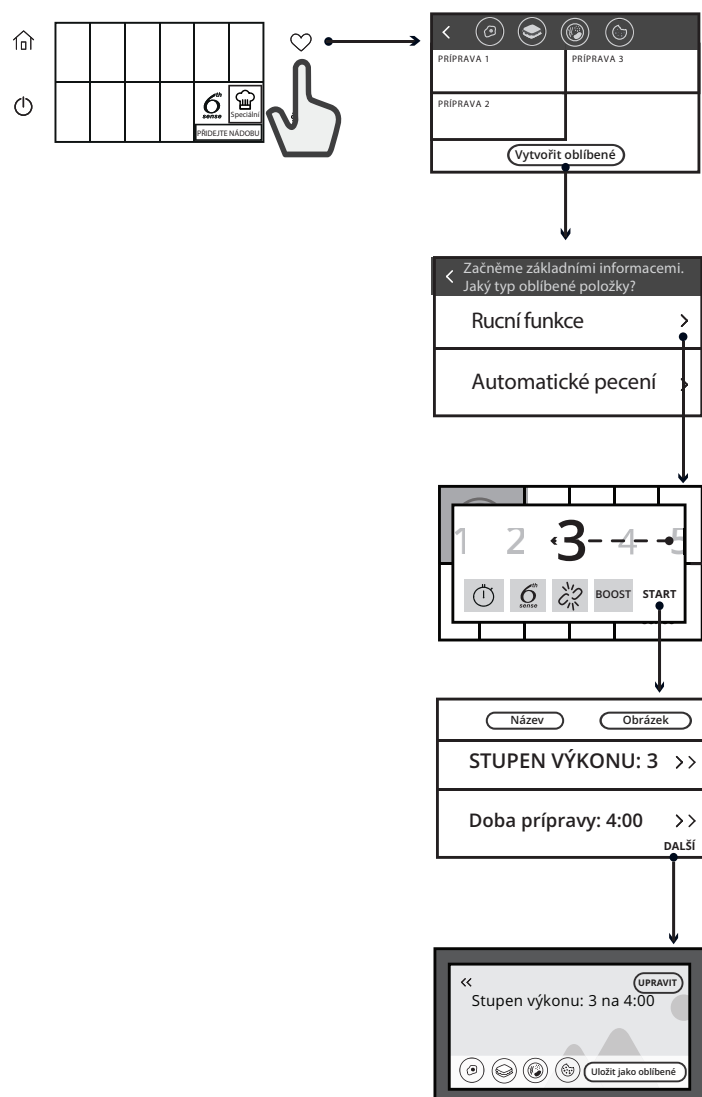

Vyberte jednu nebo více kategorií zvýrazněním odpovídajících symbolů.

PŘIDÁNÍ OBLÍBENÉ POLOŽKY

Na konci cyklu každé funkce asistovaného vaření se zobrazí symbol „♥“, který značí, že způsob přípravy, který jste právě použili, lze uložit a přidat do vámi zvolené kategorie. Vyberte jednu nebo více kategorií zvýrazněním odpovídajících symbolů.

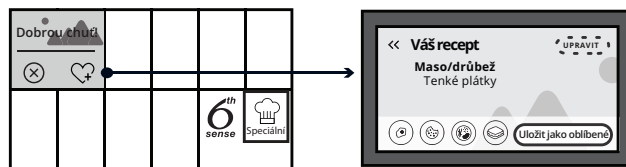

Při běžném používání, pokud je nastavena doba vaření, se objeví symbol „♥“, který značí, že stupeň výkonu, který jste použili, a dobu, kterou jste předem nastavili, lze uložit.

Tato funkce je užitečná, pokud si přejete vrátit se ke způsobu přípravy, který často používáte.

SPECIÁLNÍ FUNKCE

6th
sense 6th SENSE

Tlačítkem 6th Sense se aktivuje funkce asistovaného vaření, která vám umožňuje vybrat z četných metod asistovaného vaření pro celou řadu jídel.

Se zapnutím této funkce varná deska aktivuje systém, který pomůže s řízením všech fází tepelné úpravy, počínaje zahříváním hrnce (s přísadami nebo bez nich) až po udržování nevhodnější teploty v průběhu vaření.

V závislosti na zvolené metodě přípravy vydává varná deska u každého kroku pokyny a doporučuje přísady a ideální dobu pro jejich přidání.

Poté, co zvolíte „6th“, vstupte do nabídky, která obsahuje různé kategorie jídel (viz tabulku) a „personalizovaný“ režim, kde můžete přímo volit z několika metod asistovaného vaření.

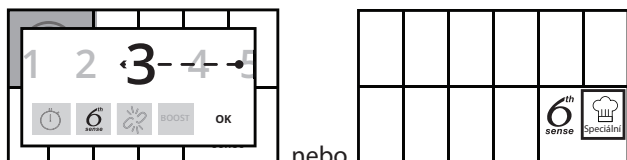

Jakmile zvolíte typ jídla, vstupte na druhou obrazovku, na které můžete v rámci dané kategorie vybrat jednu z navržených metod vaření, a v případě potřeby budou doporučeny podmínky, za kterých bude systém maximálně účinný (např. tloušťka masa).

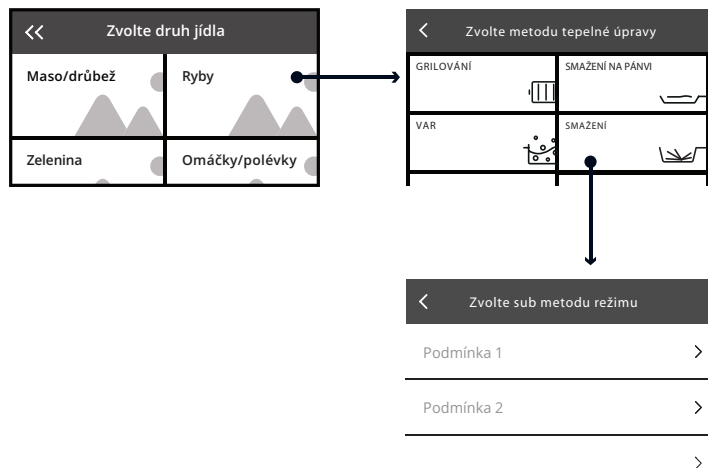

Poté, co vyberete požadované funkce, na obrazovce se zobrazí dostupné zóny a vy si následně zvolíte, na které budete vařit. Jak je vidět na obrázku, je důležité, aby během asistovaného vaření byla pánev umístěna vždy na dvou zónách tak, aby zakrývala oba kruhy. Za tímto účelem se na obrazovce zobrazují zóny, které se považují již za spojené.

(Jedinou výjimku představuje funkce „Moka“, pro jejíž použití bude navržena pouze jedna zóna.)

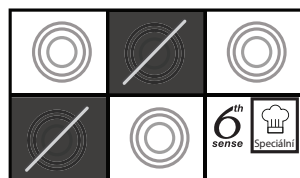

Na následující obrazovce se zobrazí přehled a v případě potřeby i veškeré rady (např. použití určeného příslušenství).

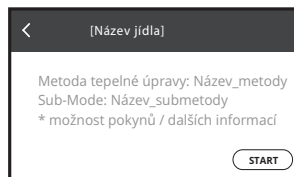

Fáze tepelné úpravy se následně spustí a zobrazí se předehřívací lišta (je-li k dispozici), která se vztahuje na prázdné či vodou nebo olejem naplněné příslušenství.

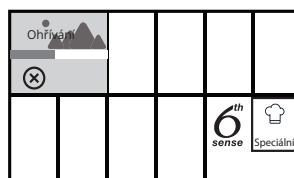

Postupný průběh můžete kdykoli zkontrolovat stisknutím aktivní zóny (buďte opatrní, abyste nestiskli „X“).

Na obrazovce se zobrazí průběžný stav a celkový počet fází, které vyžadují jednotlivé metody přípravy.

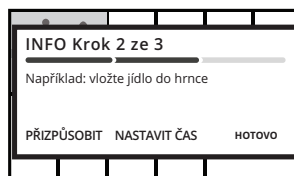

Do další fáze, kterou vyžaduje konkrétní metoda přípravy, systém přejde pouze po stisknutí tlačítka „HOTOVO“.

Dobu vaření lze vybrat také na stejné obrazovce (ne během předehřevu), popřípadě lze stisknout tlačítko „X“ pro ukončení funkce.

Třetí symbol (Přizpůsobit) nabízí možnost ovládání a jemného seřizování rychlosti vaření, což je ideální v případě, kdy si přejete nastavení přizpůsobit podle svých osobních preferencí.

Na této obrazovce je rovněž možné se přesouvat přes 5 úrovní (+1, +2 nebo -1, -2), čímž může systém jemně upravit výkon a teplotu.



Pokud po dokončení různých kroků stisknete tlačítko pro dobu vaření nebo „X“, funkce se ukončí.

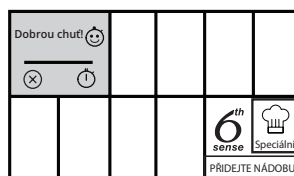

Tato tabulka shrnuje veškeré naváděcí pokyny vztahující se k asistovanému vaření, kategorii výrobků, metody vaření a případně i metody přípravy úplných receptů.

Tato tabulka neobsahuje všechny potřebné podrobné údaje týkající se množství nebo jiných nastavení, která mohou být požadována při výběru daných metod přípravy.

Možné metody přípravy

KATEGORIE POTRAVIN METODA TEPELNÉ ÚPRAVY

Maso/drůbež	Grilování, smažení na pánvi, vaření, opékání
Ryby	Grilování, smažení na pánvi, vaření, opékání
Zelenina	Grilování, smažení na pánvi, vaření, opékání
Omáčky, šťávy, polévky	Omáčky (prudké smažení, dušení, bešamel)
Dezert	Pudinkový krém, svařená smetana (panna cotta), rozpuštěná čokoláda, palačinky, rýžový puding
Vejce	Sázená vejce, omeleta, vařená vejce (vejce na tvrdo, na měkko), omeleta v italském stylu (frittata), míchaná vejce
Sýry	Grilování, smažení, fondue
Těstoviny a rýže	Vaření, smažení v pánvi, rýže
Nápoje	Vaření na mírném ohni (mléko), voda (vaření, vaření na mírném ohni), moka káva
Vlastní pečení	Vaření, grilování, smažení, vaření na mírném ohni, rozpuštění

ROZPOUŠTĚNÍ

Ideální metoda tepelné úpravy, při které je třeba zvyšovat či udržovat vhodnou teplotu, např. při rozpouštění nebo rozmrazování potravin jako čokoláda či máslo, nebo obecně metoda na přípravu citlivých surovin (např. v případě krému, smetany), která zabrání přichycení obsahu na dno hrnce.

DUŠENÍ

Ideální metoda tepelné úpravy, při které je třeba zvyšovat nebo udržovat vhodnou teplotu při vaření a pomalém odpařování tekutin, u takových způsobů přípravy, které vyžadují dlouhé doby vaření, např. omáček, polévek, vývarů, a obecně receptů, které vyžadují, aby tekutiny při vaření vřely jen mírně.

Rychlost vaření lze kdykoli upravit pomocí tlačítek „+“ a „-“ na displeji. Kvalita a typ hrnce může ovlivnit průběh či dobu vaření.

VAR*

Ideální metoda pro ohřev vody s funkcí přizpůsobení teploty za účelem kontroly úrovně varu poté, co bylo dosaženo plného varu, což zabraňuje vytékání vody z nádoby a plýtvání energií. Jakmile se voda začne vařit, na varné desce se zobrazí výstražné upozornění a zazní tón výstrahy. Sůl a koření/bylinky přidávejte až po zaznění této zvukové výstrahy.

Je-li tato funkce aktivní, systém vás bude informovat, pokud hrnec, který jste umístili na desku, bude nedopatřením prázdný (bez vody), nebo pokud se z něj voda vypařila.

Rychlost vaření lze kdykoli upravit pomocí tlačítek „+“ a „-“ na displeji. Kvalita a typ hrnce může ovlivnit průběh či dobu vaření.

SMAŽENÍ NA PÁNVI*

Ideální metoda tepelné úpravy, při které je třeba zvyšovat nebo udržovat vhodnou teplotu při takových způsobech přípravy, které vyžadují použití pánve s přidáním ingrediencí jako např. nasekané cibule (s centimetrovou vrstvou oleje), popřípadě prázdného příslušenství pro rychle se připravující suroviny a při prudkém smažení masa a zeleniny. Jakmile je pánve na místě a jsou do ní později vloženy přísady, varná deska zahájí fázi předehřevu. Pro označení přesné chvíle pro přidání

surovin (v závislosti na zvolené kategorii surovin) se zobrazí výstražné upozornění a zazní tón výstrahy.

Zatímco se čeká na potvrzení uživatele, systém nadále kontrolovaně zahřívá příslušenství, díky čemuž nedojde k přehřátí pánve nebo ingrediencí a plýtvání energií.

Ideálně by se tato funkce měla používat s určeným příslušenstvím a tehdy, když mají pánve i ingredience pokojovou teplotu.

Během fáze předehřevu nepoužívejte poklice.

Rychlost vaření lze kdykoli upravit pomocí tlačítek „+“ a „-“ na displeji.

GRILOVÁNÍ*

Ideální metoda tepelné úpravy, při které je třeba zvyšovat nebo udržovat vhodnou teplotu při takových způsobech přípravy, které vyžadují použití roštu, jako u masa, ryb, zeleniny a sýra.

Jakmile je rošt na místě, varná deska zahájí fázi předehřevu. Pro označení přesné chvíle pro přidání surovin (v závislosti na zvolené kategorii surovin) se zobrazí výstražné upozornění a zazní tón výstrahy.

Zatímco se čeká na potvrzení uživatele, systém nadále kontrolovaně zahřívá příslušenství, díky čemuž nedojde k přehřívání roštu a plýtvání energií.

Tato funkce by se měla ideálně používat, pokud má rošt pokojovou teplotu.

Rychlost vaření lze kdykoli upravit pomocí tlačítek „+“ a „-“ na displeji.

Pokud nepoužíváte rošt určený pro tento účel, buďte při prvním použití grilu velice opatrní, jelikož kvalita podkladu může ovlivnit dobu předehřevu a příslušenství s velmi tenkým dnem se může za krátkou dobu zahřát na velmi vysokou teplotu.

SMAŽENÍ*

Ideální metoda tepelné úpravy, při které je třeba zvyšovat nebo udržovat vhodnou teplotu při takových způsobech přípravy, kdy je třeba, aby suroviny byly zcela ponořeny v oleji, bez ohledu na to, zda jsou čerstvé nebo zmrazené.

Jakmile je pánve na místě a byly do ní vloženy ingredience, varná deska zahájí fázi předehřevu.

Pro označení přesné chvíle pro přidání surovin (v závislosti na zvolené kategorii surovin) se zobrazí výstražné upozornění a zazní tón výstrahy. Zatímco se čeká na potvrzení uživatele, systém nadále kontrolovaně zahřívá příslušenství, díky čemuž nedojde k přehřátí pánve a ingrediencí a k plýtvání energií.

Ideálně by se tato funkce měla používat s určeným příslušenstvím a tehdy, když mají pánve i ingredience pokojovou teplotu.

Během fáze předehřevu nepoužívejte poklice.

Doporučujeme při vaření s touto funkcí používat oleje, které jsou vhodné na smažení, jako například slunečnicové oleje různých typů. Pokud použijete jiný olej, buďte při prvním použití obzvláště opatrní a dohlížejte na vaření.

Pro lepší kontrolu nad rychlostí vaření doporučujeme používat přední varné zóny.

Rychlost vaření lze kdykoli upravit pomocí tlačítek „+“ a „-“ na displeji.

MOKA*

Tato funkce slouží k automatické přípravě kávy. Ohřívací cyklus lze aktivovat volbou funkce v nabídce, a jakmile bude káva hotová, ozve se zvukový signál. Funkce je naprogramována tak, aby se automaticky vypnula, a zabránila tak přetečení. Při prvním použití se ujistěte, že jsou splněny popsané podmínky. Ideálně by se tato funkce měla používat s určeným příslušenstvím a tehdy, když moka konvička i voda mají pokojovou teplotu.

* Pro tyto funkce doporučujeme použít speciální příslušenství:

- pro vaření: **WMF SKU: 07.7524.6380**
- pro smažení na pánvi: **WMF SKU: 05.7528.4021**
- pro grilování: **WMF SKU: 05.7650.4291**
- pro smažení: **WMF SKU: 07.7520.6380**
- pro konvičku Moka, Bialetti: **MOKA INDUZIONE 3TZ ANTRACITE**

Upozornění: Pokuste se s hrncem či pánví během prvních několika minut ohřevu nehýbat, aby bylo umožněno správné fungování varné desky.



SPECIÁLNÍ FUNKCE

Stiskem tlačítka „“ můžete aktivovat funkce „Flexifull“ a „Chef Control“.



FLEXIFULL

Tato funkce vám umožňuje použití celé varné desky jako jedné varné plochy.

Aktivace funkce Flexifull:

1. Postavte hrnec na místo.
(Lze provést i později.)
2. Stiskněte tlačítko „“ a zvolte funkci „Flexifull“.
3. Nastavte požadovaný stupeň výkonu.
4. Stiskněte tlačítko „Start“.
Nastavený stupeň výkonu se objeví na displeji.
5. Chcete-li přidat další hrnce, použijte příkaz „Přidejte nádobu“.
6. Chcete-li tuto funkci opustit, stiskněte „KONEC“.

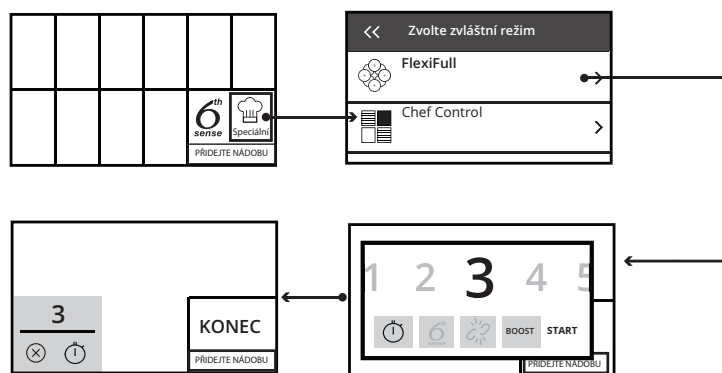

CHEF CONTROL

Tato funkce rozděluje varnou desku do tří varných zón, které aktivuje současně na přednastavenou úroveň výkonu. Umožňuje vám přesouvat hrnce z jedné zóny do druhé, díky čemuž můžete pokračovat ve vaření při různých teplotách, aniž byste museli přepínat navolený stupeň výkonu.

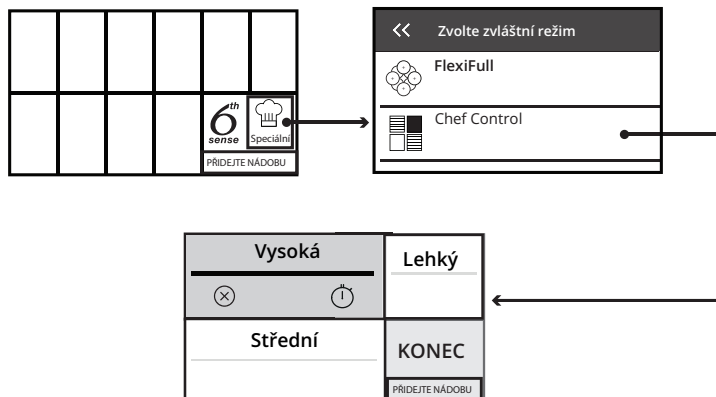

TABULKA PEČENÍ

STUPEŇ VÝKONU		TYP TEPELNÉ ÚPRAVY	DOPORUČENÉ POUŽITÍ
Max. teplota	Boost	Rychlé zahřátí	Tipy pro doplnění zkušeností a kuchařské preference Ideální pro rychlé zvýšení teploty potravin za účelem rychlého dosažení varu (pro vodu) nebo rychlé zahřátí tekutin používaných při vaření.
	14 - 18	Smažení, vaření	Ideální pro opékání dozlatova, zahájení vaření, smažení hluboce zmrazených produktů, rychlé přivedení tekutin k varu.
		Opékání dozlatova, restování, vaření, grilování	Ideální pro restování, udržování živého varu, vaření a grilování.
	10 - 14	Opékání dozlatova, tepelná úprava, dušení, restování, grilování	Ideální pro restování, udržování mírného varu, vaření a grilování a předehřívání příslušenství.
		Tepelná úprava, dušení, restování, grilování, vaření do krémové konzistence	Ideální pro dušení, udržování mírného varu, vaření a grilování (po dlouhou dobu).
	5 - 9	Tepelná úprava, vaření na mírném ohni, zahušťování, rozpuštění másla	Ideální pro recepty vyžadující pomalé vaření (rýže, omáčky, pečená masa, ryby) s tekutinami (např. voda, víno, vývar, mléko) a rozpouštění másla na těstovinách Ideální pro recepty vyžadující pomalou tepelnou úpravu (množství do 1 litru: (rýže, omáčky, pečená masa, ryby) s tekutinami (např. voda, víno, vývar, mléko).
1 - 4	Rozpouštění, rozmrazování	Ideální pro změknutí másla, jemné rozpouštění čokolády, rozmrazování menších objemů.	
	Udržování jídla v teple, rozpouštění másla na rizotu	Ideální k udržení malých, právě uvařených porcí jídel v teple, zahřátí podávacích talířů nebo rozpouštění másla na rizotu.	
Nulový výkon		-	Varná deska v pohotovostním režimu nebo vypnutá (může být stále horká v důsledku uvolňování zbytkového tepla po vaření, jak je označeno symbolem „“)

ÚDRŽBA A ČIŠTĚNÍ



POZOR!

- **Nepoužívejte parní čistič.**
- **Před čištěním vždy zkontrolujte, zda jsou všechny varné zóny vypnuté a zda nesvítí ukazatel zbytkového tepla "HÖRRE".**

Upozornění:

- K čištění nepoužívejte hrubé houbičky ani drátěnky, protože ty mohou poškodit sklo.
- Po každém použití varnou desku vyčistěte (po zchladnutí), aby se odstranily usazeniny a skvrny od zbytků pokrmů.
- Cukr nebo potraviny s vysokým obsahem cukru mohou poškodit varnou desku a je nutné je ihned odstranit.
- Sůl, cukr a písek mohou poškrábat skleněný povrch desky.
- K čištění desky používejte jemný hadřík, absorpční kuchyňské utěrky nebo speciální čisticí pomůcky na varnou desku (respektujte pokyny výrobce).
- Rozlitá tekutina ve varných zónách může být příčinou pohybu nebo vibrací hrnců.
- Po vyčištění varnou desku důkladně vysušte.

Pokud se na skle objeví logo iXelium™, varná deska je ošetřena technologií iXelium™, což je exkluzivní povrch Whirlpool, který zaručuje dokonalé výsledky čištění, stejně jako zachovává lesklý povrch varné desky po delší dobu.

Při čištění varných desek iXelium™ dodržujte tato doporučení:

- Používejte měkký hadřík (nejlépe z mikrovlákna) navlhčený vodou nebo běžným čisticím prostředkem na sklo.
- Nejlepších výsledků dosáhnete, když necháte mokry hrnec na skleněném povrchu varné desky po dobu několika minut.

Wi-Fi FAQ (ČASTO KLADENÉ OTÁZKY)

Které protokoly Wi-Fi jsou podporovány?

Instalovaný adaptér Wi-Fi podporuje Wi-Fi b/g/n pro evropské země.

Jaká nastavení je třeba nakonfigurovat ve směrovači?

Jsou vyžadována následující nastavení směrovače: povoleno 2,4 GHz, Wi-Fi b/g/n, aktivováno DHCP a NAT.

Která verze WPS je podporována?

WPS 2.0 nebo vyšší. Ověřte v dokumentaci ke směrovači.

Existují nějaké rozdíly mezi používáním chytrého telefonu (nebo tabletu) s operačním systémem Android nebo iOS?

Můžete použít libovolný operační systém, kterému dáváte přednost.

Mohu použít sdílení mobilního internetu 3G namísto směrovače?

Ano, ale cloudové služby jsou navrženy pro trvale připojená zařízení.

Jak mohu zkontrolovat, zda funguje domácí připojení k internetu a zda jsou povoleny funkce bezdrátového připojení?

Vaši síť můžete vyhledávat prostřednictvím svého inteligentního zařízení. Před pokusem deaktivujte všechna ostatní datová připojení.

Jak mohu zkontrolovat, zda je spotřebič připojen k mému domácímu bezdrátové síti?

Otevřete konfiguraci vašeho směrovače (viz příručka ke směrovači) a zkontrolujte, zda je adresa spotřebiče MAC uvedena na stránce připojených bezdrátových zařízení.

Kde najdu adresu spotřebiče MAC?

Stiskněte „Nastavení“ a potom se dotkněte ikony Wi-Fi nebo se podívejte na spotřebič: Zde je štítek, který obsahuje adresy SAID a MAC. Adresa MAC se skládá z kombinací čísel a písmen a začíná „88:e7“.

Jak mohu zkontrolovat, zda je bezdrátová funkce spotřebiče povolena?

Pomocí chytrého zařízení a aplikace 6th Sense Live zkontrolujte, zda je síť spotřebiče viditelná a připojena do cloudu.

Existuje něco, co může zabránit tomu, aby se signál dostal ke spotřebiči?

Zkontrolujte, zda zařízení, která jste připojili, nevyužívají celou dostupnou šířku pásma.

Ujistěte se, že vaše zařízení s povolenou sítí Wi-Fi nepřekračují maximální počet povolených směrovačem.

Jak daleko by měl být směrovač od spotřebiče?

Obvykle je signál Wi-Fi dostatečně silný, aby pokryl několik místností, ale velmi to závisí na materiálu stěn. Sílu signálu můžete zkontrolovat umístěním chytrého zařízení vedle spotřebiče.

Co mohu dělat, když spotřebič není v dosahu bezdrátového připojení?

Krozšíření pokrytí domácí sítě Wi-Fi můžete použít speciální zařízení, jako jsou přístupové body, opakovače Wi-Fi a přemostění prostřednictvím elektrické sítě (nejsou dodávána se spotřebičem).

Jak zjistím jméno a heslo pro moji bezdrátovou síť?

Podívejte se do dokumentace ke směrovači. Na směrovači je obvykle štítek s informacemi, které potřebujete k přístupu na stránku nastavení zařízení prostřednictvím připojeného zařízení.

Co mám dělat, když můj směrovač používá kanál sousední sítě Wi-Fi?

Nastavte směrovač tak, aby používal kanál vaší domácí sítě Wi-Fi.

Co mám dělat, pokud se na displeji objeví nebo spotřebič nemůže vytvořit stabilní spojení s mým domácím směrovačem?

Spotřebič může být úspěšně připojen k směrovači, ale nemá přístup k internetu. Pokud chcete spotřebič připojit k internetu, musíte zkontrolovat nastavení směrovače a/nebo operátora.

Nastavení směrovače: Zapnutý NAT, správně nakonfigurovaný firewall a DHCP. Podporovaná šifrování hesla: WEP, WPA, WPA2. Pokud chcete vyzkoušet jiný typ šifrování, nahlédněte prosím do příručky ke směrovači. Nastavení operátora: Pokud váš poskytovatel internetových služeb určil počet adres MAC, které se mohou připojit k internetu, pravděpodobně nebudete moci připojit váš spotřebič do cloudu. Adresa MAC zařízení je jeho jedinečný identifikátor. Požádejte svého poskytovatele internetových služeb o připojení jiných zařízení než počítačů k internetu.

Jak mohu zkontrolovat, zda jsou data přenášena?

Po nastavení sítě vypněte napájení, počkejte 20 sekund a zapněte spotřebič: Zkontrolujte, zda aplikace zobrazuje stav uživatelského rozhraní spotřebiče.

Některá nastavení trvají několik sekund, než se v aplikaci zobrazí.

Jak mohu změnit svůj účet Whirlpool, ale ponechat své spotřebiče připojené?

Můžete si vytvořit nový účet, ale nezapomeňte odebrat vaše spotřebiče ze starého účtu před jejich přesunutím na váš nový účet.

Vyměnil jsem směrovač – co musím udělat?

Můžete buď zachovat stejná nastavení (název sítě a heslo), nebo odstranit předchozí nastavení ze spotřebiče a znovu nakonfigurovat nastavení.

ODSTRAŇOVÁNÍ ZÁVAD

- Zkontrolujte, zda nedošlo k výpadku proudu.
- Pokud se po použití varné desky nepodaří desku vypnout, ihned ji odpojte od domácí elektrické sítě.
- Jestliže se po zapnutí varné desky na displeji zobrazí alfanumerické kódy, postupujte podle následující tabulky.

Chybový kód	Význam	Možné příčiny	Řešení potíží
C81, C82	Ovládací panel se vypnul z důvodu příliš vysoké teploty.	Vnitřní teplota elektronických částí je příliš vysoká.	Počkejte s dalším vařením, než se varná deska ochladí.
F02, F04	Připojení varné desky nemá správné napětí.	Čidlo zjistilo jiné napětí, než je připojovací napětí.	Odpojte varnou desku od elektrické sítě a zkontrolujte připojení.
F01, F06, F12, F13, F25, F34, F35, F36, F37, F41, F47, F58, F61, F76	Odpojte varnou desku od elektrické sítě. Počkejte několik sekund a poté opět připojte varnou desku do elektrické sítě. Pokud problém přetrvává, volejte servisní centrum a uveďte chybový kód, který se zobrazí na displeji.		

ZVUKY BĚHEM PROVOZU

Indukční varné desky mohou během normálního provozu hvízdát nebo šustit. Tyto zvuky ve skutečnosti přicházejí z nádobí na vaření a souvisí s charakteristikami den nádob (například když dna tvoří různé vrstvy materiálů nebo jsou nerovná).

Tyto zvuky se v závislosti na použitém nádobí na vaření mohou lišit. Vliv má rovněž množství v nich obsažených potravin. Nejsou příznakem žádné poruchy.

OVĚŘENÉ VAŘENÍ

Níže uvedená tabulka byla speciálně vytvořena, aby kontrolní orgány mohly používat naše produkty.

Ověřené vaření	Ověřené varné polohy
Distribuce tepla, „palačinková“ zkouška podle EN 60350-2 § 7.3	
Distribuce tepla, „hranolková“ zkouška podle EN 60350-2 § 7.4	
Rozpouštění a udržování teploty jídla, „čokoláda“	
Dušení, „rýžový puding“	

EKODESIGN: Zkouška byla provedena v souladu s předpisy výběrem všech varných zón varné desky, aby tvořily jednu oblast, nebo prostřednictvím funkce Flexifull.

SERVISNÍ STŘEDISKO

NEŽ ZAVOLÁTE DO SERVISNÍHO STŘEDISKA POPRODEJNÍCH SLUŽEB:

1. Ověřte si, zda nemůžete problém vyřešit sami pomocí doporučení popsaných v oddílu **ODSTRAŇOVÁNÍ ZÁVAD**.
2. Vypněte spotřebič a opět ho zapněte, abyste zjistili, zda porucha stále trvá.

JESTLIŽE PORUCHA PŘETRVÁVÁ I PO PROVEDENÍ VÝŠE UVEDENÝCH KROKŮ, ZAVOLEJTE DO NEJBLIŽŠÍHO SERVISNÍHO STŘEDISKA.

Pro asistenční služby volejte na číslo uvedené v záruční knížce nebo postupujte podle pokynů na webových stránkách **www.whirlpool.eu**.

Pokud se obracíte na náš zákaznický poprodejní servis, vždy upřesněte:

- stručný popis poruchy;
- přesný typ a model spotřebiče;

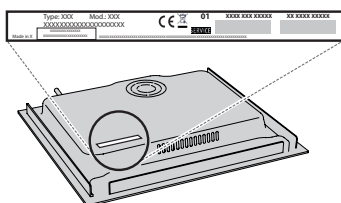

- servisní číslo (číslo za slovem "Service" na typovém štítku). Servisní číslo je uvedeno i v záruční knížce;



- svou úplnou adresu;
- své telefonní číslo.

Jestliže je nutná oprava, obraťte se na autorizované servisní středisko, abyste měli jistotu, že budou použity originální náhradní díly a oprava bude provedena správně).

V případě provádění instalace do zdi kontaktujte servisní středisko poprodejních služeb za účelem vyžádání soupravy šroubů 4801 211 00112.

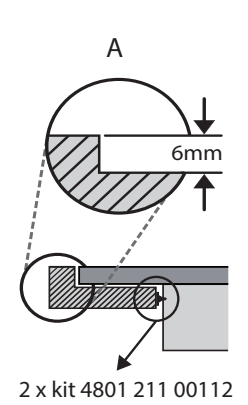
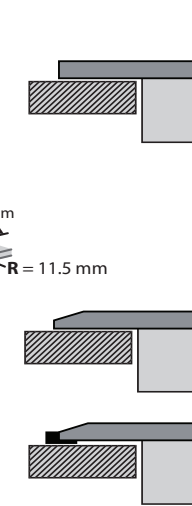
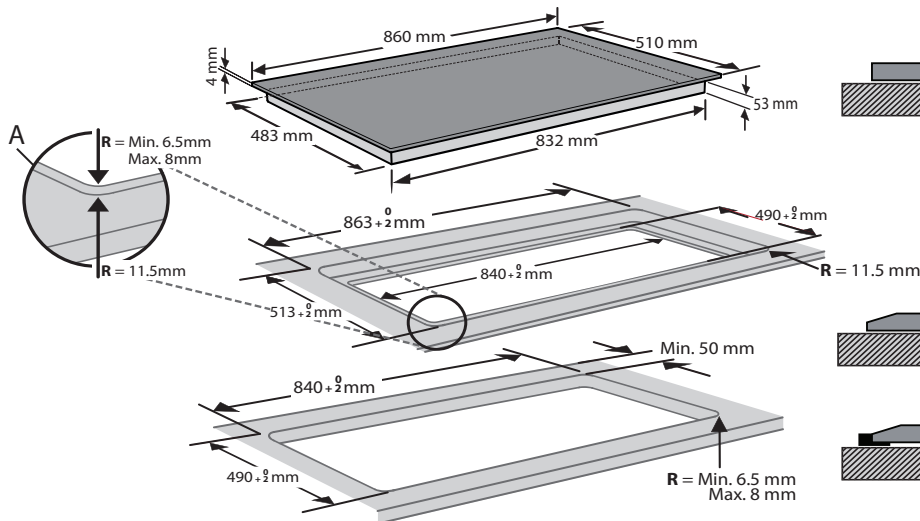
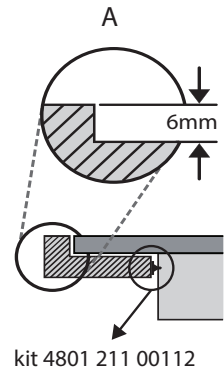
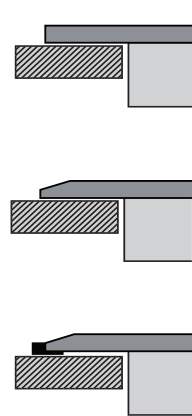
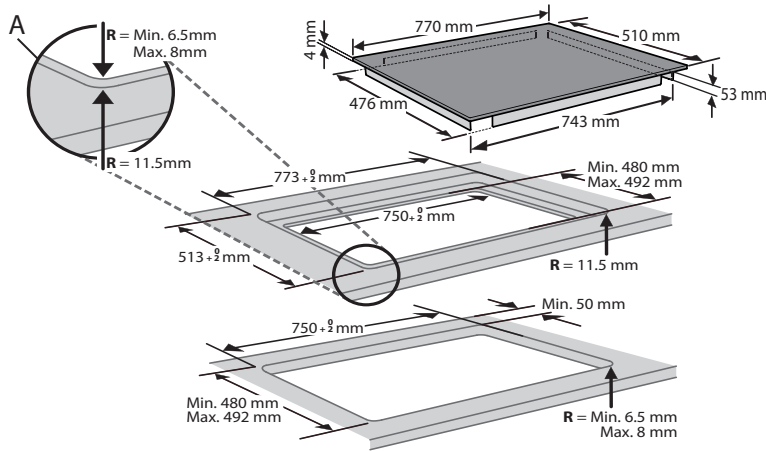
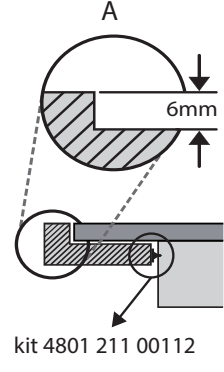
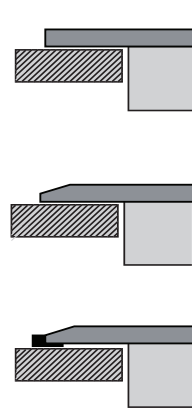
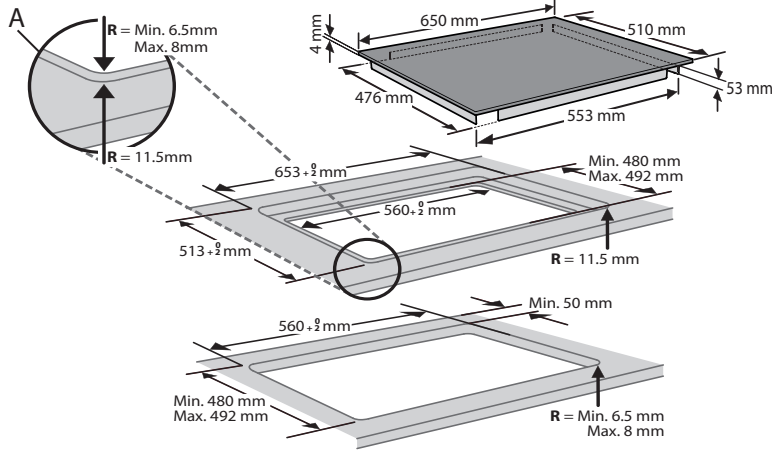
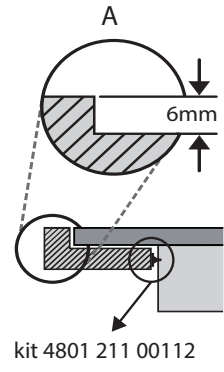
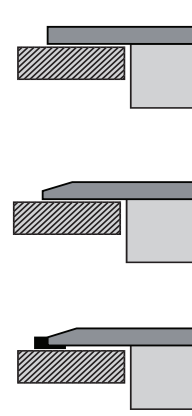
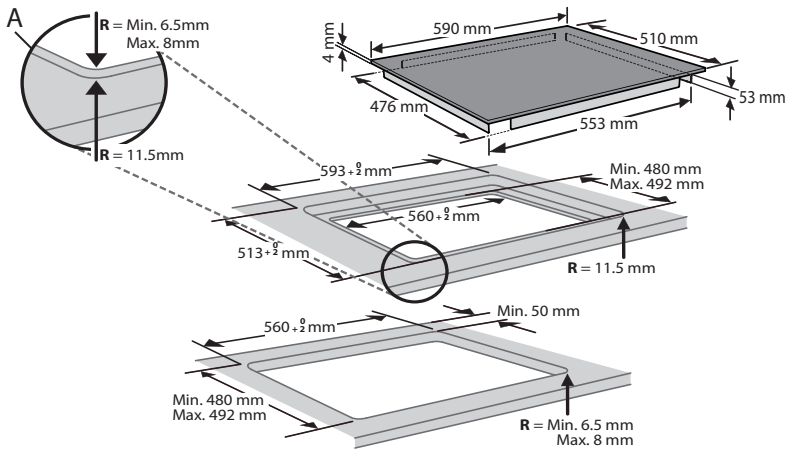

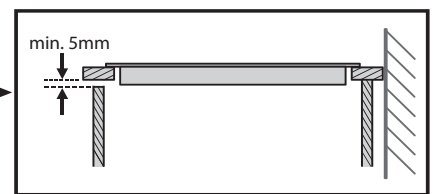
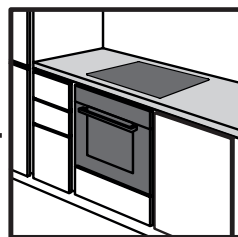
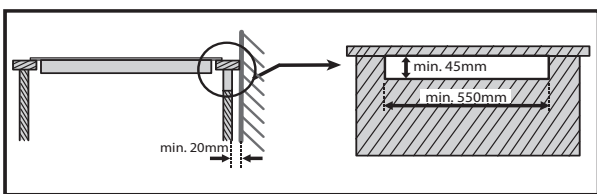
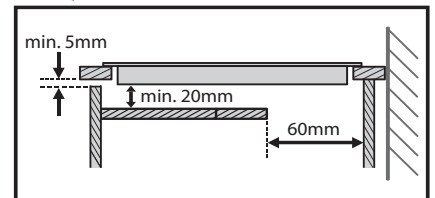
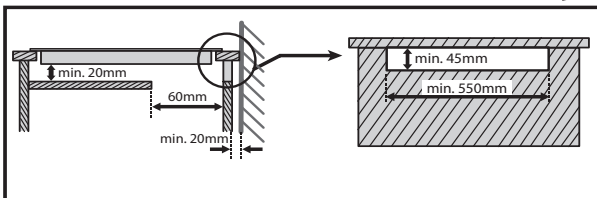
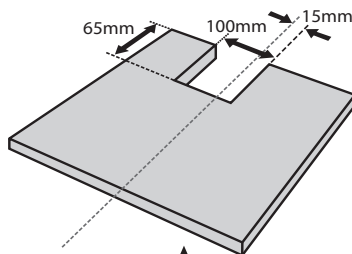
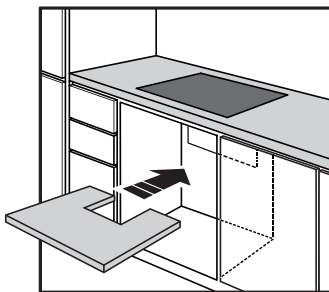
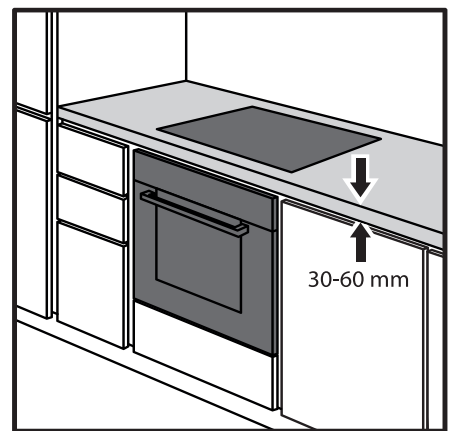
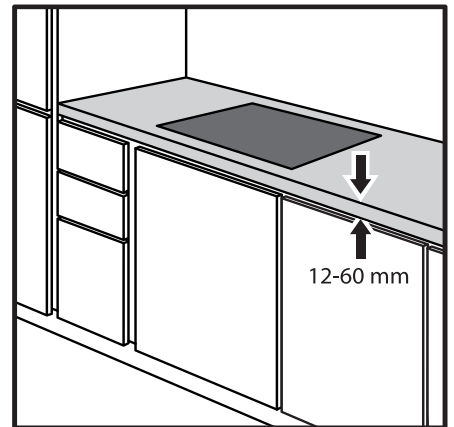
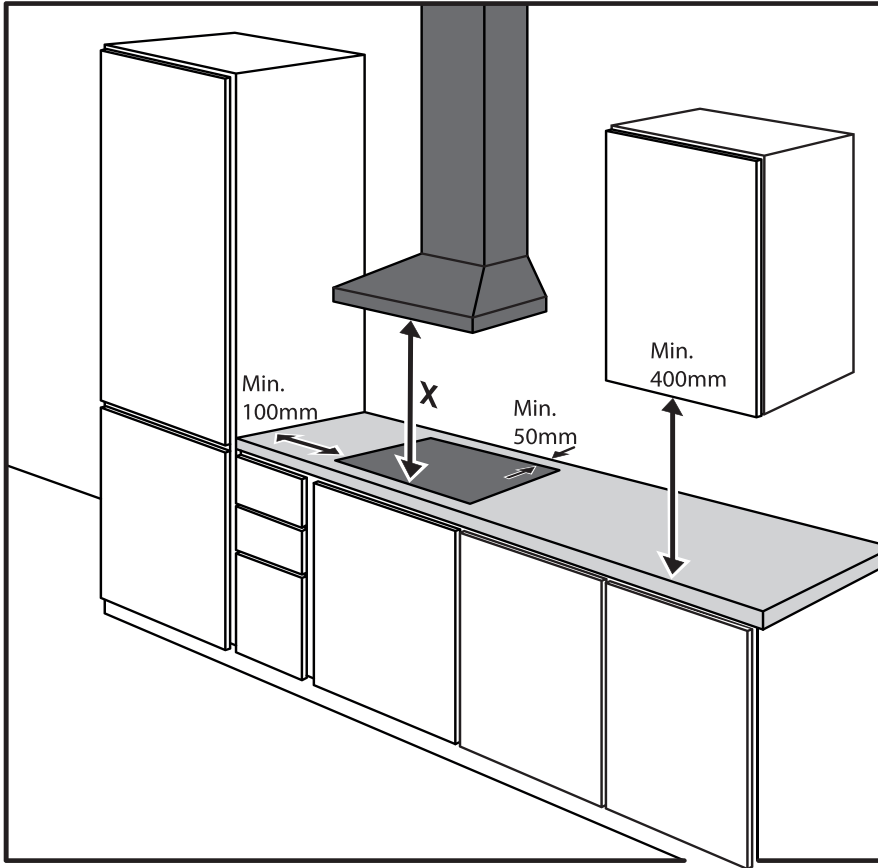

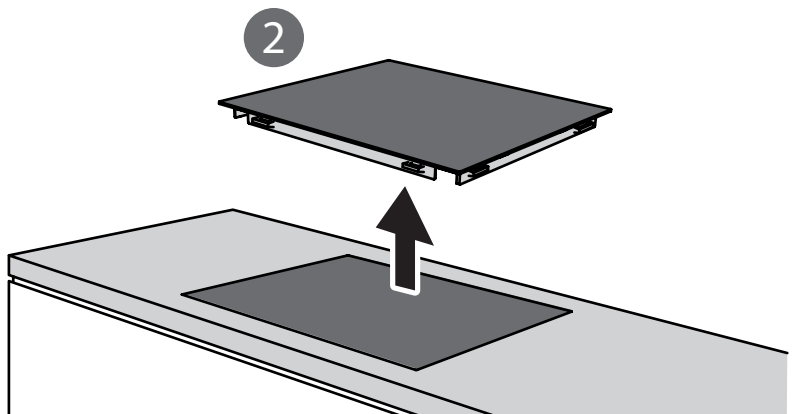
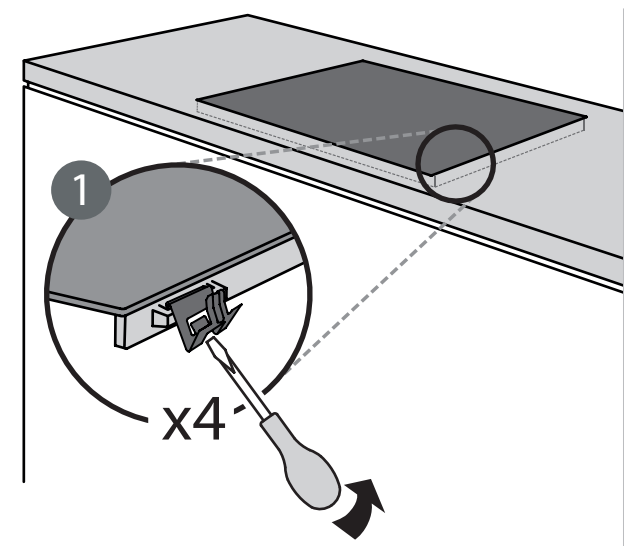
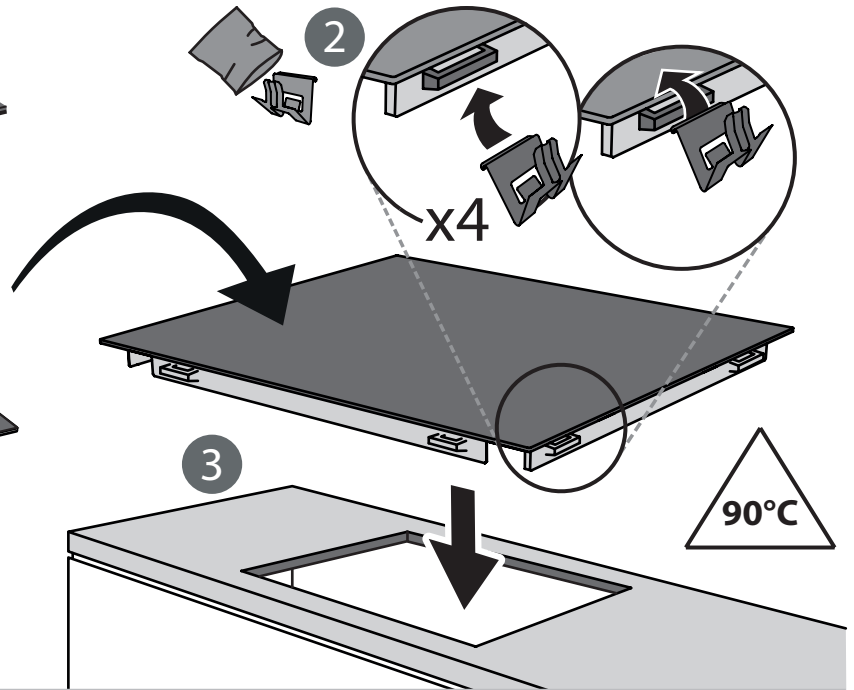
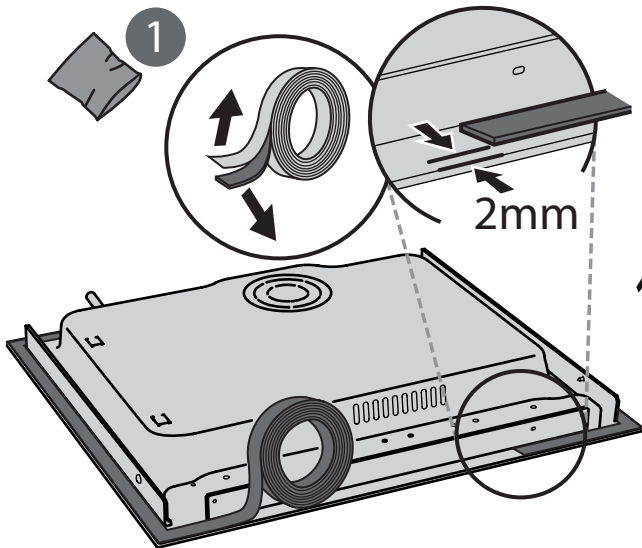
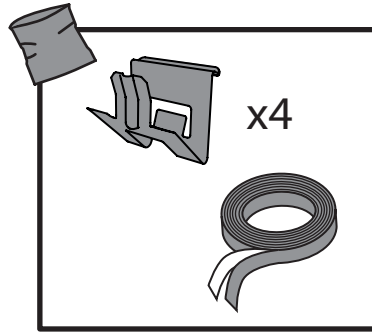
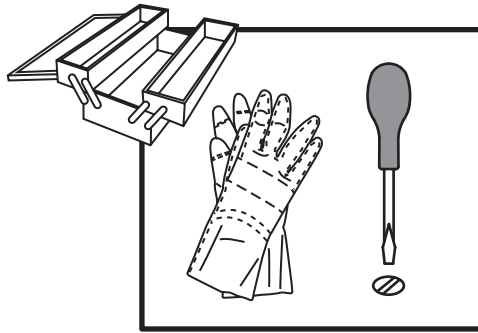

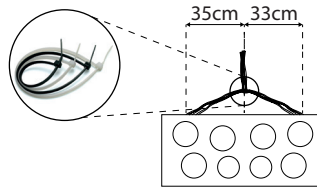
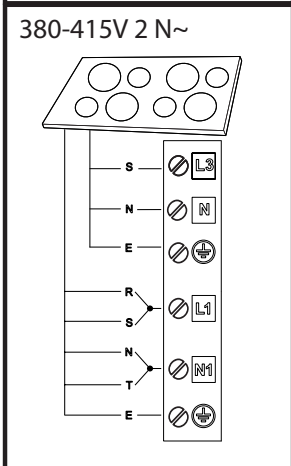
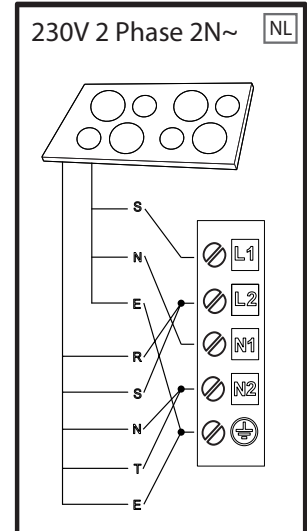
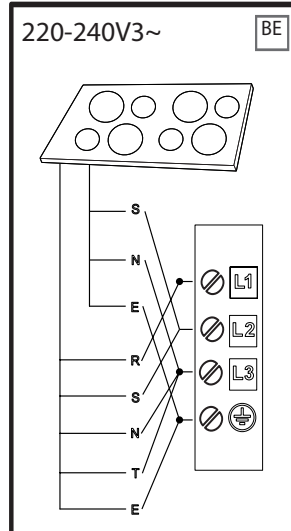
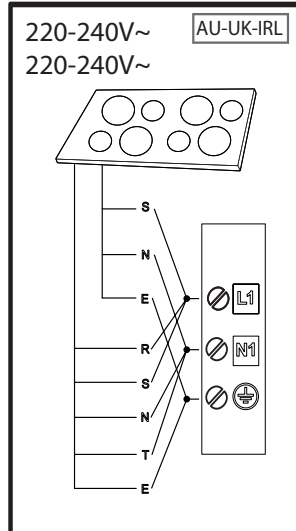
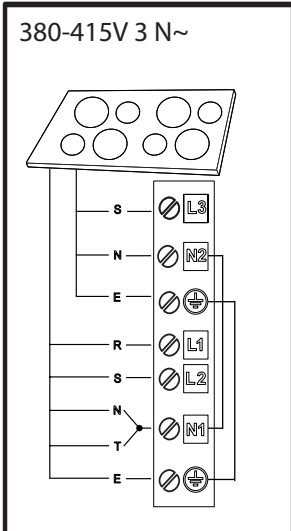
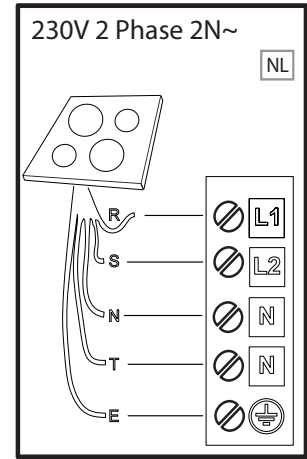
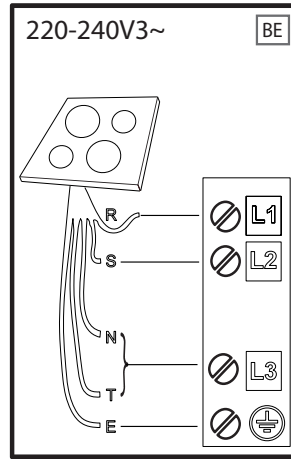
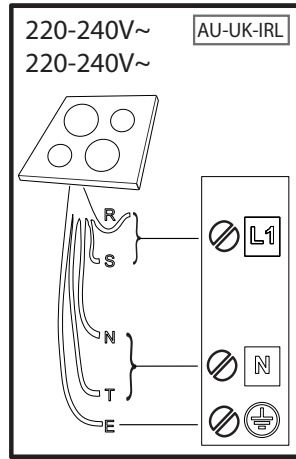
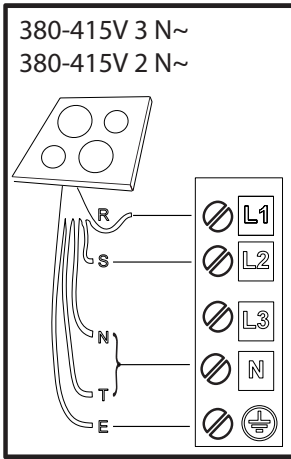

R

black-nero-negro-preto-μαύρος-must-melns-juodas-czarny-schwarz-noir-zwart-negru
черно-црн-črna-чрно-черный-чорний-қара-černá-čierna-fekete-svart-musta-svart-sort
siyah-dubh

S

brown-marrone-marrón-marrom-καφέ-pruun-brüns-rudas-brązowy-braunen-brun-bruin
maro-кафяв-браон-гjava-сmeđ-коричневый-коричневий-қоңыр-hnědý-hnedý-barna
brunt-ruskea-brunt-brun-kahverengi-donn

T

blue (gray)-blu (grigio)-azul (gris)-azul (cinza)-μπλε (γκρι)-sinine (hall)-zila (pelēka)
mélyna(pilkas)-niebieski (szary)-blau (grau)-bleu (gris)-blauw (grijs)-albastru (gri)
синьо (сиво)-плава (сива)-modro(sivo)-plava (siva)-синий (серый)-синий (сірий)
көк (сұр)-modrý (šedá)-modrý(sivá)-kék (szürke)-blå (grå)-sininen (harmaa)-blå (grå)
blåt (gråt)-mavi (gri)-gorm (liath)

 = **E**

yellow/green-giallo/verde-amarillo/verde-amarelo/verdeкίτρινο/πράσινο-kollane/roheline
dzeltens/zajš-geltona/žalia-žółty/zielony-gelb/grün-jaune/vert-geel/groen-galben/verde
жълто/зелено-жyto/зелена-ruμένο/zeleno-žuto/zelena-желтый/зеленый-gul/grøn
жovтий/зелений-жасыл/сары-žlutá/zelená-žltá/zelená-sárga/zöld-keltainen/vihreä
gul/grön-gul/grøn-sarı/yeşil-bui/glas

N

blue-blu-azul-azul-μπλε-sinine-zila-mélyna-niebieski-blau-bleu-blauw-albastru-синьо
плава-modro-plava-синий-синий-көк-modrý-modrý-kék-blå-sininen-blå-blåt-mavi-gorm



400011284311